

YATO



- PL AKUMULATOROWA DMUCHAWA DO LIŚCI
EN CORDLESS LEAF BLOWER
DE AKKU-LAUBBLÄSER
RU АККУМУЛЯТОРНАЯ ВОЗДУХОДУВКА
UA АКУМУЛЯТОРНА ПОВІТРОДУВКА
LT AKUMULIATORINIS LAPŲ PŪSTUVAS
LV AKUMULATORA LAPU PŪTĒJS
CZ AKUMULÁTOROVÝ ODFUKOVAČ LISTÍ
SK AKUMULÁTOROVÉ DÚCHADLO NA LISTY
HU AKKUMULÁTOROS LOMBFÚVÓ
RO SUFLANTA CU ACUMULATOR
ES SOPLADOR DE HOJAS DE BATERÍA
FR SOUFFLEUR DE FEUILLES SANS-FIL
IT SOFFIATORE PER FOGLIE SENZA FILI
NL DRAADLOZE BLADBLAZER
GR ΦΥΣΗΤΗΡΑΣ ΦΥΛΛΩΝ ΜΠΑΤΑΡΙΑΣ
BG АКУМУЛАТОРНА ДУХАЛКА ЗА ЛИСТА
PT SOPRADOR DE FOLHAS A BATERIA
HR PUHALICA S AKUMULATOROM ZA LIŠĆE
AR منفاخ ورق لاسلكي

YT-85173



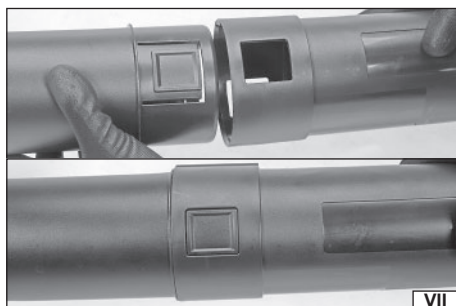
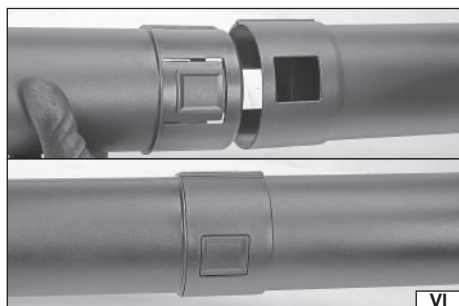
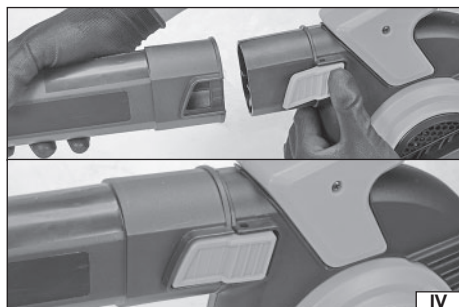
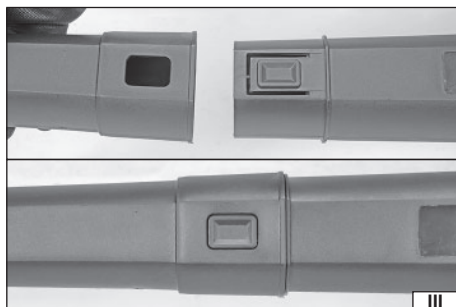
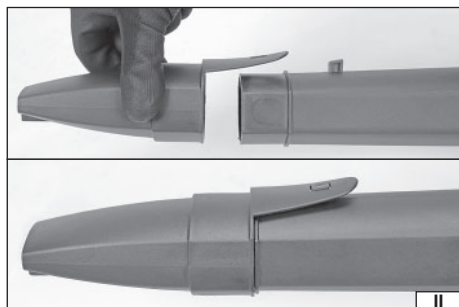
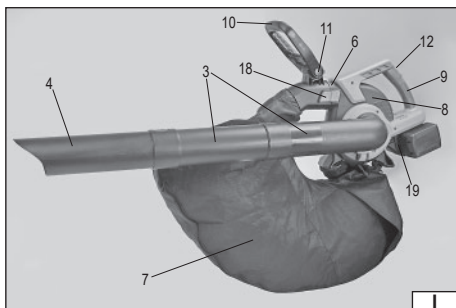
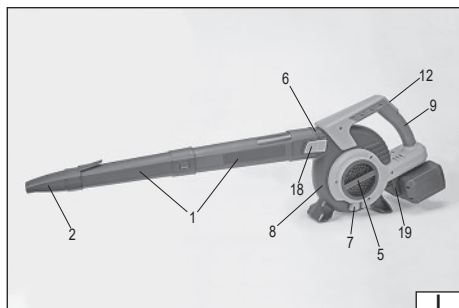

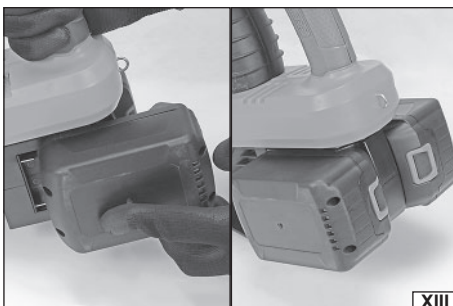
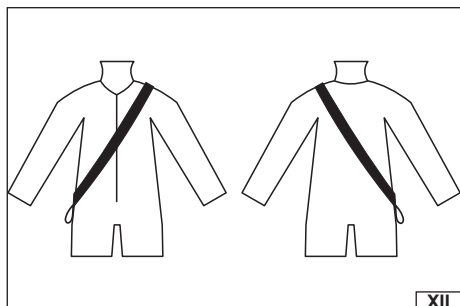
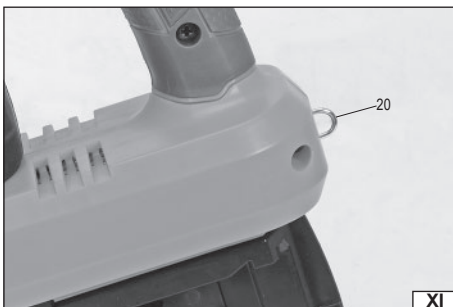
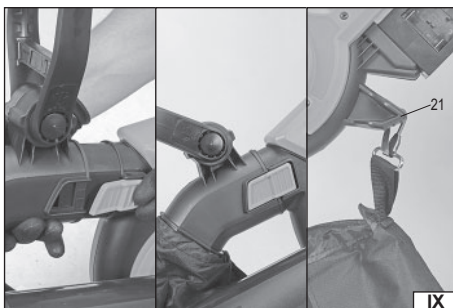
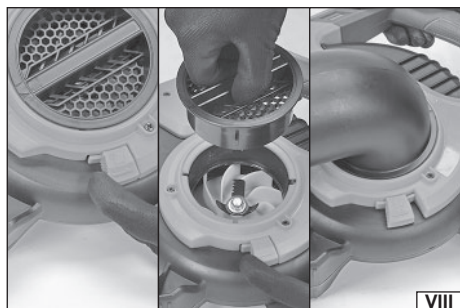

PL

1. przewód powietrzny dmuchawy
2. dysza dmuchawy
3. przewód powietrzny odkurzacza
4. dysza odkurzacza
5. pokrywa wlotu powietrza
6. wylot powietrza
7. worek odkurzacza
8. obudowa
9. uchwyty tylne
10. uchwyt przedni
11. blokada uchwytu
12. panel sterujący
13. wskaźnik naładowania akumulatorów
14. wskaźnik siły przepływu
15. regulacja siły przepływu
16. włącznik
17. przycisk turbo
18. przycisk blokady
19. gniazdo akumulatora
20. obejmą pasa
21. uchwyt worka

EN

1. blower tube
2. blower nozzle
3. vacuum tube
4. vacuum nozzle
5. air inlet cover
6. air outlet
7. collection bag
8. housing
9. back handle
10. front handle
11. handle lock
12. control panel
13. battery charge indicator
14. flow rate indicator
15. flow rate control
16. power switch
17. turbo button
18. lock button
19. battery socket
20. belt clip
21. bag holder

DE

1. Luftschlauch des Bläasers
2. Düse des Bläasers
3. Luftschlauch des Staubsaugers
4. Düse des Staubsaugers
5. Lufteinlassabdeckung
6. Luftauslass
7. Staubsaugerbeutel
8. Gehäuse
9. Hinterer Handgriff
10. Vorderer Griff
11. Griffsperre
12. Bedienfeld
13. Akkuladestandsanzeige
14. Anzeige der Strömungskraft
15. Durchflussmengenregelung
16. Ein-/Aus-Schalter
17. Turbo-Taste
18. Verriegelungslaste
19. Akkusockel
20. Trägergürthalterung
21. Beutelhalterung

RU

1. воздушный шланг воздуходувки
2. сопло воздуходувки
3. воздушный шланг пылесоса
4. сопло пылесоса
5. крышка входа воздуха
6. выходное отверстие воздуха
7. мешок пылесоса
8. корпус
9. задняя рукоятка
10. передняя рукоятка
11. фиксатор рукоятки
12. панель управления
13. индикатор зарядки аккумулятора
14. указатель силы потока
15. регулировка силы потока
16. выключатель
17. кнопка turbo
18. кнопка блокировки
19. гнездо аккумулятора
20. зажим для ремня
21. держатель мешка

UA

1. повітряний шланг повітродувки
2. сопло повітродувки
3. повітряний шланг пилососа
4. сопло пилососа
5. кришка повітрязбирника
6. випускний отвір повітря
7. мішок пилососа
8. корпус
9. задня рукоятка
10. передній тримач
11. фіксор тримача
12. панель управління
13. індикатор заряду акумуляторів
14. індикатор сили потоку
15. регулювання сили потоку
16. вмикач
17. кнопка Turbo
18. кнопка блокування
19. гніздо акумулятора
20. затискач для ременя
21. тримач мішка

LT

1. pūstuvo ortakis
2. pūstuvo antgalis
3. siurblio ortakis
4. siurblio antgalis
5. oro įleidimo dangtelis
6. oro išleidimo anga
7. siurblio maišas
8. korpusas
9. galinė rankena
10. priekinė rankena
11. rankenos užraktas
12. valdymo skydas
13. akumuliatorių įkrovos indikatorius
14. oro srauto indikatorius
15. oro srauto reguliatorius
16. jungiklis
17. mygtukas „turbo“
18. užraktas mygtukas
19. akumuliatoriaus lizdas
20. diržo spaustukas
21. maišelio laikiklis

LV

1. ventilatora (pūtēja) gaisa vads
2. pūtēja sprausla (uzgalis)
3. putekšsūcēja gaisa vads
4. putekšsūcēja sprausla (uzgalis)
5. ieplūdes cauruma vāks
6. gaisa izplūdes caurums
7. putekšsūcēja mais
8. korpus
9. aizmugurējais rokturis
10. priekšējais rokturis
11. roktura bloķēšana
12. vadības panelis
13. akumulatora uzlādes indikatoris
14. caurplūdes spēka indikatoris
15. caurplūdes spēka regulators
16. slēdzis
17. poga "Turbo"
18. bloķētāja poga
19. akumulatora ligzda
20. siksnas stiprinājums
21. maisa rokturis

CZ

1. vzduchové potrubí fukaru
2. hubice fukaru
3. vzduchové potrubí vysavače
4. hubice vysavače
5. kryt sání vzduchu
6. výstup vzduchu
7. sáček vysavače
8. kryt
9. zadní rukojeť
10. přední rukojeť
11. blokáda rukojeťi
12. ovládací panel
13. indikátor nabití akumulátoru
14. ukazatel síly průtoku vzduchu
15. regulace síly průtoku vzduchu
16. spínač
17. tlačítko turbo
18. tlačítko blokady
19. zásuvka akumulátoru
20. spona k upevnění ramenního popruhu
21. úchyt sáčku vysavače

SK

1. trubică fukára
2. dýza fukára
3. trubică vysávača
4. dýza vysávača
5. veko prívodu vzduchu
6. vývod vzduchu
7. vrecko vysávača
8. plášť
9. zadná rúčka
10. predná rúčka
11. blokáda rúčka
12. ovládací panel
13. ukazovateľ nabitia akumulátorov
14. ukazovateľ sily prúdenia
15. nastavenie sily prúdenia
16. zapínač
17. tlačidlo Turbo
18. tlačidlo blokady
19. priehradka akumulátora
20. spona na opasok
21. úchop vrecka

HU

1. fúvó légszatórna
2. fúvóka
3. lombszívó légtömítő
4. lombszívó fúvók
5. légbeömlő fedél
6. légkiömlő nyílás
7. porzsák
8. ház
9. hátsó fogantyú
10. előső fogantyú
11. fogantyúzár
12. vezérlőpanel
13. akkumulátortöltétség-jelző
14. áramlási sebesség
15. áramlásszabályozás
16. kapcsológomb
17. turbó gomb
18. retesz gomb
19. akkumulátor csatlakozójelző
20. övcsipesz
21. zacskótartó

RO

1. tub suflantă
2. duză suflantă
3. tub de aspirație
4. duză de aspirație
5. capac intrare aer
6. ieșire aer
7. sac de colectare
8. carcasă
9. mâner posterior
10. mâner frontal
11. blocaj mâner
12. panou de comandă
13. indicator de încărcare a acumulatorului
15. indicator de debit
15. reglarea debitului
16. comutator de alimentare
17. buton turbo
18. buton de blocare
19. compartiment acumulator
20. clemă centură
21. suport sac

ES

1. conducto de aire del soplador
2. boquilla del soplador
3. conducto de aire de la aspiradora
4. boquilla de la aspiradora
5. tapa de la entrada de aire
6. salida de aire
7. bolsa de la aspiradora
8. carcasa
9. mango trasero
10. mango frontal
11. bloqueo del mango
12. panel de control
13. indicador de carga de las baterías
14. indicador de la fuerza de flujo
15. ajuste de la fuerza de flujo
16. interruptor de encendido
17. botón turbo
18. botón de bloqueo
19. toma de batería
20. abrazadera de la correa
21. soporte de bolsa

FR	IT	NL	GR
1. tuyau d'air du souffleur	1. tubo d'aria del soffiatore	1. luchtkanaal ventilator	1. αεραγωγός φυσητήρα
2. buse du souffleur	2. ugello del soffiatore	2. blaasmondstuk	2. ακροφύσιο φυσητήρα
3. tuyau d'air de l'aspirateur	3. tubo d'aria dell'aspiratore	3. bladzuijer luchtslang	3. εύκαμπτος σωλήνας αέρα
4. buse de l'aspirateur	4. ugello dell'aspiratore	4. bladzuijgermond	4. ηλεκτρικής σκούπας
5. couvercle de l'entrée d'air	5. coperchio della presa d'aria	5. luchtinlaatkap	4. ακροφύσιο σκούπας
6. sortie d'air	6. uscita dell'aria	6. luchtuitlaat	5. κατάκι εισαγωγής αέρα
7. sac de l'aspirateur	7. sacco di raccolta dell'aspiratore	7. bladzuijzerzak	6. έξοδος αέρα
8. boîtier	8. alloggiamento	8. behuizing	7. σκούλα ηλεκτρικής σκούπας
9. poignée arrière	9. impugnatura posteriore	9. achterste handgreep	8. περιβλήμα
10. poignée avant	10. impugnatura anteriore	10. voorste handgreep	9. οπίσθια λαβή
11. verrouillage de la poignée	11. blocco dell'impugnatura	11. greepvergrendeling	10. μπροστινή λαβή
12. panneau de commande	12. pannello comandi	12. bedieningspaneel	11. κλειδαριά χειρολαβής
13. témoin de charge des batteries	13. indicatore di livello di carica della batteria	13. laadindicator van de accu's	12. πίνακας ελέγχου
14. témoin de la force de flux	14. indicatore di portata d'aria	14. debietindicator	13. ένδειξη φόρτισης μπαταρίας
15. réglage de la force de flux	15. regolazione della portata d'aria	15. debietregeling	14. δείκτης δύναμης ροής
16. interrupteur marche-arrêt	16. pulsante di accensione	16. schakelaar	15. ελεγχος ρυθμού ροής
17. bouton turbo	17. pulsante turbo	17. turboknop	16. διακόπτης λειτουργίας
18. bouton de verrouillage	18. pulsante di blocco	18. vergrendelknop	17. κουμπί turbo
19. logement de la batterie	19. vano di alloggiamento della batteria	19. accuscontactdoos	18. κουμπί ασφάλισης
20. clip de la ceinture	20. fascia per cintura	20. riemclip	19. υποδοχή μπαταρίας
21. porte-sac	21. supporto del sacco di raccolta	21. zakhouder	20. σφικτήρας ζώνης
			21. υποδοχή σκούλας

BG	PT	HR	AR
1. въздухопровод на духалката	1. conduta de ar do soprador	1. zračni vod puhalice	١. مجرى هواء المنفاخ
2. дюза на духалката	2. bocal do soprador	2. mlaznica puhalice	٢. فوهة المنفاخ
3. въздушен маруч на прахосмукачка	3. conduta de ar do aspirador	3. zračni vod usisivača	٣. مجرى الهواء للمكنسة الكهربية
4. дюза за прахосмукачка	4. bocal do aspirador	4. mlaznica usisivača	الكهربائية
5. капак на входа на въздуха	5. tampa da entrada de ar	5. poklopac ulaza zraka	٤. فوهة المكنسة الكهربائية
6. изход за въздух	6. saída de ar	6. izlaz zraka	٥. عطاء منخل الهواء
7. торбичка за прахосмукачка	7. saco do aspirador	7. vreća usisivača	٦. منفذ الهواء
8. корпус	8. armação	8. kućište	٧. كيس المكنسة الكهربائية
9. задна ръкохватка	9. cabo traseiro	9. stražnja ručka	٨. اليوكل
10. предна ръкохватка	10. cabo frontal	10. prednja ručka	٩. المقبض الخلفي
11. заключване на ръкохватката	11. bloqueio do punho	11. zaključavanje ručke	١٠. المقبض الأمامي
12. панел за управление	12. painel de controlo	12. upravljačka ploča	١١. قتل القبض
13. индикатор за зареждане на акумулаторите	13. indicador de carga de baterias	13. indikator stanja punjenja akumulatora	١٢. لوحة التحكم
14. индикатор за дебит	14. indicador da força de fluxo	14. indikator snage protoka	١٣. مؤشر شحن البطارية
15. регулиране на дебита	15. ajuste da força de fluxo	15. podešavanje snage protoka	١٤. مؤشر معدل التدفق
16. бутон за включване	16. botão ligar / desligar	16. prekidač	١٥. تنظيم قوة التدفق
17. бутон turbo	17. botão turbo	17. turbo gumb	١٦. منفاخ التشغيل
18. бутон за заключване	18. botão de bloqueio	18. gumb za zaključavanje	١٧. زر التوربو
19. гнездо за акумулатора	19. tomada de bateria	19. utikač akumulatora	١٨. زر القفل
20. скоба за колан	20. braçadeira da correa	20. stezaljka remena	١٩. مقبس البطارية
21. държач за торбичката	21. alça para saco	21. ručka vreće	٢٠. مشبك الحزام
			٢١. مقبض الحقينة



Ostrzeżenie!
Warning!
Warnung!
Внимание!
Увага!
İspenmas!
Bridinajums!
Upozornění!
Vарovanie!
Figyelmeztetés!
Avertizare!
¡Advertencia!
Avertissement
Avvertenza!
Waarschuwing!
Προειδοποίηση!
Внимание!
Aviso!
Upozorenje!
تحذير



Strzec się wyrzucanych przedmiotów
Beware of ejected objects.
Vorsicht vor springenden Gegenständen.
Остерегайтесь выбрасываемых предметов
Остерігайтесь предметів, що викидаються
Saugokities išmetamų daiktų
Sargieties no izviejamiem priekšmetiem.
Pozor na odhozené předměty
Dávajte pozor na prípadné vymršťované predmety
Ūvakodjona a kidobott tárgyaktól
Ferítj-vá de obiectele care pot fi proiectate.
Tenga cuidado con los elementos expulsados
Méfiez-vous des articles mis au rebut
Attenzione agli elementi proiettati
Pas op voor weggegooidde voorwerpen
Προσοχή για αντικείμενα που εκτοξεύονται
Газете се от изхвърляни предмети
Cuidado com os objetos lançados
Čuvajte se izbacivanih predmeta
احذر من المقذوفات



Pozostawać z dala od osób postronnych
Stay away from bystanders
Die unbefugten Personen fern halten
Хранить вдаль от посторонних лиц
Перебувати здалі від посторонніх осіб
Dirbi saugokities atstume nuo pašalinii asmenų
Atstāties tālu no nepiederšām personām
Dodržovat bezpečnú vzdialenosť od druhých osôb
Dodržovať bezpečnú vzdialenosť od ostatných osôb
Az illetéktelen személyektől távol tarts
Mentjone distanță față de persoane laterale
Manténgase lejos de los terceros
Restez à l'écart des passants
Stai lontano dagli astanti
Blijf uit de buurt van omstanders
Μείνετε μακριά από τους παρεπιρριόκτους
Стойте далеч от минувачи
Fique longe de espectadores
Klonite se promatrača
ابتعد عن المتفرجين



Halas - moc L_{WA}
Noise - power L_{WA}
Lärm – Leistung L_{WA}
Сила шума L_{WA}
Сила шуму L_{WA}
Triukšmas - galia L_{WA}
Troksņa līmenis - jauda L_{WA}
Hluk – výkon L_{WA}
Hluk – výkon L_{WA}
Zaj - L_{WA} teljesítmény
Zgomotul - puterea L_{WA}
Ruido - potencia L_{WA}
Bruit - puissance L_{WA}
Rumore - potenza L_{WA}
Lawaaai - vermogen L_{WA}
Óρυθος - ισχύς L_{WA}
Ruido - potencia L_{WA}
Buka - snaga L_{WA}
الصوت - استماعة L_{WA}



Trzymaj ręce z dala od wirujących części.
Keep your hands away from rotating parts.
Halten Sie Ihre Hände von sich drehenden Teilen fern.
Держите руки подальше от вращающихся частей.
Руки тримайте подалі від рухомих елементів.
Laikykite rankas atokiau nuo besisukančių dalių.
Turiet rokas tālu no rotošajām daļām.
Negribižujite rukama k rotujícím částem.
Nedotyčajte sa a zachovávajte náležitú vzdialenosť od rotujúcich dielov.
Tartsa távol kezét a forgó alkatrészekről.
Ferítj máinile de componentele rotative.
Mantenga las manos alejadas de las piezas giratorias.
Tenir les mains loin des pièces en rotation.
Tenere le mani lontano dalle parti rotanti.
Houd uw handen uit de buurt van draaiende delen.
Κρατήστε τα χέρια μακριά από τα περιστρεφόμενα μέρη.
Тримайте руки далей від часток, які вертяться.
Mantenha as mãos afastadas das peças rotativas.
Držite ruke podalje od rotirajućih dijelova.
لا تترك يديك بعيدا عن الأجزاء الدوارة



Przeczytać instrukcję
Read the operating instruction
Bedienungsanleitung durchgelesen
Прочитать инструкцию
Прочитати інструкцію
Perskaityti instrukciją
Jālas instrukciju
Přečteť návod k použití
Přečítat návod k obsluze
Olvasni utasítást
Citești instrucțiunile
Lea la instrucción
Lisez la notice d'utilisation
Leggere il manuale d'uso
Lees de instructies
Διαβάστε τις οδηγίες χρήσης
Прочетете ръководството
Ler as presentes instruções
Pročitajte priručnik
اقرأ التليل



Nie wystawiać na działanie opadów atmosferycznych
Do not expose to precipitation
Die Kettensäge nicht auf die Einwirkung von atmosphärischen Niederschlägen aussetzen
Не подвергать влиянию атмосферных осадков
Не піддавати дії атмосферних опадів
Neslatyti pjūklui į atmosferinių kritulių poveikio pavojaui
Nedrikst atstāt zem atmosfēriskiem nokrišņiem
Nevystavovat pôsobení atmosférických srážek
Nevystavovat pôsobeniu atmosférických zrážok
Soha ne tegye ki csapadék hatásának
Eviataj expunerea ferăstrăului la precipitațiile atmosferice
No exponga la herramienta a la humedad
Ne pas exposer aux pluies atmosphériques
Non esporre all'azione delle precipitazioni.
Niet blootstellen aan de werking van weersomstandigheden
Μην εκτίθεται σε βροχόπτωση
Não exponha o produto à precipitação
Nemojte izlagati alat na padavine
لا تعرض المنتج لهطول الأمطار



Używać gogle ochronne
Wear protective goggles
Schutzbrille verwenden
Пользоваться защитными очками
Користуйтеся захисними окулярами
Vartok apsauginius akinius
Jālieto drošības brilles
Používej ochranné brýle
Používaj ochranné okuliare
Használjon védőszemüveget!
Intrebuințează ochelari de protejare
Use protectores del oído
Portez des lunettes de protection
Utilizzare gli occhiali di protezione
Draag een veiligheidsbril
Χρησιμοποιήστε τα γυαλιά προστασίας
Используйте защитни очила
Usar óculos de proteção
Koristite zaštitne naočale
استخدم نظارات السلامة



Używać ochrony sluchu
Wear hearing protectors
Tragen Sie Gehörschutz
Пользоваться средствами защиты слуха
Користуйтеся засобами захисту слуху
Vartok ausines klausai apsaugoti
Jālieto dzirdes drošības līdzekļi
Používej chrániče sluchu
Používaj chrániče sluchu
Használjon fülvédőt!
Intrebuințează antifonane
Use protectores de la vista
Portez une protection auditive
Utilizzare i dispositivi di protezione dell'udito
Draag gehoorbescherming
Χρησιμοποιήστε τις ωατοπίδες
Используйте средства за защита на слуха
Use proteção auditiva
Nosite zaštitu za sluh
قم بارتداء وقي السمع



Ten symbol informuje o zakázce umísťovania použitého sprzútu elektrického i elektronického (v tom baterii i akumulátorov) ľáčne s inými odpadmi. Použitý sprzet povinno bý zberian selektívne i prkazany do punktu zberania v celu zapewnienia jego recyklingu i odzysku, aby ograniczaó iloó odpadów oraz zmniejszý stopień wykorzystania zasobów naturalnych. Niekontrolowane uwalnianie skóadników niebezpiecznych zawartych w sprzúcie elektrycznym i elektronicznym moze stanowić zagrozenie dla zdrowia ludzkiego oraz powodowaó negatywne zmiany w srodowisku naturalnym. Gospodarstwo domowe pełni waóná rolę w przyczynianiu się do ponownego użycia i odzysku, w tym recyklingu użytego sprzútu. Więcej informacji o właściwych metodach recyklingu można uzyskać u władz lokalnych lub sprzedawcy.

This symbol indicates that waste electrical and electronic equipment (including batteries and storage cells) cannot be disposed of with other types of waste. Waste equipment should be collected and handed over separately to a collection point for recycling and recovery, in order to reduce the amount of waste and the use of natural resources. Uncontrolled release of hazardous components contained in electrical and electronic equipment may pose a risk to human health and have adverse effects for the environment. The household plays an important role in contributing to reuse and recovery, including recycling of waste equipment. For more information about the appropriate recycling methods, contact your local authority or retailer.

Dieses Symbol weist darauf hin, dass Elektro- und Elektronik-Altgeräte (einschließlich Batterien und Akkumulatoren) nicht zusammen mit anderen Abfällen entsorgt werden dürfen. Altgeräte sollten getrennt gesammelt und bei einer Sammelstelle abgegeben werden, um deren Recycling und Verwertung zu gewährleisten und so die Abfallmenge und die Nutzung natürlicher Ressourcen zu reduzieren. Die unkontrollierte Freisetzung gefährlicher Stoffe, die in Elektro- und Elektronikgeräten enthalten sind, kann eine Gefahr für die menschliche Gesundheit darstellen und negative Auswirkungen auf die Umwelt haben. Der Haushalt spielt eine wichtige Rolle bei der Wiederverwendung und Verwertung, einschließlich des Recyclings von Altgeräten. Weitere Informationen zu den geeigneten Recyclingverfahren erhalten Sie bei den örtlichen Behörden oder Ihrem Händler.

Этот символ информирует о запрете помещать изношенное электрическое и электронное оборудование (в том числе батареи и аккумуляторы) вместе с другими отходами. Изношенное оборудование должно собираться селективно и передаваться в точку сбора, чтобы обеспечить его переработку и утилизацию, для того, чтобы ограничить количество отходов, и уменьшить использование природных ресурсов. Неконтролируемое выделение опасных веществ, содержащихся в электрическом и электронном оборудовании, может представлять угрозу для здоровья человека, и приводит к негативным изменениям в окружающей среде. Домашнее хозяйство играет важную роль при повторном использовании и утилизации, в том числе, утилизации изношенного оборудования. Подробную информацию о правильных методах утилизации можно получить у местных властей или у продавца.

Цей символ повідомляє про заборону розміщення відходів електричного та електронного обладнання (в тому числі акумуляторів), у тому числі з іншими відходами. Відпрацьоване обладнання повинно бути вибірково зібрано і передано в пункт збору для забезпечення його переробки і відновлення, щоб зменшити кількість відходів і зменшити ступінь використання природних ресурсів. Неконтрольоване вивільнення небезпечних компонентів, що містяться в електричному та електронному обладнанні, може представляти небезпеку для здоров'я людини і викликати негативні зміни в навколишньому середовищі. Господарство відіграє важливу роль у розвитку повторного використання та відновлення, включаючи утилізацію використаного обладнання. Більш детально інформацію про правильні методи утилізації можна отримати у місцевої влади або продавця.

Šis simbolis rodo, kad draudžiama išmesti panaudotą elektrinę ir elektroninę įrangą (įskaitant baterijas ir akumuliatorius) kartu su kitomis atliekomis. Naudota įranga turėtų būti renkama atskirai ir siunčiama į surinkimo punktą, kad būtų užtikrintas jos perdėrimas ir utilizavimas, siekiant sumažinti atliekas ir sumažinti gamtos išteklių naudojimą. Nekontroliuojamas pavojingų komponentų, esančių elektros ir elektroninėje įrangoje, išsiskyrimas gali kelti pavojų žmonių sveikatai ir sukelti neigiamus natūralios aplinkos pokyčius. Namų ūkis vaidina svarbų vaidmenį prisidedant prie pakartotinio įrenginių naudojimo ir utilizavimo, įskaitant perdėrimą. Norėdami gauti daugiau informacijos apie tinkamus perdėrimo būdus, susisiekite su savo vietos valdžios institucijomis ar parduovju.

Šis simbolis informė par zaisiegiumu izmest elektrisko u elektronisko iekartu atkritumus (tostarp baterijas au akumulatorus) kopā ar citiem atkritumiem. Nolietotas iekārtas ir jāsavāc atsevišķi ī jānodod savākšanas punktā ar mērķi nodrošināt atkritumu otrreizējo pārstrādi au reģenerāciju, lai ierobežotu to apjomu au samazinātu dabas resursu izmantošanas līmeni. Elektriskajās au elektroniskajās iekārtās ietvertu bīstamo sastāvdaļu nekontrolēta izdalīšanās var radīt cilvēku veselības apdraudējumu au izraisīt negatīvas izmaiņas apkārtnē vidē. Mājsaimniecība pilda svarīgu lomu otrreizējās izmantošanas au reģenerācijas, tostarp nolietoto iekārtu pārstrādes veicināšanā. Vairāk informācijas par atbilstošām otrreizējās pārstrādes metodēm var saņemt pie vietējo varas iestāžu pārstāvjiem vai pārdevojā.

Tento symbol informuje, že je zakázáno likvidovat použité elektrické a elektronické zařízení (včetně baterií a akumulátorů) společně s jiným odpadem. Použité zařízení by mělo být shromažďováno selektivně a odesláno na sběrné místo, aby byla zajištěna jeho recyklace a využití, aby se snížilo množství odpadu a snížili stupeň využívání přírodních zdrojů. Nekontrolované uvolňování nebezpečných složek obsažených v elektrických a elektronických zařízeních může představovat hrozbu pro lidské zdraví a způsobit negativní změny v přírodním prostředí. Domácnost hraje důležitou roli při přispívání k opětovnému použití a využití, včetně recyklace použitého zařízení. Další informace o vhodných způsobech recyklace Vám poskytne místní úřad nebo prodejce.

Tento symbol informuje o zakázce vyhadzovania opotrebovaných elektrických a elektronických zariadení (vrátane batérií a akumulátorov) do komunálneho (netriedeného) odpadu. Opatrebované zariadenia musia byť separovane a odovzdané do príslušných zberných miest, aby mohli byť náležite recyklované, čím sa znižuje množstvo odpadov a zmeňujúce využívanie prírodných zdrojov. Nekontrolované uvolňovanie nebezpečných látok, ktoré sú v elektrických a elektronických zariadeniach, môže ohrozovať ľudské zdravie a mať negatívny dopad na životné prostredie. Každá domácnosť má dôležitú úlohu v procese opätovného použitia a opätovného získavania surovín, vrátane recyklácie, z opotrebovaných zariadení. Blížšie informácie o správnych metódach recyklácie vám poskytne miestna samospráva alebo predajca.

Ez a szimbólum arra hívja fel a figyelmet, hogy tilos az elhasznált elektromos és elektronikus készüléket (többek között elemeket és akkumulátorokat) egyéb hulladékokkal együtt kidobni. Az elhasznált készüléket szelektíven gyűjtsé és a hulladék mennyiségének, valamint a természetes erőforrások felhasználásának csökkentése érdekében adja le a megfelelő gyűjtőpontra újrafeldolgozás és újrahasznosítás céljából. Az elektromos és elektronikus készülékek talánál veszélyes elemek elenőzítelen kibocsátása veszélyt jelenthet az emberi egészségre és negatív változásokat okozhat a természetes környezetben. A háztartások fontos szerepet töltenek az elhasznált készülék újrafeldolgozásában és újrahasznosításában. Az újrahasznosítás megfelelő módjával kapcsolatos további információkat a helyi hatóságoktól vagy a termék értékesítőjétől szerezhet.

Acest simbol indică faptul că deşeurile de echipamente electrice şi electronice (inclusiv baterii şi acumulatori) nu pot fi eliminate împreună cu alte tipuri de deşeuri. Deşeurile de echipamente trebuie colectate şi predate separat la un punct de colectare în vederea reciclării şi recuperării, pentru a reduce cantitatea de deşeuri şi consumul de resurse naturale. Eliberarea necontrolată a componentelor periculoase conţinute în echipamentele electrice şi electronice poate prezenta un risc pentru sănătatea oamenilor şi are efect adverse asupra mediului. Gospodăriile joacă un rol important prin contribuţia lor la reutilizare şi recuperare, inclusiv reciclarea deşeurilor de echipamente. Pentru mai multe informaţii în legătură cu metodele de reciclare adecvate, contactaţi autorităţile locale sau distribuitorul dumneavoastră.

Este símbolo indica que los residuos de aparatos eléctricos y electrónicos (incluidas las pilas y acumuladores) no pueden eliminarse junto con otros residuos. Los aparatos usados deben recogerse por separado y entregarse a un punto de recogida para garantizar su reciclado y recuperación a fin de reducir la cantidad de residuos y el uso de los recursos naturales. La liberación incontrolada de componentes peligrosos contenidos en los aparatos eléctricos y electrónicos puede suponer un riesgo para la salud humana y causar efectos adversos en el medio ambiente. El hogar desempeña un papel importante en la contribución a la reutilización y recuperación, incluido el reciclado de los residuos de aparatos. Para obtener más información sobre los métodos de reciclaje adecuados, póngase en contacto con su autoridad local o distribuidor.



Ce symbole indique que les déchets d'équipements électriques et électroniques (y compris les piles et accumulateurs) ne peuvent être éliminés avec d'autres déchets. Les équipements usagés devraient être collectés séparément et remis à un point de collecte afin d'assurer leur recyclage et leur valorisation et de réduire ainsi la quantité de déchets et l'utilisation des ressources naturelles. La dissémination incontrôlée de composants dangereux contenus dans des équipements électriques et électroniques peut présenter un risque pour la santé humaine et avoir des effets néfastes sur l'environnement. Le ménage joue un rôle important en contribuant à la réutilisation et à la valorisation, y compris le recyclage des équipements usagés. Pour plus d'informations sur les méthodes de recyclage appropriées, contactez votre autorité locale ou votre revendeur.

Questo simbolo indica che l'apparecchiatura elettrica e elettronica usurata (compresa la batteria e gli accumulatori) non può essere smaltita insieme con altri rifiuti. Le apparecchiature usurate devono essere raccolte separatamente e consegnate al punto di raccolta specializzato per garantire il riciclaggio e il recupero, al fine di ridurre la quantità di rifiuti e diminuire l'uso delle risorse naturali. Il rilascio incontrollato dei componenti pericolosi contenuti nelle apparecchiature elettriche e elettroniche può costituire il rischio per la salute umana e causare gli effetti negativi sull'ambiente naturale. Il nucleo familiare svolge il ruolo importante nel contribuire al riutilizzo e al recupero, compreso il riciclaggio dell'apparecchiatura usurata. Per ottenere le ulteriori informazioni sui metodi di riciclaggio appropriate, contattare l'autorità locale o il rivenditore.

Dit symbool geeft aan dat afgedankte elektrische en elektronische apparatuur (inclusief batterijen en accu's) niet samen met ander afval mag worden weggegooid. Afgedankte apparatuur moet gescheiden worden ingezameld en bij een inzamelpunt worden ingeleverd om te zorgen voor recycling en terugwinning, zodat de hoeveelheid afval en het gebruik van natuurlijke hulpbronnen kan worden beperkt. Het ongecontroleerd vrijkomen van gevaarlijke componenten in elektrische en elektronische apparatuur kan een risico vormen voor de menselijke gezondheid en schadelijke gevolgen hebben voor het milieu. Het huishouden speelt een belangrijke rol bij het bijdragen aan hergebruik en terugwinning, inclusief recycling van afgedankte apparatuur. Voor meer informatie over de juiste recyclingmethoden kunt u contact opnemen met uw gemeente of detailhandelaar.

Αυτό το σύμβολο δείχνει ότι απαγορεύεται η απόρριψη χρησιμοποιούμενου ηλεκτρικού και ηλεκτρονικού εξοπλισμού (συμπεριλαμβανομένων των μπαταριών και συσσωρευτών) με άλλα απόβλητα. Ο χρησιμοποιούμενος εξοπλισμός θα πρέπει να συλλέγεται επιλεκτικά και να αποστέλλεται σε σημείο συλλογής για να εξασφαλιστεί η ανακύκλωσή του και η ανάκτησή του για τη μείωση των αποβλήτων και τη μείωση του βαθμού χρήσης των φυσικών πόρων. Η ανεξέλεγκτη απευθεία επισκόνδυση συστατικών που περιέχονται στον ηλεκτρικό και ηλεκτρονικό εξοπλισμό μπορεί να αποτελέσει απειλή για την ανθρώπινη υγεία και να προκαλέσει αρνητικές αλλαγές στο φυσικό περιβάλλον. Το νοικοκυριό διαδραματίζει σημαντικό ρόλο στην συμβολή στην επαναχρησιμοποίηση και ανάκτηση, συμπεριλαμβανομένης της ανακύκλωσης, χρησιμοποιούμενου εξοπλισμού. Για περισσότερες πληροφορίες σχετικά με τις κατάλληλες μεθόδους ανακύκλωσης, επικοινωνήστε με τις τοπικές αρχές ή τον πωλητή.

Този символ информира, че изхвърлянето на изхабеното електрическо и електронно оборудване (включително батерии и акумулатори) заедно с битовите отпадъци е забранено. Изхабеното оборудване трябва да се събира отделно и да се предаде в пункта за събиране на такива отпадъци, за да се осигури неговото рециклиране и оползотворяване, да се намали количеството на отпадъците и да се намали разхода на природни ресурси. Неконтролираното изпускане на опасни съставки, съдържащи се в електрическото и електронното оборудване, може да представлява заплаха за човешкото здраве и да причини отрицателни промени в околната среда. Домкинството играе важна роля в приноса за повторната употреба и оползотворяването, включително рециклирането на изхабеното оборудване. За повече информация относно правилните методи за рециклиране, моля, свържете се с местните власти или с продавача.

Este símbolo indica que os resíduos de equipamentos elétricos e eletrônicos (incluindo pilhas e baterias) não podem ser colocados juntamente com outros resíduos. Os resíduos de equipamentos devem ser recolhidos separadamente e entregues a um ponto de recolha para garantir a sua reciclagem e recuperação, a fim de reduzir a quantidade de resíduos e a utilização de recursos naturais. A libertação não controlada de componentes perigosos contidos em equipamentos elétricos e eletrônicos pode representar um risco para a saúde humana e causar efeitos ambientais adversos. O lar desempenha um papel importante ao contribuir para a reutilização e recuperação, incluindo a reciclagem de resíduos de equipamentos. Para mais informações sobre os métodos de reciclagem apropriados, contacte a sua autoridade local ou revendedor.

Ovaj simbol označava da se otpadna električna i elektronička oprema (uključujući baterije i akumulatorne) ne smije odlagati s ostalim otpadom. Rabljenu opremu treba skupljati selektivno i predati na sabirno mjesto kako bi se osiguralo njezino recikliranje i uporaba, kako bi se smanjila količina otpada i smanjio stupanj korištenja prirodnih resursa. Nekontrolirano ispuštanje opasnih komponenti sadržanih u električnoj i elektroničkoj opremi može predstavljati prijetnju ljudskom zdravlju i uzrokovati negativne promjene u prirodnom okolišu. Kućanstvo ima važnu ulogu u doprinosu ponovnoj uporabi i uporabi, uključujući recikliranje otpadne opreme. Za više informacija o ispravnim metodama recikliranja obratite se lokalnim vlastima ili prodavaču.

يشير هذا الرمز إلى أنه يجب عدم التخلص من نفايات المعدات الكهربائية والإلكترونية (بما في ذلك البطاريات والمراكم) مع النفايات الأخرى. يجب جمع المعدات المستخدمة بشكل انتقائي وتسليمها إلى نقطة التجميع لضمان إعادة تدويرها واستعادتها، لتقليل كمية النفايات وتقليل مستوى استخدام الموارد الطبيعية. يمكن أن يشكل الإطلاق غير المنضبط للمكونات الخطرة الموجودة في المعدات الكهربائية والإلكترونية تهديدًا لصحة الإنسان ويسبب تغيرات سلبية في البيئة الطبيعية. تلعب الأسر دورًا مهمًا في المساهمة في إعادة الاستخدام والاسترداد، بما في ذلك إعادة تدوير معدات النفايات. المزيد من المعلومات حول طرق إعادة التدوير الصحيحة، يرجى الاتصال بالسلطة المحلية أو بائع التجزئة.

CHARAKTERYSTYKA PRODUKTU

Dmuchała / odkurzacz służy do prac porządkowych w ogrodzie i bezpośrednio w otoczeniu domu. Może służyć zarówno do przemieszczania opadniętych liści czy skoszonej trawy za pomocą strumienia powietrza jak i do odkurzania ich. Akumulatorowe zasilanie znacznie ułatwia pracę i zwiększa jej zasięg. Dmuchała nie powinna być stosowana jako odkurzacz domowy. Zabronione jest także rodmuchiwanie lub odkurzanie popiołu. Prawidłowa, niezawodna i bezpieczna praca jest zależna od właściwej eksploatacji produktu, dlatego:

Przed przystąpieniem do pracy z narzędziem należy przeczytać całą instrukcję i zachować ją.

Za szkody powstałe w wyniku nie przestrzegania przepisów bezpieczeństwa i zaleceń niniejszej instrukcji dostawca nie ponosi odpowiedzialności.

WYPOSAŻENIE

Produkt jest dostarczany w stanie kompletnym, ale przed użyciem należy dokonać czynności montażowych opisanych w dalszej części instrukcji. Produkt jest dostarczany wraz z dyszą oraz workiem odkurzacza. W skład wyposażenia nie wchodzi akumulatory zasilające oraz ładowarka akumulatorów.

DANE TECHNICZNE

Parametr	Jednostka miary	Wartość
Numer katalogowy		YT-85173
Napięcie znamionowe	[V d.c.]	36
Obroty znamionowe	[min ⁻¹]	6000 – 17000
Wydajność nadmuchu	[m ³ /h]	308 – 700
Klasa izolacji		III
Stopień ochrony		IPX0
Hałas		
- ciśnienie akustyczne $L_{pA} \pm K$	[dB(A)]	87,6 \pm 3,0
- moc akustyczna $L_{WA} \pm K$	[dB(A)]	96,5 \pm 3,0
Poziom drgań $a_h \pm K$	[m/s ²]	1,69 \pm 1,5
Masa jednostki napędowej (bez akcesoriów)	[kg]	2,16
Typ akumulatora		Li-Ion

INSTRUKCJE BEZPIECZEŃSTWA

OSTRZEŻENIE! Przeczytać wszystkie poniższe instrukcje. Nieprzestrzeżenie ich może prowadzić do porażenia elektrycznego, pożaru albo do uszkodzeń ciała

PRZESTRZEGAĆ PONIŻSZYCH INSTRUKCJI

Nie należy korzystać z maszyny w środowisku o zwiększonym ryzyku wybuchu, zawierającym palne ciecze, gazy lub opary. Nie stawiać maszyny w pobliżu źródeł ciepła lub ognia. Maszynę należy chronić przed wilgocią. Nie wystawiać na działanie deszczu oraz innych opadów atmosferycznych. Nie zanurzać jakiegokolwiek części w wodzie oraz innym płynie. Nie pracować w środowisku o wilgotności względnej powyżej 80%. Należy unikać używania maszyny w złych warunkach atmosferycznych, zwłaszcza gdy istnieje ryzyko uderzenia pioruna. Maszynę należy podłączać tylko do akumulatora o napięciu znamionowym widocznym na tabliczce znamionowej maszyny. Po każdym wykorzystaniu należy odłączyć akumulator od maszyny.

Ostrzeżenie! Nigdy nie uruchamiać maszyny jeżeli w pobliżu znajdują się ludzie, zwłaszcza dzieci, lub zwierzęta. Maszynę należy wykorzystywać tylko jako dmuchałkę ogrodową. Każ-

de inne wykorzystanie jest zabronione. Nie wykorzystywać dmuchawy do pompowania np. materacy, rozpalania grilla lub ogniska. Nie rozdmuchiwać gorącego popiołu, żaru lub ognia. Rozdmuchany żar może spowodować pożar i być przyczyną poważnych oparzeń. Nie wykorzystywać maszyny do wydmuchiwania śniegu lub wody. Wylotu powietrza nie kierować w stronę operatora innych ludzi oraz zwierząt. Przed rozpoczęciem nadmuchu sprawdzić obszar pracy i usunąć wszystkie przedmioty, które wydmuchane mogą spowodować zagrożenie. Należy wziąć pod uwagę, że wyrzucone cząstki mogą odbić się od przeszkód i uderzyć w operatora. Podczas pracy maszyną należy stosować środki ochrony osobistej. Strój roboczy z długimi nogawkami i rękawami, rękawice ochronne. Ochronę oczu oraz twarzy. Ponadto należy stosować ochronniki słuchu. Stosować solidne obuwie z pełną cholewką oraz podeszwą antypoślizgową. Nie zasłaniać otworów wentylacyjnych i dbać o ich drożność. Zasłonięte i/ lub zatkane otwory wentylacyjne mogą doprowadzić do przegrzania maszyny. Może to doprowadzić do uszkodzenia maszyny, a także być przyczyną pożaru lub porażenia elektrycznego. W przypadku zauważenia uszkodzenia jakiegokolwiek części maszyny, zabronione jest jego dalsze użytkowanie. W takim przypadku należy maszynę przekazać do autoryzowanego punktu serwisowego lub wymienić tę część samodzielnie o ile instrukcja użytkownika pozwala na takie działania naprawcze. Przed rozpoczęciem jakichkolwiek czynności związanych z wymianą części, czyszczeniem lub regulacją należy maszynę wyłączyć, a akumulator odłączyć od maszyny. Przed wymianą akcesoriów należy maszynę wyłączyć, a akumulator odłączyć od maszyny. Maszyna nie może być użytkowana przez dzieci oraz osoby o ograniczonych zdolnościach fizycznych, postrzegania lub umysłowych, osoby bez doświadczenia i wiedzy, a także osoby niezaznajomione z tymi instrukcjami. Lokalne przepisy mogą ograniczać wiek operatora. Dzieci nie powinny bawić się maszyną. Dzieci bez nadzoru nie powinny wykonywać czyszczenia i konserwacji maszyny. Maszynę należy trzymać za rękojęść. Należy zwrócić uwagę, aby sposób trzymania nie spowodował przesłonięcia wlotu i wylotu powietrza. Wlot powietrza nie może znajdować się zbyt blisko podłoża, aby nieczystości nie zostały zassane do wnętrza maszyny. Podczas pracy przyjąć pewną postawę ciała tak, aby zawsze można było zachować równowagę. W przypadku pracy na pochyłościach należy poruszać się w poprzek pochyłości. Nigdy nie biegać podczas pracy, zawsze należy chodzić. Maszynę zawsze należy użytkować w pełni zmontowaną. Nigdy nie używać produktu bez dołączonej dyszy.

Nie dotykać niebezpiecznych części ruchomych, zanim maszyna nie zostanie odłączona od zasilania przez odłączenie akumulatora i niebezpieczne części ruchome zostaną całkowicie zatrzymane. Przed podłączeniem należy upewnić się, że akumulator pasuje do gniazda maszyny, a jego napięcie znamionowe jest takie samo, jak podano na tabliczce znamionowej maszyny. Akumulatory podłączać do maszyny uprzednio upewniwszy się, że włącznik znajduje się w pozycji wyłączony. Przed każdym uruchomieniem maszyny, a także po każdym upadku lub uderzeniu maszyny należy sprawdzić jej stan. Jeżeli zostaną zaobserwowane jakiegokolwiek uszkodzenia np. pęknięcia obudowa, zabronione jest użytkowanie maszyny przed usunięciem uszkodzeń. Jeżeli podczas pracy wystąpi awaria lub wypadek należy w pierwszej kolejności wyłączyć maszynę, odłączyć akumulatory, a następnie udzielić pomocy osobom poszkodowanym. Usunąć przyczynę awarii lub wypadku. Przed wznowieniem pracy skontrolować stan maszyny pod kątem uszkodzeń. Zawsze należy odłączyć zasilanie,

przez odłączenie akumulatorów: gdy maszyna jest pozostawiona przez użytkownika; przed usunięciem zacięcia; przed sprawdzeniem, czyszczeniem lub pracami przy maszynie; po uderzeniu w obcy przedmiot, aby skontrolować maszynę pod kątem uszkodzeń; jeżeli maszyna zacznie nieprawidłowo drgać, w celu natychmiastowego sprawdzenia. Jeżeli po uruchomieniu lub w trakcie pracy maszyna zaczyna nadmiernie drgać oznacza to nieprawidłową pracę maszyny. W takim wypadku należy natychmiast wyłączyć maszynę włącznikiem, odłączyć akumulatory i przystąpić do sprawdzania. Sprawdzić drożność dyszy oraz wlotu i wylotu powietrza. Po usunięciu niedrożności należy zmontować maszynę, podłączyć do zasilania i ponownie uruchomić. Jeżeli nadal będą występowały nadmierne drgania, należy natychmiast wyłączyć maszynę włącznikiem, odłączyć akumulatory i przekazać do autoryzowanego punktu serwisowego. Mimo podjęcia środków zaradczych podczas konstrukcji i budowy maszyny, a także pomimo przestrzegania zaleceń instrukcji nadal istnieje ryzyko resztkowe związane z ekspozycją na drgania i hałas. W związku z tym należy stosować środki ochrony osobistej, nie pracować zbyt długo i stosować regularne przerwy w pracy. Przed przystąpieniem do konserwacji maszyny należy upewnić się, że akumulatory zostały odłączone. Maszynę należy przechowywać w miejscu niedostępnym dla osób postronnych, zwłaszcza dzieci. Także podczas pracy należy zwrócić uwagę, aby maszyna znajdowała się w miejscu niedostępnym dla osób postronnych, zwłaszcza dzieci.

OBŚLUGA PRODUKTU

Przygotowanie do pracy

Produkt należy wyjąć z opakowania, a następnie usunąć wszystkie elementy opakowania. Zaleca się nie wyrzucać opakowania, może być przydatne przy późniejszym przechowywaniu produktu. Sprawdzić wszystkie elementy produktu pod kątem uszkodzeń. Sprawdzić drożność dyszy, wlotu i wylotu powietrza. **Ostrzeżenie!** Podczas czynności montażowych należy upewnić się, że produkt jest wyłączony oraz akumulatory nie są podłączone do gniazda w maszynie.

Montaż produktu jako dmuchawa

Upewnij się, że urządzenie zostało odłączone od zasilania. Akumulatory zasilające zostały zdemontowane z gniazda urządzenia. Przewód powietrzny dmuchawy składa się z 2 części oraz dyszy. W pierwszym kroku należy połączyć dyszę z pierwszą częścią przewodu powietrznego dmuchawy (II). Dyszę dmuchawy należy nasunąć na zakończenie pierwszej części przewodu do momentu aż zaczep blokady trafi w otwór znajdujący się w bocznej ścianie dyszy. Upewnij się, że połączenie zostało prawidłowo zablokowane. W drugim kroku należy nasunąć pierwszą część przewodu powietrznego dmuchawy na drugą część przewodu do momentu aż zaczep blokady trafi w otwór w bocznej ścianie przewodu powietrznego (III). Upewnij się, że połączenie zostało prawidłowo zablokowane. W trzecim kroku prawidłowo zmontowany przewód powietrzny dmuchawy należy zamontować do wylotu powietrza w obudowie urządzenia (IV). W tym celu, należy wcisnąć i przytrzymać przycisk blokady, następnie nasunąć przewód na wylot powietrza, zwolnić przycisk blokady. Zaczep blokady powinien trafić w otwór w bocznej ścianie przewodu powietrznego. Upewnij się, że połączenie zostało prawidłowo zablokowane. Prawidłowo zmontowany przewód powietrzny dmuchawy można zdemontować tylko wykonując czynności w kolejności odwrotnej niż w przypadku montażu.

UWAGA! W przypadku kiedy urządzenie będzie używane jako dmuchawa pokrywa wlotu powietrza musi być prawidłowo zamocowana w kanale wlotowym (V). Aby uniknąć poważnych obrażeń nie wolno używać dmuchawy bez pokrywy wlotu powietrza. W kanale wlotowym znajdują się wirnik oraz noże tnące, które podczas pracy urządzenia wykonują ruch obrotowy i mogą spowodować poważne obrażenia ciała.

Montaż produktu jako odkurzacz

Upewnij się, że urządzenie zostało odłączone od zasilania. Akumulatory zasilające zostały zdemontowane z gniazda urządzenia. Przewód powietrzny odkurzacza składa się z 3 elementów. W pierwszym kroku należy połączyć dyszę odkurzacza z pierwszą częścią przewodu powietrznego dmuchawy (VI). Dyszę odkurzacza należy nasunąć na zakończenie pierwszej części przewodu do momentu aż zaczep blokady trafi w otwór w ścianie dyszy. Upewnij się, że połączenie zostało prawidłowo zablokowane. W drugim kroku należy nasunąć pierwszą część przewodu powietrznego odkurzacza na drugą część przewodu do momentu aż zaczep blokady trafi w otwór w ścianie przewodu powietrznego (VII). Upewnij się, że połączenie zostało prawidłowo zablokowane. W trzecim kroku prawidłowo zmontowany przewód powietrzny odkurzacza zamontować do kanału wlotu powietrza w obudowie dmuchawy (VIII). W tym celu, należy przesunąć i przytrzymać blokadę zgodnie z kierunkiem oznaczonym

strzałką. Wyciągnąć pokrywę wlotu powietrza, następnie umieścić pierwszą część przewodu powietrznego odkurzacza w kanale wlotu powietrza, zwolnić blokadę. Upewnić się, że połączenie zostało prawidłowo zablokowane. W czwartym kroku należy zamontować worek odkurzacza do wylotu powietrza znajdującego się w obudowie urządzenia (IX). W tym celu, należy wcisnąć i przytrzymać przycisk blokady, następnie nasunąć mocowanie worka na wylot powietrza, zwolnić przycisk blokady. Upewnić się, że połączenie zostało prawidłowo zablokowane. Zaczep worka należy przymocować do uchwyty worka znajdującego się w dolnej części obudowy produktu. Upewnić się, że połączenie zostało prawidłowo zablokowane. Prawidłowo zmontowany przewód powietrzny odkurzacza oraz worek odkurzacza można zdemontować tylko wykonując czynności w kolejności odwrotnej niż w przypadku montażu.

W kolejnym kroku należy wyregulować uchwyt przedni. Po przyciśnięciu i przytrzymaniu przycisków blokady uchwyty można jest regulacja położenia uchwyty (X). Położenie uchwyty należy dobrać w sposób doświadczalny, dopasowując go do warunków fizycznych operatora oraz terenu w jakim będzie używany odkurzacz. Położenie uchwyty powinno umożliwiać pracę przy zgiętych w łokciach rękach i wyprostowanych plecach. Powinno także zapewnić swobodę ruchu odkurzaczem w płaszczyźnie pracy.

UWAGA! Zabrania się używania odkurzacza bez poprawnie zamontowanego worka lub z uszkodzonym workiem odkurzacza. Urządzenia należy używać wyłącznie z workiem dołączonym w zestawie. W celu zakupu nowego worka należy skontaktować się z autoryzowanym serwisem producenta.

Pas nośny

Na obudowie urządzenia znajdują się obejmę mocowania pasa nośnego (XI). Zaczep pasa należy przymocować do obejmę tak, aby blokada zaczepu zabezpieczyła maszynę przed przypadkowym wyczepieniem się w trakcie pracy. Pas należy założyć tak, aby opierał się na jednym z barków, a następnie skosnie opłatał klatkę piersiową operatora, umożliwiając zaczepienie narzędzia na wysokości biodra (XII).

Podłączanie urządzenia do zasilania

Narzędzie jest zasilane dwoma akumulatorami. Narzędzie nie uruchomi się, jeżeli jeden z akumulatorów nie zostanie zamontowany do narzędzia lub będzie rozładowany. Akumulatory w narzędziu są połączone szeregowo, co oznacza, że narzędzie jest zasilane sumą ich napięć znamionowych. Zaleca się, aby oba akumulatory były tej samej pojemności i ładowane w tym samym stopniu. Akumulatory użyte do zasilania narzędzia powinny też być w takim samym stopniu wyeksploatowane. Nie zaleca się łączyć akumulatora wyeksploatowanego z nowym, nawet jeżeli oba są ładowane w takim samym stopniu i mają taką samą pojemność. Nie zastosowanie się do powyższych zaleceń spowoduje krótszy czas pracy oraz szybsze zużycie akumulatorów użytych do zasilania narzędzia. Akumulator wsunąć w jedno z gniazd tak, aby jego zatrzask znajdował się na zewnątrz gniazda (XIII). Akumulator wsunąć w gniazdo, aż do momentu zadziałania zatrzasku. Powtórzyć czynności dla drugiego akumulatora. Upewnić się, że akumulatory nie wysuną się podczas pracy. Odłączyć akumulator można przez naciśnięcie i przytrzymanie zatrzasku, a następnie wysunięcie akumulatora z gniazda.

Do zasilania narzędzia można użyć tylko wymienionych akumulatorów Li-Ion YATO 18 V: YT-82842, YT-82843, YT-82844 oraz YT-82845, które można ładować tylko za pomocą ładowarek YATO YT-82848 lub YT-82849. Zabronione jest użytkowanie innych akumulatorów o innym napięciu znamionowym i nie pasujących do gniazda akumulatora narzędzia. Zabronione jest przerabianie gniazda i/lub akumulatora, aby je dopasować do siebie.

Uruchamianie dmuchawy / odkurzacza

Upewnić się, że akumulatory zostały podłączone do urządzenia. Chwycić produkt za rękojeść, upewnić się, że zarówno wlot jak i wylot powietrza nie jest niczym przesłonięty. Wylot dyszy skierować tak, aby strumień powietrza nie był skierowany na żadnego człowieka, zwierzę lub przedmiot. Uruchomić produkt naciskając palcem włącznik znajdujący się na panelu sterującym. Naciśnięcie włącznika spowoduje uruchomienie przepływu powietrza. Na panelu sterującym (XIV) znajdują się kontrolki wskazujące przybliżony stan naładowania akumulatorów, zaświecą się: czerwona, pomarańczowa, zielona – akumulator naładowany. Czerwona, pomarańczowa – akumulator częściowo naładowany. Czerwona – akumulator wymaga naładowania.

Po uruchomieniu, urządzenie pracuje z najniższą siłą przepływu powietrza. W celu zwiększenia siły przepływu należy wcisnąć przycisk siły przepływu powietrza znajdujący się na panelu sterującym oznaczony strzałką w górę. W celu zmniejszenia siły przepływu powietrza należy wcisnąć przycisk siły przepływu na panelu sterującym oznaczony strzałką w dół. Każde pojedyncze wciśnięcie przycisku zwiększania lub zmniejszania siły przepływu zwiększa lub zmniejsza siłę przepływu powietrza o jeden stopień.

Zmiana siły przepływu powietrza jest sygnalizowana przez zaświecenie się kontrolki, im więcej kontrolki zaświeciło się, tym większa siła wydmuchu lub zasysania. Aby wyłączyć dmuchawę należy nacisnąć palcem na wyłącznik, poczekać aż praca maszyny zostanie całkowicie zatrzymana, odłączyć maszynę od zasilania poprzez odłączenie akumulatorów. Następnie przystąpić do konserwacji.

Funkcja turbo

Podczas pracy urządzenia możliwe jest zwiększenie wydajności przepływu powietrza do maksimum, przez użycie funkcji turbo. Funkcję tę należy używać wyłącznie krótkotrwale, maksymalnie 30 sekund, tylko w przypadku gdy siła przepływu powietrza w trybie normalnej pracy jest niewystarczająca. Funkcja turbo działa niezależnie od aktualnie ustawionego stopnia siły przepływu powietrza. Aby użyć funkcji turbo należy uruchomić urządzenie. Funkcję turbo można uruchomić dopiero po osiągnięciu przez maszynę pełnej prędkości trybu pracy. Następnie wcisnąć i przytrzymać przycisk „TURBO” znajdujący się na panelu sterującym. Zwolnienie nacisku na przycisk pozwoli wrócić maszynie do trybu normalnej pracy. Dmuchawa nie posiada możliwości pracy w trybie turbo przez przytrzymywanie przycisku „TURBO”.

Zalecenia dotyczące użytkowania produktu

Zawsze należy się upewnić, że otwory: wlotowe i wylotowe oraz dysza są drożne. W przypadku częściowej lub całkowitej niedrożności, pierwszą oznaką będzie wzrost hałasu i wzrost drgań. Należy natychmiast przywrócić całkowitą drożność. Praca niedrożnym produktem jest mało efektywna oraz może spowodować przegrzanie i uszkodzenie produktu. Przed rozpoczęciem pracy należy dokładnie sprawdzić teren pracy, usuwając z niego wszystkie objekty, które wyrzucone przez podmuch powietrza mogą spowodować zagrożenie. Należy także usunąć wszystkie przedmioty, które mogą się przemieścić w nieoczekiwany sposób pod wpływem strumienia powietrza, np. przewrócić się i spowodować zagrożenie. Należy wyznaczyć strefę bezpieczeństwa o szerokości co najmniej 15 m od obszaru pracy. Do strefy bezpieczeństwa nie powinny mieć dostępu osoby postronne, zwłaszcza dzieci. Osoby wchodzące do strefy bezpieczeństwa powinny zachować ostrożność oraz zastosować środki ochrony osobistej takie same jak operator maszyny.

Dyszę dmuchawy kierować zawsze w dół, w kierunku podłoża, które będzie oczyszczane. Nie kierować jej w kierunku innych osób lub zwierząt.

Nie stosować nadmuchu na zbyt sybkim podłożu. Zapylenie powstające podczas takiego użytkowania nie pozwala na obserwację miejsca pracy, co nie pozwala na właściwą reakcję w przypadku zagrożenia. Nadmuchiwanie, w miarę możliwości, kierować w tym samym kierunku w którym wieje wiatr. Zapobiegnie to przemieszczaniu się zanieczyszczeń na już oczyszczony obszar. Odkurzacze zawsze stosować z poprawnie zamontowanym workiem. Regularnie podczas pracy sprawdzać stan napełnienia worka i opróżniać go. Zbyt duże napełnienie worka doprowadzi do utraty drożności. Nie stosować odkurzacza do zasysania odpadów mokrych, wilgotnych i gorących. Nie zasysać odpadów budowlanych i pyłu powstającego podczas prac budowlanych np. pyłu powstającego podczas szlifowania gładzi gipsowej. Produkt nie jest przystosowany do pracy z takimi materiałami. Jeżeli produkt posiada regulację obrotów, należy stosować najmniejsze obroty, przy których możliwa jest zaplanowana praca. Wyższe obroty powodują większy hałas, a także powodują szybsze zużycie eksploatacyjne produktu. Podczas pracy przemieszczać się cały czas zachowując równowagę, nie biegać, nie skakać, nie sięgać zbyt daleko. Nie wykorzystywać produktu do czyszczenia powierzchni, która pozostaje poza zasięgiem obserwacji.

KONSERWACJA I PRZECHOWYWANIE PRODUKTU

Każdorazowo po zakończonej pracy, należy odłączyć akumulatory od produktu i przystąpić do czynności konserwacyjnych. Zdemontować dyszę i worek jeżeli był używany. Otwory wentylacyjne oraz otwór wlotowy i wylotowy oczyścić za pomocą miękkiej szczotki lub pędzla z włosiem z tworzywa sztucznego. Obudowę, rękojeść i elementy sterujące należy oczyścić za pomocą lekko zwilżonej wodą, miękkiej szmatki, a następnie osuszyć. Do czyszczenia można też użyć strumienia sprężonego powietrza o ciśnieniu nieprzekraczającym 0,3 MPa. Po zdemontowaniu dyszy można ją oczyścić za pomocą strumienia wody, a następnie osuszyć lub pozostawić do wyschnięcia. Urządzenia oraz akumulatorów nie zanurzać w wodzie lub innym płynie. Nie czyścić urządzenia za pomocą strumienia wody lub innego płynu. Worek opróżnić przez rozsuniecie suwaka, a następnie oczyścić z resztek pyłu za pomocą strumienia sprężonego powietrza o ciśnieniu nieprzekraczającym 0,3 MPa. Nie stosować do czyszczenia ostrych przedmiotów, środków ściernych, rozpuszczalników i alkoholu. Zachować szczególną ostrożność podczas czyszczenia noży zamocowanych do wirnika. Noże posiadają ostre krawędzie i kontakt z nimi może być przyczyną zranienia.

Części zamienne

Użytkownik nie może wymieniać samodzielnie żadnych części wymiennych prócz dyszy i worka. Szczegółowy wykaz części zamiennych produktu znajduje się w dziale „Do pobrania”, w karcie produktu, na stronach internetowych TOYA SA: toya24.pl.

Przechowywanie produktu

Produkt przechowywać rozmontowany. Miejsce przechowywania powinno uniemożliwiać dostęp do produktu osobom niepowołanym. Miejsce przechowywania powinno chronić przed wilgocią, bezpośrednim dostępem światła słonecznego do produktu oraz zbyt niską temperaturą. Produkt przechowywać w zakresie temperatur 0~+40 °C, przy wilgotności względnej, nie większej niż 80%. Produkt zaleca się przechowywać w opakowaniu fabrycznym.

PRODUCT OVERVIEW

This blower / vacuum is used for cleaning in the garden and directly in the vicinity of the house. It can be used to move fallen leaves or mowed grass with an air stream or to vacuum them. Battery power supply greatly facilitates operation and increases its operating range. The blower should not be used as a domestic vacuum cleaner. It is also forbidden to blow or vacuum ash. Proper, reliable, and safe operation of the product depends on its appropriate use; that is why:

Read this entire manual before the first use of the tool and keep it for future reference.

The supplier is not liable for any damage resulting from failure to observe the safety instructions and recommendations contained in this manual.

EQUIPMENT

The product is delivered complete but requires certain preliminary assembly actions described in further sections of the manual. The product is supplied with a nozzle and vacuum collection bag. Power supply batteries and battery charger are not supplied.

TECHNICAL DATA

Parameter	Unit	Value
Part No.		YT-85173
Rated voltage	[V DC]	36
Rated rpm	[min ⁻¹]	6000 – 17000
Blow capacity	[m ³ /h]	308 – 700
Insulation class		III
Protection rating		IPX0
Noise		
- sound pressure $L_{pa} \pm K$	[dB(A)]	87.6 ± 3.0
- acoustic power $L_{wa} \pm K$	[dB(A)]	96.5 ± 3.0
Vibration level $a_h \pm K$	[m/s ²]	1.69 ± 1.5
Drive unit weight (without accessories)	[kg]	2.16
Battery type		Li-Ion

SAFETY INSTRUCTIONS

WARNING! Read all the following instructions. Failure to do so may result in electric shock, fire, or personal injury.

OBSERVE THE INSTRUCTIONS BELOW

Do not use the machine in a potentially explosive environment containing flammable liquids, gases, or vapours. Do not place the machine near any heat or fire sources. Protect the machine from moisture. Do not expose the machine to rain or other precipitation. Never immerse any part in water or other liquids. Do not use in an environment with relative humidity above 80%. Avoid using the machine in bad weather, especially when there is a risk of lightning. Connect the machine only to a battery with the rated voltage shown on its nameplate. After each use, disconnect the battery from the machine.

Warning! Never start the machine if any persons, especially children or animals, are nearby. The machine should only be used as a garden blower. Any other use is prohibited. Do not use the blower for pumping, e.g., mattresses, firing up barbecues, or bonfires. Do not blow into hot ash, embers, or fire. Embers scattered by the blow may cause fire and lead to serious burns. Do not use the machine to blow snow or water. Do not direct the air outlet

at yourself, other people, or animals. Before blowing, check the work area and remove any objects that may cause danger. Please note that ejected particles can bounce off obstacles and hit the operator. When operating the machine, wear personal protective equipment such as work clothing with long legs and sleeves as well as protective gloves. Wear eye protection and a face mask. Moreover, use hearing protection. Wear solid footwear with full uppers and non-slip soles. Do not obstruct the vent holes and make sure they are clear. Obstructed or clogged ventilation openings may cause the machine to overheat. This can lead to damage to the machine and cause fire or electrocution. If you notice any damage to any part of the machine, you must discontinue using it. In this case, hand the machine over to an authorised service centre or replace this part by yourself, provided the user's manual permits this. Turn off the machine and disconnect the battery before performing any activities related to replacing parts, cleaning, or adjustment. Turn off the machine and disconnect the battery before replacing the accessories. The machine must not be used by children or persons with reduced physical, sensory or mental capabilities, or lack of experience and knowledge, as well as those who fail to read this manual. Local regulations may restrict the operator's age. Children should not play with the machine. Children left unattended should not be allowed to perform the cleaning and maintenance of the machine. Hold the machine by the handle. Make sure that air inlet and outlet are not obstructed when holding the product. The air inlet must not be too close to the ground to prevent dirt from being sucked into the machine. Keep a proper standing position during work so that you can always maintain balance. When working on a slope, move across the slope. Never run while working, always walk. Always use the machine when it is fully assembled. Never use the product without the attached nozzle. Do not touch dangerous moving parts until the machine has been disconnected from the power supply by disconnecting the battery and the dangerous moving parts have come to a complete stop. Before connecting, ensure that the battery fits into the machine socket and that its voltage rating is the same as stated on the machine's rating plate. Always connect the batteries to the machine after making sure that the power switch is in the off position. Check the machine's condition each time before you start it, or after dropping it, or when the blower hits an object. If you notice any damage, such as a cracked housing, you must not use the machine until the damage has been remedied. If, during operation, a malfunction or accident occurs, turn off the machine first, disconnect the batteries and then administer aid to injured persons. Rectify the cause of the malfunction or accident. Check the condition of the machine for damage before resuming operation. Always disconnect the power supply by disconnecting the batteries: when the user leaves the machine; before removing the jam; before inspecting, cleaning, or works on the machine; after the machine has hit an object to check for damage; if the machine starts to vibrate abnormally, for an immediate check. If the machine starts to vibrate excessively after start-up or during operation, this means that the machine is not operating correctly. In this case, turn the machine off immediately, disconnect the batteries and check it. Check the nozzle for any obstructions in the air inlet and outlet. Once the obstruction has been removed, reassemble the machine, connect it to the power source, and restart it. If excessive vibration persists, immediately turn the machine off with the power switch, disconnect the batteries and hand it over to an authorised service centre. Although precautions have been taken during the machine's engineering and design and

considering that the guidelines in this manual have been followed, there is still a residual risk in terms of exposure to vibration and noise. Therefore, use personal protective equipment, do not work too long, and take regular breaks. Make sure that the batteries have been disconnected from the machine before carrying out its maintenance. Keep the machine out of reach of unauthorised persons, especially children. Make sure that the machine is out of the reach of unauthorised persons, especially children, also during operation.

PRODUCT OPERATION

Preparing for operation

Unpack the product by removing all packaging components. It is recommended not to dispose of the packaging as it may be useful for later storage of the product. Check all parts of the product for damage. Check the nozzle, the air inlet and outlet for clogging. **Warning!** During assembly operations, ensure that the product is switched off and that the batteries are not connected to the socket in the machine.

Blower mode assembly

Ensure that the device is disconnected from the power supply. The power supply batteries have been removed from the unit's socket. The blower tube consists of 2 parts and a nozzle. In the first step, connect the nozzle to the first part of the blower tube (II). Slide the blower nozzle onto the end of the first part of the tube until the locking catch hits the hole in the side wall of the nozzle. Ensure that the connection is properly locked. In a second step, slide the first part of the blower tube over the second part of the tube until the locking catch hits the hole in the side wall of the tube (III). Ensure that the connection is properly locked. In the third step, the correctly assembled blower tube must be fitted to the air outlet in the unit housing (IV). To do this, press and hold the tube lock button, then slide the tube onto the blower air outlet, release the button. The locking catch should hit the hole in the side wall of the tube. Ensure that the connection is properly locked. A properly assembled blower tube can only be dismantled by following the steps in reverse order of assembly.

NOTE! If the unit is to be used as a blower, the air inlet cover must be correctly fixed on the inlet duct (V). To avoid serious injury, do not use the blower without the air inlet cover. The inlet duct contains an impeller and cutting blades that make a rotating motion when the machine is in operation and can cause serious injury.

Vacuum mode assembly

Ensure that the device is disconnected from the power supply. The power supply batteries have been removed from the unit's socket. The vacuum tube consists of 3 components. In the first step, connect the vacuum nozzle to the first part of the blower tube (VI). Slide the vacuum nozzle onto the end of the first part of the tube until the locking catch hits the hole in the wall of the nozzle. Ensure that the connection is properly locked. In a second step, slide the first part of the vacuum tube over the second part of the tube until the locking catch hits the hole in the side wall of the tube (VII). Ensure that the connection is properly locked. In the third step, install the correctly assembled vacuum tube into the air inlet duct in the blower housing (VIII). To do this, move and hold the lock according to the direction marked by the arrow. Pull out the air inlet cover, then place the first part of the vacuum tube onto the air inlet duct, release the lock. Ensure that the connection is properly locked. In the fourth step, fit the collection bag into the air outlet located in the unit's housing (IX). To do this, press and hold the tube lock button, then slide the bag's mounting onto the air outlet, release the button. Ensure that the connection is properly locked. Attach the bag clip to the bag holder located at the bottom of the product housing. Ensure that the connection is properly locked. A properly assembled vacuum tube and collection bag can only be dismantled by following the steps in reverse order of assembly.

The next step is to adjust the front handle. After pressing and holding the handle lock buttons, it is possible to adjust the position of the handle (X). The position of the handle should be selected experimentally, adjusting it to the physical conditions of the operator and the area where the vacuum will be used. The position of the handle should allow you to work with your elbows bent and your back straight. It should also ensure freedom of movement of the vacuum in the working plane.

NOTE! It is prohibited to use the vacuum without a correctly fitted bag or with a damaged collection bag. The machine should only be used with the bag provided. To purchase a new bag, contact the manufacturer's authorised service centre.

Carrying belt

On the housing of the unit, there is an attachment clamp for the carrying belt (XI). The belt clip should be attached to the clamp so that the hitch lock secures the machine against accidental detachment during operation. The belt should be worn so that it rests on one shoulder and then diagonally wraps around the operator's chest, allowing the tool to be hooked at hip level (XII).

Connecting the device to the power supply

The tool is powered by two batteries. The tool will not start up if one of the batteries is not mounted in the tool or is discharged. The batteries in the tool are connected in series, which means that the tool is supplied with the sum of their rated voltages. It is recommended that both batteries have the same capacity and are charged to the same level. The batteries used to supply the tool

should also have the same level of wear. It is not recommended to connect a flat battery with a new one, even if both batteries are charged to the same level and have the same capacity. Failure to comply with the above recommendations will result in shorter operating times and faster wear of the batteries used to supply the tool. Slide the battery into one of the sockets so that its latch is outside the socket (XIII). Slide the battery into the seat until the latch engages. Repeat for the second battery. Make sure that the batteries will not disconnect on its own during operation. Disconnect the battery by pressing and holding the latch and then pulling the battery out of the seat.

Only the following 18V Li-Ion YATO batteries can be used to power the tool: YT-82842, YT-82843, YT-82844 and YT-82845, which can only be charged with YATO YT-82848 or YT-82849 chargers. It is forbidden to use other batteries with a different rated voltage and not matching the tool battery socket. It is forbidden to modify the socket or battery to make them match.

Activation of the blower / vacuum

Ensure that the batteries are connected to the unit. Grasp the product by the handle, make sure that neither the air inlet nor the air outlet is obstructed. Direct the nozzle outlet so that the airflow is not directed at any person, animal or object. Start the product by pressing the switch located on the control panel with your finger. Pressing the switch will start the airflow. On the control panel (XIV) there are lights indicating the approximate state of charge of the batteries: red, orange, green - battery charged. Red, orange – battery partially charged. Red – battery needs charging.

Once started, the unit operates at its weakest airflow force. To increase the airflow force, press the airflow force button on the control panel marked with an upward arrow. To reduce the airflow force, press the airflow force button on the control panel marked with a down arrow. Each single press of the increase or decrease button increases or decreases the airflow force by one degree. A change in the airflow force is indicated by the lights lighting up, the more lights lit up, the higher the blowing or suction force. To switch off the blower, press your finger on the switch, wait until the operation of the machine is completely stopped, disconnect the machine from the power supply by disconnecting the batteries. Next, proceed with maintenance.

Turbo function

During unit's operation, it is possible to increase the airflow capacity to maximum by using the turbo function. This function should only be used briefly, for a maximum of 30 seconds, only if the airflow force in normal operation is insufficient. The turbo function operates independently of the currently set airflow strength. To use the turbo function, the device must be switched on. The turbo function cannot be switched on until the machine has reached full speed for normal operation. Then press and hold the "TURBO" button on the control panel. Releasing pressure on the button will allow the machine to return to normal operation. The blower does not have the option of running in turbo mode by holding down the "TURBO" button.

Instructions for use

Always make sure that the inlet, outlet, and nozzle are not clogged. Increased noise and vibration will be the first sign if any of these is partly or completely clogged. Restore the flow capacity immediately. Working with a clogged product is inefficient and can cause overheating and damage to it. Before starting work, check the work area thoroughly, removing any objects that may cause a hazard if propelled by an air blow. Also, remove any objects that may move unexpectedly under the influence of the air stream, e.g., tip over and cause danger. Provide a safety zone of at least 15 m wide from the working area. The safety zone must not be accessible to any persons, especially children. Persons entering the safety zone should exercise caution and use the same personal protective equipment as the machine operator.

Always direct the blower nozzle downwards, towards the ground to be cleaned. Do not blow debris in the direction of other people or animals. Do not blow air towards a surface that is too loose. The dust generated during such use impairs the ability to watch the workplace, which does not allow for appropriate response in the event of an emergency. As far as possible, direct the air flow in the same direction as the wind. This will prevent debris from moving into the already cleared area. Before starting the vacuum, always make sure that the collection bag is correctly installed. Check the amount of debris in the bag regularly during operation, and empty it. Collection bag overflowing will lead to clogging. Do not use the vacuum to suck in wet, damp, or hot waste. Do not suck in construction waste and dust generated during construction works, e.g., dust generated when finishing gypsum skim coats. The product is not suitable for such materials. If the product has a speed adjustment function, use the lowest speed possible to carry out the work. Higher speeds cause more noise and also cause faster wear of the product. Walk and keep your balance at all times, do not run, do not jump, do not overreach during the work. Do not use the product to clean a surface that is out of sight.

PRODUCT MAINTENANCE AND STORAGE

Whenever work is completed, disconnect the batteries from the product and proceed with maintenance. Dismount the nozzle and the collection bag, if it was used. Clean both the vents and the inlet and outlet with a soft brush or a painting brush with plastic bristles. Clean the housing, handle, and controls with a soft, slightly dampened with water cloth and then dry them. A compressed air stream with a pressure not exceeding 0.3 MPa can be used for cleaning. Once the nozzle is removed, it can be cleaned with a water jet and then dried or left to dry. Do not immerse the device or batteries in water or any other liquid. Do not clean the unit with a jet of water or other liquid. Empty the bag by unzipping it and removing dust residue using a stream of compressed air of 0.3 MPa or less. Do not use sharp objects, abrasives, solvents, or alcohol for cleaning. Take special care when cleaning the blades attached to the rotor. Blades have sharp edges and their improper handling can lead to injury.

Spare parts

The user is not permitted to replace any parts other than these described in the manual. For a detailed list of spare parts for the product go to the "Download" section in the Product tab on the TOYA SA website: toya24.pl.

Product storage

Store the product disassembled. The storage area should not allow for any unauthorised access to the product. The storage area must be protected from moisture, direct sunlight, and excessively low temperatures. Store the product in a temperature range 0~+40°C with a maximum relative humidity of 80%. It is recommended to store the product in the original packaging.

PRODUKTBESCHREIBUNG

Der Laubbläser / Sauger wird bei Reinigungsarbeiten im Garten und direkt in der Hausumgebung verwendet. Er kann sowohl zum Bewegen von gefallen Blättern oder zum Mähen von Gras mit einem Luftstrom als auch zum Saugen von Gras verwendet werden. Die Akkuleistung erleichtert den Betrieb erheblich und erhöht die Reichweite. Der Laubbläser sollte nicht als Hausstaubsauger verwendet werden. Es ist auch verboten, Asche wegzublasen oder zu saugen. Der korrekte, zuverlässige und sichere Werkzeugbetrieb setzt eine fachmännische Bedienung voraus, deshalb:

Lesen Sie daher vor dem Betrieb die gesamte Bedienungsanleitung durch und bewahren Sie sie auf.

Der Lieferant haftet nicht für Schäden, die sich aus der Nichtbeachtung der Sicherheitsvorschriften und der Bestimmungen dieser Bedienungsanleitung ergeben.

ZUBEHÖR

Das Gerät wird komplett geliefert und braucht vor dem Ersteinsatz nur einige, weiter in dieser Anleitung beschriebene Montageeingriffe. Es wird mit der Düse und dem Beutel geliefert. Batterien und Batterieladegerät sind nicht im Lieferumfang enthalten.

TECHNISCHE DATEN

Parameter	Maßeinheit	Wert
Artikel-Nr.		YT-85173
Nennspannung	[V d.c.]	36
Nenn Drehzahl	[min ⁻¹]	6000 – 17000
Blasleistung	[m ³ /h]	308 – 700
Schutzklasse		III
Schutzart		IPX0
Lärmpegel		
- Schalldruck L _{WA} ± K	[dB(A)]	87,6 ± 3,0
- Schallleistung L _{WA} ± K	[dB(A)]	96,5 ± 3,0
Schwingungspegel a _h ± K	[m/s ²]	1,69 ± 1,5
Gewicht der Antriebseinheit (ohne Zubehör)	[kg]	2,16
Akku-Typ		Li-Ion

SICHERHEITSHINWEISE

WARNUNG! Lesen Sie alle folgenden Anweisungen durch. Bei Nichtbeachten kann es zum elektrischen Schlag, Brand, oder zu Körperverletzungen kommen.

BERÜCKSICHTIGEN SIE FOLGENDE ANWEISUNGEN

Das Gerät nicht in einer Umgebung mit erhöhter Explosionsgefahr verwenden, die entflammbare Flüssigkeiten, Gase oder Dämpfe enthält. Das Gerät von Wärme- bzw. Feuerquellen fernhalten. Das Gerät vor Feuchtigkeit schützen. Keinem Regen oder anderen Niederschlägen aussetzen. Geräteteile in keinen Flüssigkeiten eintauchen. Das Gerät darf in der Umgebung mit über 80% r.F. nicht betreiben werden. Maschine bei schlechten Witterungsverhältnissen, insbesondere bei möglichem Gewitter, nicht gebrauchen. Das Gerät darf nur an einen Akku mit der auf dem Typenschild des Gerätes angegebenen Nennspannung angeschlossen werden. Trennen Sie nach jedem Gebrauch den Akku vom Gerät.

Warnung! Gerät niemals in Gebrauch nehmen, wenn sich Menschen, insbesondere Kinder, oder Tiere in der Nähe aufhalten. Das Gerät sollte nur als Laubbläser verwendet werden. Jeder anderweitiger Gebrauch ist verboten. Laubbläser nicht zum Aufblasen von Ma-

tratten, Grill- oder Feuerzünden verwenden. Heiße Aschen, glühende Partikel oder Feuer nicht aufwirbeln. Sonst kann es zu einem Brand und ernsthaften Verbrennungen kommen. Benutzen Sie die Maschine nicht zum Schneeräumen oder Wasserblasen. Düsenaustritt nicht direkt gegen den Bediener, andere Menschen oder Tiere richten. Arbeitsumgebung vor Geräteinsatz kontrollieren und alle Gegenstände entfernen, die mit dem Luftstrom weggeschleudert werden und Gefahren verursachen können. Bei der Arbeit darauf achten, dass weggeschleuderte Partikel an Hindernissen abprallen und den Bediener verletzen können. Persönliche Schutzausrüstungen bei der Gerätebedienung verwenden. Arbeitskleidung mit langen Beinen und Ärmeln, Schutzhandschuhe. Augen- und Gesichtsschutz. Gehörschutz verwenden. Schutzhuhwerk mit hohem Schaft und rutschfreier Sohle tragen. Verdecken Sie nicht die Lüftungsöffnungen und stellen Sie sicher, dass sie frei sind. Verdeckte und/oder verstopfte Lüftungsöffnungen können zu einer Überhitzung des Gerätes führen. Dies kann zu Schäden am Gerät, zu Bränden oder Stromschlägen führen. Wenn Sie Schäden an einem Teil des Produkts feststellen, ist der weitere Gebrauch verboten. In diesem Fall muss das Gerät zu einer autorisierten Servicestelle gebracht werden oder Sie können das beschädigte Teil selbst austauschen, sofern dies in der Bedienungsanleitung zugelassen ist. Schalten Sie das Gerät aus und entfernen Sie den Akku aus dem Gerät, bevor Sie mit dem Austausch von Teilen, der Reinigung oder Einstellung beginnen. Schalten Sie das Gerät aus und entfernen Sie den Akku aus dem Gerät, bevor Sie das Zubehör wechseln. Das Gerät kann von Kindern und Personen mit eingeschränkten physischen, sensorischen oder geistigen Fähigkeiten oder mangelnden Erfahrungen und Wissen, sowie von Personen, die diese Anleitungen nicht gelesen haben, nicht gebraucht werden. Durch jeweilige Vorschriften kann das Alter des Bedieners eingeschränkt werden. Kinder dürfen nicht mit dem Gerät spielen. Reinigung und Wartung dürfen nicht von Kindern ohne Beaufsichtigung durchgeführt werden. Sie ist am Haltegriff zu halten. Dabei ist es zu beachten, dass der Luftein- und -austritt nicht verdeckt werden. Der Lufteintritt darf nicht zu nah zum Boden gerichtet werden, damit der Schmutz in die Maschine nicht eingesaugt wird. Bei der Arbeit ist eine sichere Körperhaltung anzunehmen, damit das Gleichgewicht sicher behalten werden kann. Wenn Sie an einem Hang arbeiten, bewegen Sie sich über den Hang quer. Bei der Bearbeitung von geneigten Flächen bewegt man sich immer quer zur Neigung. Bei der Arbeit niemals laufen, sondern sicher gehen. Maschine nur komplett zusammengebaut und niemals ohne angebaute Luftdüse gebrauchen.

Berühren Sie keine gefährlichen beweglichen Teile, bis die Maschine durch Abklemmen der Batterie von der Stromversorgung getrennt wurde und die gefährlichen beweglichen Teile zum Stillstand gekommen sind. Überprüfen Sie vor dem Anschließen, ob der Akku in die Steckdose des Geräts passt und ob seine Spannung mit den Angaben auf dem Typenschild des Geräts übereinstimmt. Die Akkus immer so an das Gerät anschließen, dass der Schalter in der „Aus“-Position eingestellt ist. Vor jeder Inbetriebnahme sowie nach jedem Absturz oder Schlag ist die Maschine auf ihren Zustand zu prüfen. Werden jegliche Schäden, wie bspw. Gehäusebruch festgestellt, darf die Maschine vor ihrer Instandsetzung nicht gebraucht werden. Tritt während des Betriebes eine Störung oder ein Unfall auf, schalten Sie zuerst das Gerät aus, nehmen Sie den Akku heraus und helfen Sie dann den verletzten Personen. Beseitigen Sie die Ursache der Fehlfunktion oder des Unfalls. Vor erneutem Einsatz ist die

Maschine auf Schäden gründlich zu prüfen. In folgenden Fällen ist die Stromversorgung durch das Entfernen des Akkus zu trennen: Wenn der Bediener sich von der Maschine entfernt; beim Entfernen einer Störung; vor Prüfung, Reinigung des Geräts oder Arbeiten an ihr; nach einem Stoß durch einen Fremdkörper, um das Gerät auf mögliche Schäden zu prüfen; bei unerwarteten Vibrationen, um das Gerät sofort zu prüfen. Gerät die Maschine nach der Inbetriebnahme in übermäßige Vibrationen, handelt es sich um ihre Fehlfunktion. In diesem Fall ist das Gerät mit dem Schalter sofort auszuschalten, der Akku ist zu entfernen, das Gerät ist zu prüfen. Luftdüse, Luften- und -austritt auf freien Durchlauf prüfen. Nachdem die Störung beseitigt ist, ist die Maschine wieder zusammenzubauen, elektrisch anzuschließen und in Betrieb zu nehmen. Bei anhaltenden übermäßigen Vibrationen ist das Gerät mit dem Schalter sofort auszuschalten, der Akku ist zu entfernen, das Gerät ist bei der Vertragswerkstatt abzuliefern. Trotz der bei der Entwicklung und Fertigung der Maschine getroffenen Vorbeugemaßnahmen und trotz der Beachtung der Vorgaben dieser Anleitung durch den Bediener besteht immer ein Restrisiko, das mit der Vibrations- und Lärmexposition verbunden ist. Daher ist die persönliche Schutzausrüstung zu verwenden, übermäßig langes Arbeiten ist zu vermeiden und regelmäßige Arbeitspausen sind einzulegen. Vergewissern Sie sich vor der Wartung, dass der Akku aus dem Gerät entfernt wurde. Bewahren Sie das Gerät außerhalb der Reichweite von unbefugten Personen, insbesondere Kindern, auf. Achten Sie auch während des Betriebs darauf, dass sich das Gerät außerhalb der Reichweite von Unbefugten, insbesondere von Kindern, befindet.

BEDIENUNG DES PRODUKTS

Vorbereitung zum Betrieb

Geräteverpackung vollständig entfernen. Verpackung nicht wegwerfen, um sie gegebenenfalls für die künftige Gerätelagerung wieder zu verwenden. Alle Gerätekomponenten auf mögliche Schäden prüfen. Die Durchlässigkeit von Düse, Luftenlass und -auslass prüfen. Warnung! Achten Sie darauf, dass das Gerät während der Montagearbeiten ausgeschaltet ist und die Batterien nicht an die Steckdose der Maschine angeschlossen sind.

Zusammenbau als Bläser

Stellen Sie sicher, dass das Gerät von der Stromversorgung getrennt ist. Die Batterien wurden aus der Steckdose entfernt. Der Luftschlauch des Bläfers besteht aus 2 Teilen und einer Düse. Im ersten Schritt wird die Düse an den ersten Teil des Luftschlauches des Bläfers (II) angeschlossen. Schieben Sie die Düse des Bläfers auf das Ende des ersten Schlauchteils, bis die Verriegelung auf das Loch in der Seitenwand der Düse trifft. Stellen Sie sicher, dass die Verbindung ordnungsgemäß verriegelt ist. In einem zweiten Schritt schieben Sie den ersten Teil des Luftschlauches des Bläfers über den zweiten Teil des Luftschlauches, bis die Verriegelung auf das Loch in der Seitenwand des Luftkanals trifft (III). Stellen Sie sicher, dass die Verbindung ordnungsgemäß verriegelt ist. Im dritten Schritt muss der korrekt montierte Luftschlauch des Bläfers am Luftauslass im Gerätegehäuse (IV) angebracht werden. Halten Sie dazu den Verriegelungsknopf gedrückt, schieben Sie den Schlauch über den Luftauslass und lassen Sie den Verriegelungsknopf los. Die Verriegelung muss in das Loch in der Seitenwand des Luftschlauches einrasten. Stellen Sie sicher, dass die Verbindung ordnungsgemäß verriegelt ist. Der ordnungsgemäß montierte Luftschlauch des Bläfers kann nur in umgekehrter Reihenfolge der Montage ausgebaut werden. ACHTUNG! Wenn das Gerät als Bläser verwendet wird, muss die Luftenlassabdeckung korrekt im Ansaugkanal (V) befestigt werden. Um schwere Verletzungen zu vermeiden, verwenden Sie den Bläser nicht ohne die Luftenlassabdeckung. Der Ansaugkanal enthält ein Laufrad und Schneidmesser, die während des Betriebs der Maschine eine Drehbewegung ausführen und schwere Verletzungen verursachen können.

Zusammenbau als Staubsauger

Stellen Sie sicher, dass das Gerät von der Stromversorgung getrennt ist. Die Batterien wurden aus der Steckdose entfernt. Der Luftschlauch des Staubsaugers besteht aus 3 Komponenten. Verbinden Sie im ersten Schritt die Düse des Staubsaugers mit dem ersten Teil des Luftschlauches des Staubsaugers (VI). Schieben Sie die Düse des Staubsaugers auf das Ende des ersten Schlauchteils, bis die Verriegelung auf das Loch in der Düsenwand trifft. Stellen Sie sicher, dass die Verbindung ordnungsgemäß verriegelt ist. Im zweiten Schritt schieben Sie den ersten Teil des Luftschlauches des Staubsaugers über den zweiten Teil des

Kanals, bis die Verriegelung auf das Loch in der Wand des Luftkanals trifft (VII). Stellen Sie sicher, dass die Verbindung ordnungsgemäß verriegelt ist. Im dritten Schritt montieren Sie den korrekt montierten Luftschlauch des Staubsaugers in den Lufteinlasskanal des Bläsergehäuses (VIII). Bewegen und halten Sie dazu das Schloss in der durch den Pfeil markierten Richtung. Ziehen Sie die Lufteinlassabdeckung heraus, setzen Sie dann den ersten Teil des Luftschlauches des Staubsaugers in den Lufteinlasskanal ein und lösen Sie die Verriegelung. Stellen Sie sicher, dass die Verbindung ordnungsgemäß verriegelt ist. Im vierten Schritt setzen Sie den Staubsaugerbeutel in den Luftauslass im Gerätegehäuse (IX) ein. Halten Sie dazu die Verriegelungstaste gedrückt, schieben Sie dann den Beutelaufsatz auf den Luftauslass und lassen Sie die Verriegelungstaste los. Stellen Sie sicher, dass die Verbindung ordnungsgemäß verriegelt ist. Befestigen Sie den Beutelclip an der Beutelhalterung an der Unterseite des Gehäuses. Stellen Sie sicher, dass die Verbindung ordnungsgemäß verriegelt ist. Ein ordnungsgemäß zusammengebauter Luftschlauch des Staubsaugers und Staubsaugerbeutel können nur in umgekehrter Reihenfolge des Zusammenbaus entfernt werden.

Der nächste Schritt ist die Einstellung des vorderen Griffs. Durch Drücken und Halten der Griffverriegelungstasten können Sie die Griffposition (X) einstellen. Die Position des Griffs sollte experimentell gewählt werden, um sie an die physischen Bedingungen des Bedieners und das Gelände, in dem der Staubsauger verwendet wird, anzupassen. Die Handgriffstellung sollte die Arbeit mit gebeugten Ellbogen und geradem Rücken ermöglichen. Sie sollte auch die Bewegungsfreiheit des Staubsaugers in der Arbeitsebene ermöglichen.

ACHTUNG! Es ist verboten, den Staubsauger ohne einen korrekt montierten Beutel oder mit einem beschädigten Staubsaugerbeutel zu verwenden. Das Gerät darf nur mit dem mitgelieferten Beutel verwendet werden. Um einen neuen Beutel zu kaufen, wenden Sie sich an das autorisierte Servicezentrum des Herstellers.

Tragegurt

Am Gehäuse des Geräts befindet sich eine Trägergurthalterung (XI). Die Befestigung des Tragegurtes muss an der Klemme so gesichert werden, dass die Schnappverriegelung die Maschine gegen unbeabsichtigtes Lösen während des Betriebes sichert. Der Gurt sollte so eingelegt werden, dass er auf einer Schulter liegt und dann diagonal um die Brust des Bedieners verläuft, so dass das Gesäß in Hüfthöhe eingehängt werden kann (XII).

Anschließen des Geräts an das Stromnetz

Das Gerät wird durch zwei Akkus betrieben. Das Gerät lässt sich nicht starten, wenn einer der Akkus nicht in das Gerät eingesetzt oder entladen ist. Die Akkus im Gerät sind in Reihe geschaltet, was bedeutet, dass das Gerät durch die Summe ihrer Nennspannungen gespeist wird. Es wird empfohlen, dass beide Akkus die gleiche Leistung haben und gleich stark geladen sind. Die für die Stromversorgung des Geräts verwendeten Akkus sollten ebenfalls den gleichen Wartungszustand aufweisen. Es ist nicht ratsam, einen leeren Akku mit einem neuen Akku zu kombinieren, auch wenn beide gleich stark geladen sind und die gleiche Leistung aufweisen. Die Nichtbeachtung dieser Empfehlungen führt zu kürzeren Betriebszeiten und einer schnelleren Abnutzung der für die Stromversorgung des Geräts verwendeten Akkus. Schieben Sie den Akku so in einen der Steckplätze, dass sich seine Verriegelung an der Außenseite des Steckplatzes befindet (XIII). Schieben Sie den Akku ins Fach, bis die Verriegelung einrastet. Wiederholen Sie den Vorgang für den zweiten Akku. Stellen Sie sicher, dass sich die Akkus während des Betriebes nicht von selbst löst. Der Akku kann durch Drücken und Halten der Verriegelung und anschließendes Herausschieben des Akkus aus dem Fach entnommen werden.

Das Werkzeug darf nur mit austauschbaren 18 V YATO Lithium-Ionen-Akkus versorgt werden: YT-82842, YT-82843, YT-82844 und YT-82845, die nur mit Ladegeräten YATO YT-82848 oder YT-82849 geladen werden können. Es ist verboten, andere Akkus mit einer anderen Nennspannung zu verwenden, die nicht mit der Akkudose des Werkzeugs übereinstimmen. Es ist verboten, die Dose und/oder den Akku umzubauen, um sie an eigene Bedürfnisse anzupassen.

Aktivierung des Bläfers/Staubsaugers

Stellen Sie sicher, dass die Batterien an das Gerät angeschlossen sind. Gerät am Haltegriff fassen und sicherstellen, dass der Luftein- und -austritt nicht verdeckt sind. Luftdüsenaustritt so richten, dass der Luftstrom nicht gegen Menschen, Tiere oder Gegenstände gerichtet ist. Starten Sie das Gerät, indem Sie mit dem Finger auf den Schalter auf dem Bedienfeld drücken. Durch Drücken des Schalters wird der Luftstrom gestartet. Auf dem Bedienfeld (XIV) befinden sich Leuchten, die den ungefähren Ladezustand der Batterien anzeigen: rot, orange, grün - Batterie geladen. Rot, orange - Akku teilweise geladen. Rot - Akku muss geladen werden.

Nach dem Start arbeitet das Gerät mit seinem schwächsten Luftstrom. Um die Strömungskraft zu erhöhen, drücken Sie die mit einem Pfeil nach oben markierte Taste auf dem Bedienfeld. Um die Luftstromstärke zu verringern, drücken Sie die mit einem Pfeil nach unten markierte Taste auf dem Bedienfeld. Mit jedem Druck auf die Taste zum Erhöhen oder Verringern wird die Luftstromstärke um ein Grad erhöht oder verringert.

Eine Änderung der Luftstromstärke wird durch das Aufleuchten der Lichter angezeigt, je mehr Lichter aufleuchten, desto größer ist die Blas- oder Saugkraft. Um den Bläser auszuschalten, drücken Sie mit dem Finger auf den Schalter, warten Sie, bis das Gerät vollständig zum Stillstand gekommen ist, und trennen Sie das Gerät vom Stromnetz, indem Sie die Akkus abklemmen. Dann führen Sie die Wartungsarbeiten durch.

Turbo-Funktion

Während des Betriebs ist es möglich, die Luftstromkapazität mit Hilfe der Turbofunktion auf das Maximum zu erhöhen. Diese

Funktion sollte nur kurzzeitig, maximal 30 Sekunden lang, und nur dann verwendet werden, wenn der Luftdurchsatz im Normalbetrieb nicht ausreicht. Die Turbofunktion arbeitet unabhängig vom aktuell eingestellten Luftdurchsatz. Um die Turbofunktion zu nutzen, muss das Gerät eingeschaltet werden. Die Turbofunktion kann erst dann aktiviert werden, wenn die Maschine die volle Betriebsgeschwindigkeit erreicht hat. Drücken und halten Sie dann die Taste „TURBO“ auf dem Bedienfeld. Wenn Sie den Druck auf die Taste aufheben, kehrt das Gerät zum Normalbetrieb zurück. Der Bläser hat nicht die Möglichkeit, durch Gedrückthalten der Taste „TURBO“ in den Turbomodus zu wechseln.

Hinweise zum Gerätegebrauch

Sicherstellen, dass der Luftein- und -austritt sowie die Luftdüse nicht verdeckt sind. Die ersten Anzeichen fehlender Durchgängigkeit sind erhöhter Lärm und verstärkte Vibrationen. Die Durchgängigkeit für den Luftstrom im Gerät ist sofort wieder herzustellen. Sonst ist die Arbeit wenig effektiv und kann zur Überhitzung und Beschädigung des Gerätes führen. Vor dem Geräteinsatz ist jeweilige Fläche gründlich zu kontrollieren, um alle Gegenstände zu entfernen, die durch den Luftstrom weggeschleudert werden und eine Gefahr herbeiführen können. Es sind auch alle Gegenstände zu entfernen, die sich unter der Luftstromeinwirkung unerwartet verlagern, bspw. umfallen und eine Gefahr herbeiführen können. Es ist ein mindestens 15 m breiter Sicherheitsbereich am Arbeitsplatz zu kennzeichnen. Der Zutritt zum Sicherheitsbereich durch Unbefugte, insbesondere durch Kinder, ist zu verhindern. Personen, die den Sicherheitsbereich betreten, sollten vorsichtig sein und die gleiche persönliche Schutzausrüstung wie der Maschinenführer verwenden.

Richten Sie die Düse immer nach unten auf den zu reinigenden Boden. Richten Sie sie nicht auf andere Menschen oder Tiere. Gartenbläser nicht auf schüttartigen Flächen einsetzen. Durch die Staubeentwicklung kann der Arbeitsplatz nicht sicher wahrgenommen werden, sodass eine entsprechende Reaktion bei Gefahr erschwert ist. Richten Sie den Luftstrom so weit wie möglich in die gleiche Richtung wie der Wind weht. Dadurch wird verhindert, dass Verunreinigungen in den bereits gereinigten Bereich gelangen. Staubsauger immer mit ordnungsgemäß eingebautem Schmutzsack verwenden. Schmutzsack bei der Arbeit regelmäßig auf die Schmutzmenge prüfen und entleeren. Durch einen überfüllten Schmutzsack sinkt die Durchgängigkeit wesentlich. Keinen nassen, feuchten oder heißen Schmutz mit dem Staubsauger aufnehmen. Bauschutt und bauarbeitsbedingten Staub, bspw. Schleifstaub nach dem Gipswandschleifen, nicht aufnehmen. Das Produkt ist nicht für die Arbeit mit solchen Materialien bestimmt. Ist das Gerät mit der Drehzahleinstellung ausgerüstet, ist die für jeweiligen Arbeiten erforderliche Mindestdrehzahl einzustellen. Durch eine höhere Drehzahl kommt es zu einer stärkeren Lärmentwicklung und die Lebensdauer des Gerätes wird auch kürzer. Bei der Arbeit sich immer unter Gleichgewichtsbeibehaltung verlagern, nicht laufen, nicht springen, nicht zu weit greifen. Gerät nicht für die Reinigung von Flächen verwenden, die außerhalb der Sichtkontrolle bleiben.

WARTUNG UND LAGERUNG DES GERÄTS

Trennen Sie nach Abschluss der Arbeiten die Akkus vom Gerät und fahren Sie mit der Wartung fort. Dazu die Luftdüse und gegebenenfalls den Schmutzsack demontieren. Lüftungsschlitze sowie Luftein- und -austritt mit einer weichen Kunststoffbürste oder einem -pinsel reinigen. Gehäuse, Handgriff und Steuerelemente mit einem feuchten, weichen Lappen reinigen und trocken reiben. Die Reinigung kann auch mit Druckluft bei max. 0,3 MPa Überdruck erfolgen. Demontierte Luftdüse kann mit einem Wasserstrahl gereinigt werden, dann ist sie trocken zu reiben oder trocknen zu lassen. Tauchen Sie das Gerät oder die Batterien nicht in Wasser oder eine andere Flüssigkeit. Reinigen Sie das Gerät nicht mit einem Wasserstrahl oder einer anderen Flüssigkeit. Reißverschluss des Schmutzsackes öffnen, Schmutzsack entleeren und mit Druckluft bei max. 0,3 MPa Überdruck reinigen. Keine scharfen Gegenstände, Scheuer- und Lösungsmittel sowie Alkohol für die Reinigung verwenden. Seien Sie besonders vorsichtig bei der Reinigung der am Rotor befestigten Messer. Messer haben scharfe Kanten und der Kontakt mit ihnen kann zu Verletzungen führen.

Ersatzteile

Der Benutzer darf außer den im Handbuch beschriebenen Ersatzteilen keine Teile selbst austauschen. Eine detaillierte Ersatzteilliste für das Produkt finden Sie unter „Downloads“, im Produktblatt, auf der Website von TOYA SA (toya24.pl).

Lagerung des Geräts

Lagern Sie das Produkt in seinen einzelnen Bestandteilen. Das Gerät sollte in geschlossenen Räumen, geschützt vor unbefugtem Zugriff, gelagert werden. Am Lagerungsort muss das Gerät gegen Luftfeuchte, direkte Sonneneinstrahlung und zu tiefe Temperaturen geschützt sein. Lagern Sie das Produkt in einem Temperaturbereich von 0→+40 °C, bei einer relativen Luftfeuchtigkeit von nicht mehr als 80%. Das Gerät soll nach Möglichkeit in der Originalverpackung gelagert werden.

ХАРАКТЕРИСТИКА ИЗДЕЛИЯ

Воздуходувка / пылесос используется для уборки в саду и в непосредственной близости от дома. Ее можно использовать как для перемещения упавших листьев или скошенной травы воздушным потоком, так и для их уборки. Аккумуляторный источник питания значительно облегчает работу и увеличивает радиус действия. Воздуходувку не следует использовать в качестве домашнего пылесоса. Также запрещается с ее помощью раздувать или пылесосить золу. Правильная, надежная и безопасная работа зависит от соответствующей эксплуатации приспособления, поэтому:

прежде чем приступить к работе с инструментом, необходимо прочитать руководство и хранить его вблизи места проведения работ.

Поставщик не несет ответственности за ущерб, возникший в результате несоблюдения правил техники безопасности и рекомендаций настоящего руководства.

ОСНАЩЕНИЕ

Продукт поставляется в комплектном состоянии, но перед использованием требуется выполнить операции по сборке, описанные в дальнейшей части руководства. Устройство поставляется вместе с соплом и мешком-сборником. В состав аксессуаров не входят аккумуляторы питания и зарядное устройство аккумуляторов.

ТЕХНИЧЕСКИЕ ХАРАКТЕРИСТИКИ

Параметр	Единица измерения	Значение
Номер по каталогу		УТ-85173
Номинальное напряжение	[В пост. т.]	36
Номинальная скорость вращения	[мин ⁻¹]	6000 - 17000
Производительность надува	[м ³ /ч]	308 - 700
Класс изоляции		III
Степень защиты		IPX0
Шум		
- звуковое давление $L_{pa} \pm K$	[дБ(A)]	87,6 ± 3,0
- акустическая мощность $L_{wa} \pm K$	[дБ(A)]	96,5 ± 3,0
Уровень вибрации $a_w \pm K$	[м/с ²]	1,69 ± 1,5
Масса приводного блока (без принадлежностей)	[кг]	2,16
Тип батареи		Li-Ion

ИНСТРУКЦИЯ ПО ТЕХНИКЕ БЕЗОПАСНОСТИ

ВНИМАНИЕ! Прочитайте все нижеприведенные инструкции. Их несоблюдение может привести к поражению электрическим током, пожару или к телесным повреждениям

НЕОБХОДИМО СОБЛЮДАТЬ НИЖЕУКАЗАННЫЕ ИНСТРУКЦИИ

Не используйте изделие в среде с повышенным риском возникновения взрыва, содержащей горючие жидкости, газы или пары. Не ставьте изделие вблизи источников тепла или огня. Устройство следует защищать от влажности. Не подвергайте воздействию дождя и других атмосферных осадков. Не погружайте какую-либо часть в воду или другую жидкость. Не работайте в среде с относительной влажностью выше 80%. Избегайте использования устройства в плохих погодных условиях, особенно когда существует опасность удара молнии. Подключайте машину только к батарее с номинальным напряжением, указанным на заводской табличке машины. После каждого использования отключите аккумулятор от машины.

Внимание! Никогда не запускайте устройство, если поблизости находятся люди, особенно дети или животные. Устройство должно использоваться только в качестве садовой воздуходувки. Любое другое использование запрещено. Не используйте воздуходувку для надувания, например, матрасов, растопки гриля или костра. Не вдуйте воздух в горячую золу, угли или огонь. Горячие угли могут вызвать пожар и вызвать серьезные ожоги. Не используйте устройство для выдувания снега или воды. Не направляйте отверстие выпуска воздуха на себя и других людей или животных. Перед продувкой проверьте рабочую зону и удалите все предметы, которые при затягивании могут вызвать опасность. Следует учитывать, что выброшенные частицы могут отскакивать от препятствий и ударить оператора. При работе с устройством используйте средства индивидуальной защиты. Рабочую одежду - с длинными штанинами и рукавами, защитные перчатки. Защиту глаз и лица. Кроме того, следует использовать противозумовые наушники. Используйте солидную обувь с голенищем и нескользящей подошвой. Не закрывайте вентиляционные отверстия и следите за тем, чтобы они были чистыми. Закрытые и/или забитые вентиляционные отверстия могут привести к перегреву устройства. Это может вызвать повреждение устройства, а также стать причиной пожара или поражения электрическим током. В случае, когда были замечены повреждения какой-либо детали изделия, запрещено его дальнейшее использование. В этом случае устройство следует сдать в авторизованный сервисный центр или заменить эту часть самостоятельно, если руководство пользователя допускает такой ремонт. Перед началом любых действий, связанных с заменой, чисткой или регулировкой частей, выключите машину и отсоедините аккумулятор от нее. Перед заменой аксессуаров выключите машину и отсоедините аккумулятор от нее. Машина не может использоваться детьми или лицами с ограниченными физическими, перцептивными или умственными способностями, людьми без опыта и знаний, а также людьми, которые не знакомы с этими инструкциями. Местные нормы могут ограничивать возраст пользователя. Дети не должны играть с устройством. Дети без присмотра не должны выполнять очистку и техническое обслуживание устройства. Его следует держать за рукоятку. Убедитесь, что руки при держании не заслоняют отверстия впуска и выпуска воздуха. Воздухозаборное отверстие не должно быть расположено слишком близко к земле, чтобы загрязнение не всасывалось внутрь устройства. Во время работы примите определенное положение тела, чтобы вы всегда могли сохранить равновесие. При работе на склонах двигайтесь поперек склона. Никогда не бегайте во время работы, всегда ходите. Всегда используйте полностью собранное устройство. Никогда не используйте продукт без сопла.

Не прикасайтесь к опасным движущимся частям до тех пор, пока устройство не будет отключено от источника питания путем отсоединения аккумулятора, а опасные движущиеся части полностью не остановятся. Перед подключением убедитесь, что аккумулятор подходит к гнезду устройства и что его номинальное напряжение соответствует указанному на заводской табличке устройства. Подключайте аккумуляторы к машине, убедившись предварительно, что выключатель находится в выключенном положении. Перед каждым запуском устройство и после каждого падения или удара устройства проверьте его состояние. Если будет замечено какое-либо повреждение, например,

трещины в корпусе, запрещается использовать устройства перед удалением повреждения. Если во время работы произойдет авария или несчастный случай, сначала выключите машину, отсоедините аккумуляторы, а затем окажите помощь пострадавшим. Устраните причину аварии или несчастного случая. Перед возобновлением работы проверьте состояние устройства на наличие повреждений. Всегда отключайте питание, отключая аккумуляторы: когда устройство опущено пользователем; перед удалением заедания; перед проверкой, очисткой или работой на машине; после удара постороннего предмета, если устройство начинает неправильно вибрировать, проверьте устройство на наличие повреждений. Если устройство начинает чрезмерно вибрировать после запуска или во время работы, это означает, что оно не работает должным образом. В этом случае немедленно выключите устройство с помощью выключателя, отключите аккумуляторы и проверьте его. Проверьте сопло и отверстия впуска и выпуска воздуха. После удаления препятствия устройство соберите, подключите к источнику питания и перезапустите его. Если по-прежнему будут чрезмерные вибрации, немедленно выключите машину с помощью выключателя, отсоедините аккумуляторы и передайте в авторизованный сервисный центр. Несмотря на принятие превентивных мер при конструировании и изготовлении устройства и, несмотря на соблюдение инструкций, все-таки существует остаточный риск, связанный с воздействием вибраций и шума. В связи с этим следует применять средства индивидуальной защиты, не работать слишком долго и регулярно делать перерывы в работе. Перед выполнением технического обслуживания убедитесь, что аккумуляторы отсоединены от устройства. Храните устройство в месте, недоступном для посторонних лиц, особенно детей. Также следует соблюдать осторожность во время работы, чтобы устройство не было доступно для посторонних лиц, особенно детей.

ИСПОЛЬЗОВАНИЕ УСТРОЙСТВА

Подготовка к эксплуатации

Продукт следует вынуть из упаковки, а затем все упаковочные элементы следует убрать. Рекомендуется не выбрасывать упаковку, она может пригодиться при последующем хранении продукта. Проверьте все компоненты устройства на наличие повреждений. Проверьте проходимость сопла и отверстия впуска и выпуска воздуха. Внимание! Во время сборочных операций убедитесь, что изделие выключено, а аккумуляторы не подключены к гнезду в машине.

Сборка изделия - воздуходувка

Убедитесь, что устройство отсоединено от сети питания. Аккумуляторы питания вынуты из гнезда устройства.

Воздушный шланг воздуходувки состоит из 2 частей и сопла. На первом этапе подсоедините сопло к первой части воздушного шланга воздуходувки (II). Наденьте сопло воздуходувки на конец первой части шланга так, чтобы фиксатор попал в отверстие в боковой стенке сопла. Убедитесь, что соединение правильно заблокировано. На втором этапе надвиньте первую часть воздушного шланга воздуходувки на вторую часть шланга до тех пор, пока фиксатор не попадет в отверстие в боковой стенке воздушного шланга (III). Убедитесь, что соединение правильно заблокировано. На третьем этапе необходимо установить правильно смонтированный воздушный шланг воздуходувки на выходное отверстие в корпусе устройства (IV). Для этого нажмите и удерживайте кнопку блокировки, затем наденьте шланг на выпускное отверстие, отпустите кнопку фиксатора. Фиксатор должен попасть в отверстие в боковой стенке воздушного шланга. Убедитесь, что соединение правильно заблокировано. Правильно собранный воздушный шланг воздуходувки можно разобрать, только выполнив действия в порядке, обратном сборке.

ВНИМАНИЕ! Если устройство будет использоваться в качестве воздуходувки, крышка воздухозаборника должна быть правильно закреплена во впускном канале (V). Во избежание серьезных травм не используйте воздуходувку без крышки воздухозаборника. Впускной канал содержит крыльчатку и режущие ножи, которые при работе машины совершают враждебное движение и могут привести к серьезным травмам.

Сборка изделия - пылесос

Убедитесь, что устройство отсоединено от сети питания. Аккумуляторы питания вынуты из гнезда устройства.

Воздушный шланг пылесоса состоит из 3 компонентов. На первом этапе подсоедините сопло пылесоса к первой части воздушного шланга воздуходувки (VI). Наденьте сопло пылесоса на конец первой части шланга так, чтобы фиксатор попал в отверстие в стенке сопла. Убедитесь, что соединение правильно заблокировано. На втором этапе надвиньте первую часть воздушного шланга пылесоса на вторую часть шланга до тех пор, пока фиксатор не попадет в отверстие в стенке воздушного шланга (VII). Убедитесь, что соединение правильно заблокировано. На третьем этапе установите правильно собранный воздушный шланг пылесоса в воздухозаборный канал корпуса воздуходувки (VIII). Для этого переместите и удерживайте фиксатор в соответствии с направлением, обозначенным стрелкой. Вытяните крышку воздухозаборника, затем установите первую часть воздушного шланга пылесоса в воздухозаборник, отпустите фиксатор. Убедитесь, что соединение правильно заблокировано. На четвертом этапе вставьте мешок пылесоса в отверстие для выхода воздуха, расположенное в корпусе устройства (IX). Для этого нажмите и удерживайте кнопку блокировки, затем наденьте крепежные элементы мешка на выпускное отверстие, отпустите кнопку фиксатора. Убедитесь, что соединение правильно заблокировано. Прикрепите зажим мешка к держателю мешка, расположенному в нижней части корпуса изделия. Убедитесь, что соединение правильно заблокировано. Правильно собранный воздушный шланг пылесоса и мешок пылесоса можно разобрать, только выполнив действия в порядке, обратном сборке.

Следующий шаг - регулировка передней рукоятки. После нажатия и удержания кнопок блокировки рукоятки можно отрегулировать положение рукоятки (X). Положение рукоятки следует выбирать экспериментально, адаптируя ее к физическим условиям оператора и места, в котором будет использоваться пылесос. Положение рукоятки должно позволять работать с согнутыми локтями и прямой спиной. Оно также должно обеспечивать свободу перемещения пылесоса в рабочей плоскости.

ВНИМАНИЕ! Запрещается использовать пылесос без правильно подобранного мешка или с поврежденным мешком. Устройство должно использоваться только с мешком, прилагаемым в комплекте. Для приобретения нового мешка обратитесь в авторизованный сервисный центр производителя.

Ремень для переноски

На корпусе устройства имеется зажим для крепления ремня для переноски (XI). Зажим для ремня должен быть прикреплен к зажиму таким образом, чтобы фиксатор зажима защищал устройство от случайного отсоединения во время работы. Ремень следует надевать так, чтобы он лежал на одном плече, а затем по диагонали обхватывал грудь оператора, позволяя зацепить инструмент на уровне бедра (XII).

Подключение устройства к источнику питания

Устройство питается от двух аккумуляторов. Инструмент не запустится, если один из аккумуляторов не установлен на устройство или он разряжен. Аккумуляторы в устройстве соединены последовательно, что означает, что устройство питается номинальным напряжением, равным сумме их номинальных напряжений. Рекомендуется, чтобы оба аккумулятора имели одинаковую емкость и были заряжены в той же степени. У аккумуляторов, используемых для питания устройства, должна быть та же степень изношенности. Не рекомендуется подключать изношенный аккумулятор вместе с новым, даже если оба аккумулятора заряжены в одинаковой степени и у них одинаковая емкость. Несоблюдение вышеуказанных рекомендаций приведет к сокращению времени работы и к более быстрой разрядке аккумуляторов, используемых для питания устройства. Вставьте аккумулятор в одно из гнезд так, чтобы его защелка находилась снаружи гнезда (XIII). Вставляйте аккумулятор в гнездо до момента срабатывания защелки. Повторите действия для второго аккумулятора. Убедитесь, что аккумуляторы не будут выдвигаться во время работы. Аккумулятор можно отсоединить, нажимая и удерживая защелку, а затем извлекая аккумулятор из отсека.

Для питания инструмента можно использовать только следующие 18-вольтовые литий-ионные аккумуляторы YATO: YT-82842, YT-82843, YT-82844 и YT-82845, которые можно заряжать только с помощью зарядных устройств YATO YT-82848 или YT-82849. Запрещается использовать другие аккумуляторы с другим номинальным напряжением, не соответствующее гнезду инструмента. Запрещается переделывать разъем и/или аккумулятор, чтобы подогнать их друг к другу.

Запуск воздуходувки / пылесоса

Убедитесь, что аккумуляторы подключены к устройству. Возьмите устройство за рукоятку, убедитесь, что и выпускное отверстие, и выпускное отверстие для воздуха не закрыты. Выпуск сопла должен быть направлен таким образом, чтобы воздушный поток не направлялся на человека, животное или объект. Запустите устройство, нажав пальцем на выключатель, расположенный на панели управления. Нажатие на выключатель запускает поток воздуха. На панели управления (XIV) расположены индикаторы, показывающие примерное состояние заряда аккумуляторов: красный, оранжевый, зеленый - батарея заряжена. Красный, оранжевый - аккумулятор частично заряжен. Красный - аккумулятор нуждается в зарядке.

После запуска устройство работает с самым слабым потоком воздуха. Чтобы увеличить силу потока, нажмите кнопку силы воздушного потока на панели управления, обозначенную стрелкой вверх. Чтобы уменьшить силу воздушного потока, нажмите кнопку силы потока на панели управления, обозначенную стрелкой вниз. Каждое однократное нажатие кнопки увеличения или уменьшения силы потока увеличивает или уменьшает силу потока на один уровень.

Об изменении силы потока сигнализируют загорающиеся индикаторы, чем больше индикаторов загорается, тем больше сила потока или всасывания. Чтобы выключить воздуходувку, нажмите пальцем на выключатель, дождитесь полной

остановки работы устройства, отключите машину от электросети, отсоединив аккумуляторы. После этого приступите к техническому обслуживанию.

Функция turbo

Во время работы с устройством можно увеличить мощность воздушного потока до максимума с помощью функции turbo. Эту функцию следует использовать кратковременно, не более 30 секунд, только в том случае, если сила воздушного потока при нормальной работе недостаточна. Функция turbo работает независимо от установленной в данный момент силы воздушного потока. Чтобы использовать функцию turbo, необходимо запустить устройство. Функция turbo не может быть активирована, пока устройство не достигнет полной скорости рабочего режима. Затем нажмите и удерживайте кнопку «TURBO» на панели управления. Ослабление давления на кнопку позволит устройству вернуться к нормальной работе. Воздуходувка не имеет возможности работать в режиме turbo, удерживая кнопку «TURBO».

Рекомендации по использованию продукта

Всегда следите за тем, чтобы впускное и выпускное отверстия и сопло не были закрыты. В случае частичной или полной непроходимости первым признаком будет увеличение шума и повышенная вибрация. Следует немедленно восстановить полную проходимость. Эксплуатация непроходимого прибора неэффективна и может вызвать перегрев и его повреждение. Перед началом работы внимательно проверьте рабочую зону, удалив все предметы, которые, выброшенные воздухом, могут вызвать опасность. Также удалите все предметы, которые могут неожиданно перемещаться под воздействием воздушной струи, например, опрокинуться и вызвать опасность. Следует определить зону безопасности шириной не менее 15 м от рабочей зоны. Никакие посторонние лица, особенно дети, не должны входить в зону безопасности. Лица, входящие в зону безопасности, должны соблюдать осторожность и использовать те же средства индивидуальной защиты, что и оператор устройства.

Всегда направляйте сопло воздуходувки вниз к земле, подлежащей очистке. Не направляйте его на других людей или животных.

Не используйте продувку на слишком сыпучем основании. Пыль, образующаяся при таком использовании, не позволяет наблюдать за рабочей зоной, что не обеспечивает надлежащую реакцию в случае опасности. Направляйте струю воздуха если возможно, в том же направлении, в котором дует ветер. Это предотвратит перемещение загрязнения в уже очищенную зону. Всегда используйте пылесос с правильно установленным мешком. Регулярно во время работы проверяйте уровень наполнения мешка и опорожняйте его. Переполнение мешка приведет к потере проходимости. Не используйте пылесос для всасывания мокрых, влажных и горячих отходов. Не всасывайте строительный мусор и пыль, образующиеся во время строительных работ, например, пыль, образующаяся при шлифовании гипсовой отделки. Прибор не приспособлен для работы с такими материалами. Если прибор имеет регулятор вращательной скорости, используйте самую низкую скорость, с которой возможна запланированная работа. Более высокие обороты вызывают больше шума и также вызывают более быстрый износ устройства. Во время работы равномерно перемещайтесь, сохраняя равновесие, не бегите, не прыгайте, не доходите слишком далеко. Не используйте устройство для очистки поверхностей, которой вам невидно.

ТЕХНИЧЕСКИЙ УХОД И ХРАНЕНИЕ ИЗДЕЛИЯ

После завершения работ отсоедините аккумуляторы от изделия и приступайте к техническому обслуживанию. Снимите сопло и мешок, если он использовался. Вентиляционные отверстия и впускное и выпускное отверстия должны быть очищены мягкой щеткой или щеткой с пластмассовыми щетинками. Очистите корпус, рукоятку и элементы управления слегка смоченной водой мягкой тканью и затем высушите. Для очистки также можно использовать поток сжатого воздуха с давлением, не превышающим 0,3 МПа. После снятия сопла его можно очистить струей воды, а затем высушить или дать высохнуть. Не погружайте устройство и аккумуляторы в воду или любую другую жидкость. Не очищайте устройство струей воды или другой жидкости. Опорожните мешок, открыв замок, а затем очистите оставшуюся пыль струей сжатого воздуха под давлением, не превышающим 0,3 МПа. Не используйте для чистки острых предметов, абразивов, растворителей и спирта. Соблюдайте особую осторожность при очистке ножей, закрепленных на крыльчатке. Ножи имеют острые края, и контакт с ними может привести к травме.

Запасные части

Пользователь не может самостоятельно заменять никаких запасных частей, кроме сопла и мешка. Подробный список запасных частей для изделия доступен во вкладке «Скачать», в карточке изделия, на сайте TOYA SA: toya24.pl.

Хранение устройства

Храните устройство в разобранном виде. Место хранения должно предохранять устройство от доступа неуполномоченных лиц. Место хранения должно защищать устройство от влаги, прямых солнечных лучей и слишком низкой температуры. Изделие следует хранить в температурном диапазоне 0 ~ 40 °C при относительной влажности не более 80%. Продукт рекомендуется хранить на заводской упаковке.

ХАРАКТЕРИСТИКА ВИРОБУ

Акумуляторна повітродувка / пилосос використовується для прибирання в саду та безпосередньо поблизу будинку. Її можна використовувати як для переміщення опалого листя або скошеної трави повітряним потоком, так і вбиранням повітря. Потужність акумулятора значно полегшує роботу і збільшує дальність дії повітродувки. Повітродувка не повинна використовуватися як домашній пилосос. Також заборонено роздувати або пилососити попіл. Правильна, надійна і безпечна робота пристрою залежить від правильної роботи, тому:

Перш ніж приступити до роботи з інструментом, необхідно ознайомитися з інструкцією з експлуатації і зберегти її для подальшого використання.

Постачальник не несе відповідальності за шкоду, які виникли внаслідок недотримання правил техніки безпеки і рекомендацій, заміщених у цій інструкції.

ОБЛАДНАННЯ

Продукт поставляється в комплектному стані, але вимагає проведення збірки, описаної в подальшій частині інструкції. Продукт поставляється з соплом та мішком для пилососу. У комплект поставки не входять акумулятори та зарядний пристрій для акумуляторів.

ТЕХНІЧНІ ХАРАКТЕРИСТИКИ

Параметр	Одиниця вимірювання	Значення
Каталожний номер		YT-85173
Номінальна напруга	[В пост.струму]	36
Номінальне обертання	[хв ⁻¹]	6000 – 17000
Ефективність повітряного потоку	[м ³ /год]	308 – 700
Клас ізоляції		III
Ступінь захисту		IPX0
Шум		
- звуковий тиск $L_{pa} \pm K$	[дБ(A)]	87,6 ± 3,0
- акустична потужність $L_{wa} \pm K$	[дБ(A)]	96,5 ± 3,0
Рівень вібрації $a_h \pm K$	[м/с ²]	1,69 ± 1,5
Вага блоку приводу (без аксесуарів)	[кг]	2,16
Тип акумулятора		Літій-іонний

ІНСТРУКЦІЯ З ТЕХНІКИ БЕЗПЕКИ

УВАГА! Прочитати всі наступні інструкції. Недотримання їх може призвести до ураження електричним струмом, пожежі або до тілесних ушкоджень.

ДОТРИМУВАТИСЯ НАСТУПНИХ ІНСТРУКЦІЙ

Не можна користуватися виробом в середовищі з підвищеним ризиком вибуху, з горючими рідинами, газами або паром. Не ставте пристрій поблизу джерел тепла або вогню. Машина повинна бути захищена від вологи. Зберігати від дощу або інших опадів. Не занурюйте будь-яку частину у воду чи будь-яку іншу рідину. Не працюйте в середовищі з відносною вологістю вище 80%. Уникайте використання машини у поганих погодних умовах, особливо якщо виникає ризик блискавки. До пристрою слід підключати лише акумулятор з номінальною напругою, зазначеною на табличці з даними пристрою. Після кожного використання слід від'єднати акумулятор від приладу.

УВАГА! Ніколи не запускайте машину, якщо поблизу є люди, особливо діти, або тва-

рини. Пристрій можна використовувати тільки як садову повітродувку. Будь-яке інше використання заборонено. Не використовуйте повітродув, щоб надувати, наприклад, матраци, роздувати гриль або багаття. Не роздувати гарячий попіл, жар або вогонь. Роздування вогню може спричинити пожежу та спричинити серйозні опіки. Не використовуйте пристрій для здування снігу або води. Не направляйте випуск повітря в сторону оператора інших людей або тварин. Перед запуском перевірте робочу зону і видаліть всі об'єкти, які можуть становити загрозу. Слід враховувати, що викинуті частинки можуть відштовхуватися від перешкод і потрапити в оператора. Під час роботи з апаратом використовуйте засоби індивідуального захисту. Робочий костюм з довгими ногами та рукавами, захисні рукавички. Захист очей або обличчя. Крім того, слід використовувати пристосування для захисту вух. Одягайте міцне взуття з верхом і підошвою проти ковзання. Не закривайте вентиляційних отворів, і піклуйтеся про їх прохідність. Закриті та/ або забиті вентиляційні отвори можуть призвести до перегріву пристрою. Це може призвести до пошкодження пристрою, а також бути причиною пожежі або ураження електричним струмом. Якщо ви помітили пошкодження будь-якої частини пристрою, його подальше використання заборонено. В цьому випадку пристрій слід здати в авторизований сервісний центр або замінити цю частину самостійно, якщо інструкція користувача допускає такий ремонт. Перед початком будь-яких дій, пов'язаних з заміною частин, чищенням або регулюванням, вимкніть пристрій і від'єднайте акумулятор від пристрою. Перед заміною аксесуарів слід вимкнути пристрій і від'єднати від нього акумулятор. Пристрій не може використовуватися дітьми або особами з обмеженими фізичними, сенсорними або розумовими здібностями, людьми без досвіду та знань, а також людьми, які не знайомі з цими вказівками. Місцеві правила можуть обмежувати вік оператора. Дітям заборонено гратися з обладнанням. Дітям без нагляду заборонено чистити та здійснювати технічне обслуговування пристрою. Машину слід утримувати за ручку. Переконайтеся, що спосіб утримання не заважає впуску повітря та виходу повітря. Вхід повітря не повинен бути надто близько до землі, щоб сміття не було всмоктане всередину пристрою. Під час роботи візьміть певну позу тіла, щоб завжди можна було зберегти рівновагу. Якщо ви працюєте на схилах, ви повинні рухатися по схилу в поперек. Ніколи не бігайте під час роботи, завжди ходіть. Завжди використовуйте повністю зібрану машину. Ніколи не використовуйте виріб без сопла.

Не торкайтеся небезпечних рухомих частин, доки пристрій не буде відключений від джерела живлення шляхом від'єднання акумулятора, а небезпечні рухомі частини повністю не зупиняться. Перед підключенням переконайтеся, що акумулятор підходить до розетки пристрою і що його номінальна напруга відповідає зазначеній на паспортній табличці пристрою. Акумулятори слід підключати до обладнання після того, як переконаєтесь, що вимикач знаходиться у вимкненому положенні. Перед кожним запуском машини та після кожного падіння чи удару машини перевірте його стан. Якщо спостерігається будь-яке пошкодження, наприклад, пошкоджений корпус, забороняється використовувати машину перед видаленням пошкоджень. Якщо під час роботи виникла несправність або аварія, спочатку вимкніть пристрій, відключіть акумулятори та надайте допомогу потерпілим. Видаліть причину поломки чи аварії. Перед тим, як

відновити роботу, перевірте стан машини на пошкодження. Завжди відключайте живлення шляхом відключення акумуляторів: коли користувач залишає машину; перед усуненням заблокування; перед перевіркою, чищенням чи роботою з машиною; після удару по чужорідному предмету, щоб перевірити машину на пошкодження; якщо машина починає аномально вібрувати, для негайної перевірки. Якщо машина починає сильно вібрувати після запуску або під час роботи, це означає, що апарат не працює належним чином. У цьому випадку негайно вимкніть машину за допомогою вимикача, відключіть акумулятори та перевірте її. Перевірте сопло та впускний отвір для повітря. Після видалення обструкції машина повинна бути зібрана, підключена до джерела живлення та увімкнена. Якщо надмірне коливання продовжується, негайно вимкніть машину за допомогою вимикача живлення, відключіть акумулятори та передайте її в авторизований сервісний центр. Незважаючи на прийняття запобіжних заходів під час монтажу пристрою, і незважаючи на дотримання інструкцій, залишається залишковий ризик, пов'язаний із впливом вібрації та шуму. Тому ви повинні використовувати засоби індивідуального захисту, не працювати занадто довго і використовувати регулярні перерви на роботі. Перед виконанням технічного обслуговування переконайтеся, що акумулятори від'єднано від пристрою. Зберігайте пристрій у місці, недоступному для сторонніх осіб, зокрема дітей. Також під час роботи слід звертати увагу на те, щоб пристрій був недоступний для сторонніх осіб, особливо дітей.

ЕКСПЛУАТАЦІЯ ВИРОБУ

Підготовка до роботи

Продукт повинен бути вилучений з упаковки, а потім всі елементи упаковки повинні бути вилучені. Рекомендується не викидати упаковку, це може бути корисним у подальшому зберіганні продукту. Перевірте всі компоненти продукту на пошкодження. Перевірте, чи не засмічені сопло, впускний і вихідний отвори. УВАГА! Під час монтажу переконайтеся, що виріб вимкнено, а акумулятори не підключено до гнізда пристрою.

Монтаж виробу - повітродувка

Переконайтеся, що пристрій від'єднано від джерела живлення. Акумулятори живлення вийняті з гнізда пристрою. Повітряний шланг повітродувки складається з 2 частин і сопла. На першому етапі підключіть сопло до першої частини повітряного шлангу повітродувки (II). Насуньте сопло повітродувки на кінець першої частини шланга так, щоб фіксатор увійшов в отвір на боковій стінці сопла. Переконайтеся, що з'єднання належним чином заблоковано. На другому етапі насуньте першу частину повітряного шлангу повітродувки на другу частину шлангу так, щоб фіксатор увійшов в отвір у бічній стінці повітряного шлангу (III). Переконайтеся, що з'єднання належним чином заблоковано. На третьому етапі правильно зібраний повітряний шланг повітродувки необхідно під'єднати до виходу повітря в корпусі пристрою (IV). Для цього натисніть і утримуйте кнопку блокування, потім надіньте шланг на вихідний отвір повітря, звільніть кнопку блокування. Фіксатор повинен потрапити в отвір у бічній стінці повітряного шлангу. Переконайтеся, що з'єднання належним чином заблоковано. Правильно зібраний повітряний шланг повітродувки можна розібрати, лише виконавши кроки у зворотному порядку. УВАГА! Якщо пристрій буде використовуватися як повітродувка, кришка повітрозабірника повинна бути правильно закріплена у впускному каналі (V). Щоб уникнути серйозних травм, не використовуйте повітродувку без кришки повітрозабірника. Впускний канал містить крильчатку та ріжучі ножі, які під час роботи пристрою здійснюють обертовий рух і можуть спричинити серйозні травми.

Монтаж продукту - пилосос

Переконайтеся, що пристрій від'єднано від джерела живлення. Акумулятори живлення вийняті з гнізда пристрою. Повітряні шланги пилососа складаються з 3 компонентів. На першому етапі підключіть сопло пилососа до першої частини повітряного шлангу повітродувки (VI). Насуньте сопло пилососа на кінець першої частини шланга так, щоб фіксатор увійшов в отвір на стінці сопла. Переконайтеся, що з'єднання належним чином заблоковано. На другому етапі насуньте першу частину повітряного шлангу пилососа на другу частину шлангу так, щоб фіксатор увійшов в отвір у стінці повітряного шлангу (VII). Переконайтеся, що з'єднання належним чином заблоковано. На третьому етапі встановіть правильно зібраний повітряний шланг пилососа у повітрозабірний канал в корпусі повітродувки (VIII). Для цього перемистіть і утримуйте фіксатор у напрямку, позначеному стрілкою. Витягніть кришку повітрозабірника, потім вставте першу частину повітряного

шлангу пілососа у повітрозабірник, відпустіть фіксатор. Переконайтеся, що з'єднання належним чином заблоковано. На четвертому етапі вставте мішок пілососа у вихідний отвір повітря, розташований у корпусі пристрою (IX). Для цього натисніть і утримуйте кнопку блокування, потім надіньте кріплення мішка на вихідний отвір повітря, звільніть кнопку блокування. Переконайтеся, що з'єднання належним чином заблоковано. Прикріпіть затискач мішка до тримача мішка, розташованого в нижній частині корпусу виробу. Переконайтеся, що з'єднання належним чином заблоковано. Правильно зібраний повітряний шланг пілососа та мішок пілососа можна розібрати, лише виконавши кроки у зворотному порядку. Наступний крок - регулювання переднього тримача. Після натискання та утримання кнопок блокування тримача можна відрегулювати положення тримача (X). Положення рукоятки слід вибрати експериментально, адаптуючи її до фізичних умов оператора та області, в якій буде використовуватися пілосос. Положення рукоятки повинно дозволяти вам працювати з зігнутими ліктями та прямою спиною. Воно також повинно забезпечувати свободу руху пілососа в робочій площині. **УВАГА!** Забороняється використовувати пілосос без правильно встановленого мішка або з пошкодженим мішком. Пристрій потрібно використовувати тільки з мішком, що входить до комплекту поставки. Щоб придбати новий мішок, зверніться до авторизованого сервісного центру виробника.

Ремень для перенесення

На корпусі пристрою є затискач для кріплення ремня для перенесення (XI). Затискач для ремня повинен бути прикріплений до затискача таким чином, щоб замок затискача захищав пристрій від випадкового відчеплення під час роботи. Ремень слід носити так, щоб він лежав на одному плечі, а потім по діагоналі обертався навколо грудей оператора, дозволяючи зачепити інструмент на рівні стегна (XII).

Підключення пристрою до електромережі

Пристрій живиться за допомогою двох акумуляторів. Пристрій не запуститься, якщо один з акумуляторів не буде встановлений у ньому, або буде розряджений. Акумулятори в інструменті підключаються послідовно, це означає, що інструмент живиться від суми їх номінальних напруг. Рекомендується, щоб акумулятори мали однакову ємність і були заряджені на однаковому рівні. Акумулятори, що використовуються для живлення інструменту повинні бути однаково зношеними. Не рекомендується під'єднувати зношений акумулятор з новим, навіть якщо обидва заряджені на одному рівні і мають однакову ємність. Недотримання вищезазначених рекомендацій призведе до зменшення часу роботи та швидшої зношеності акумуляторів, що використовуються для живлення інструменту. Вкласти акумулятор в одне з гнізд таким чином, щоб його фіксатор знаходився зовні гнізда (XIII). Акумулятор вкладає в гніздо, аж до моменту спрацювання фіксатора. Повторити дію для другого акумулятора. Переконайтеся, що акумулятори не від'єднуються під час роботи. Акумулятор можна витягти, натиснувши і утримуючи фіксатор, а потім витягнувши акумулятор з гнізда.

Для живлення інструменту можна використовувати лише перелічені акумулятори Li-Ion YATO 18 V: YT-82842, YT-82843, YT-82844 та YT-82845, які можна заряджати лише за допомогою зарядних пристроїв YATO YT-82848 або YT-82849. Забороняється використовувати інші акумулятори з іншою номінальною напругою, що не підходять до гнізда акумулятора інструменту. Забороняється змінювати гніздо та/або акумулятор, щоб адаптувати їх одне до одного.

Запуск повітродувки / пілососа

Переконайтеся, що акумулятори підключені до пристрою. Візьміть виріб за ручку, переконайтеся, що обидва вихідні та вихідні отвори не перекриті. Випускний отвір сопла повинен бути спрямований таким чином, щоб повітряний потік не був спрямований на будь-яку особу, тварину чи об'єкт. Запустіть виріб, натиснувши пальцем на вимикач, розташований на панелі управління. При натисканні на вимикач запускається потік повітря. На панелі управління (XIV) знаходяться індикатори, що показують приблизний стан заряду акумуляторів: червоний, помаранчевий, зелений - акумулятор заряджений. Червоний, помаранчевий - акумулятор частково заряджений. Червоний - акумулятор вимагає зарядки.

Після запуску пристрій працює з найслабшою силою потоку повітря. Щоб збільшити силу потоку, натисніть кнопку сили потоку повітря на панелі керування, позначену стрілкою вгору. Щоб зменшити силу повітряного потоку, натисніть кнопку сили потоку на панелі керування, позначену стрілкою вниз. Кожне натискання кнопки збільшення або зменшення сили потоку збільшує або зменшує силу потоку повітря на один рівень.

Про зміну сили потоку повітря сигналізує загоряння індикаторів, чим більше індикаторів загоряється, тим вища сила потоку. Щоб вимкнути повітродувку, натисніть пальцем на вимикач, дочекайтеся повної зупинки роботи пристрою, відімкніть пристрій від електромережі, від'єднавши акумулятори. Після цього приступіть до технічного обслуговування.

Функція turbo

Під час роботи повітродувки можна збільшити продуктивність повітряного потоку до максимуму за допомогою функції turbo. Цю функцію слід використовувати лише короткочасно, максимум 30 секунд, тільки якщо сила потоку повітря у режимі нормальної роботи є недостатньою. Функція turbo працює незалежно від налаштованої в даний момент сили потоку повітря. Щоб використовувати функцію turbo, потрібно запустити пристрій. Функція turbo не може бути активована, поки пристрій не досягне повної швидкості робочого режиму. Потім натисніть і утримуйте кнопку «TURBO» на панелі управління. Звільнення натиску на кнопку дозволить пристрою повернутися до нормального режиму роботи. Повітродувка не має можливості працювати у режимі turbo, утримуючи кнопку «TURBO».

Рекомендації щодо використання пристрою

Завжди переконайтесь, що вхідні та вихідні отвори та сопло не забиті. У разі часткової або повної обструкції, першим ознакою буде підвищення шуму та підвищена вібрація. Повна прохідність повинна бути відновлена негайно. Експлуатація забитого продукту є неефективною та може призвести до перегріву та пошкодження виробу. Перед початком роботи ретельно перевірте робочу зону, видаливши всі предмети, які викинуті подмухом повітря, можуть спричинити небезпеку. Також видаліть усі предмети, які можуть несподівано переміститися під впливом повітряних струменів, наприклад, перевертнуться і спричинити небезпеку. Необхідно встановити зону безпеки шириною не менше 15 м від робочої зони. До зони безпеки не повинні мати доступ сторонні особи, особливо діти. Особи, які входять в зону безпеки, повинні бути обережними і використовувати ті ж засоби індивідуального захисту, що і оператор машини.

Завжди направляйте насадку повітродувки вниз до землі, яку планується чистити. Не направляйте її в інших людей чи тварин.

Не використовуйте продування на надто силовій землі. Пил, що утворюється під час такого використання, не дозволяє спостерігати за робочим місцем, що не дозволяє правильно реагувати у разі небезпеки. Дуйте, якщо це можливо, в тому ж напрямку, в якому дує вітер. Це запобіжить руху забруднень до вже очищеної ділянки. Завжди використовуйте пилосос із правильно встановленим мішком. Регулярно перевіряйте рівень наповнення сумки та очищайте його під час роботи. Заповнення сумки призведе до втрати прохідності. Не використовуйте пилосос для всмоктування мокрих, вологих та гарячих відходів. Не вибирайте будівельні відходи та пил, що утворюються під час будівельних робіт, наприклад, пилу, що утворюється під час шліфування гіпсового покриття. Продукт не пристосований для роботи з такими матеріалами. Якщо продукт має регулятор швидкості, використовуйте найнижчу швидкість, за якою можлива запланована робота. Більш високі обороти викликають більший шум, а також підвищують знос продукту. Під час роботи рухайте весь час, зберігаючи рівновагу, не бігайте, не стрибайте, не тягніться надто далеко. Не використовуйте цей пристрій для очищення поверхні, що знаходиться поза зоною видимості.

ТЕХНІЧНЕ ОБСЛУГОВУВАННЯ І ЗБЕРІГАННЯ

Після завершення роботи від'єднайте акумулятор від пристрою і розпочніть технічне обслуговування. Демонтуйте сопло та мішок, якщо воно було використано. Вентиляційні отвори та впускний і вихідний отвори слід чистити м'якою щіткою або щіткою з пластиковими щетинками. Очистіть корпус, рукоятку та елементи керування злегка змоченою водою, м'якою ганчіркою, а потім висушіть. Для очищення також може бути використаний потік стисненого повітря з тиском не більше 0,3 МПа. Після розбирання сопла його можна очистити струменем води, а потім висушити або залишити щоб висушилось саме. Не занурюйте пристрій або акумулятори у воду або будь-яку іншу рідину. Не чистіть пристрій струменем води або іншої рідини. Потім очистіть мішок, розкриваючи блискавку, а потім очистіть залишковий пил струменем стисненого повітря тиском, що не перевищує 0,3 МПа. Не використовуйте для чищення гострих предметів, абразивів, розчинників та спирту. Будьте особливо обережні під час чищення ножів, прикріплених до крильчатки. Ножі мають гострі краї, і контакт з ними може призвести до травм.

Запчастини

Користувач не може здійснювати заміну будь-яких замінних частин самостійно, окрім вказаних в інструкції. Детальний список запасних частин для продукту можна знайти в розділі «Для завантаження», в продуктовій картці, на веб-сайтах TOYA SA: toya24.pl.

Зберігання продукту

Зберігайте продукт розібраним. Місце зберігання повинно захищати від доступу сторонніх осіб до продукту. Місце зберігання повинно захищати від вологи, прямих сонячних променів до продукту та занадто низької температури. Виріб повинен зберігатися в температурному діапазоні 0~+40°С, при відносній вологості не більше 80%. Продукт слід зберігати в оригінальній упаковці.

GAMINIO APIBŪDINIMAS

Lapų siurblys /pūstuvus naudojamas valymo darbams sode ir šalia namų. Jį galima naudoti tiek nukritusiems lapams, tiek nupjautai žolei perkelti su oro srautu ir juos siurbti. Akumulatoriaus maitinimas labai palengvina darbą ir padidina veikimo diapazoną. Pūstuvus neturėtų būti naudojamas kaip buitinis dulkių siurblys. Taip pat draudžiama pūsti arba siurbti pelenus. Tinkamas, patikimas ir saugus veikimas priklauso nuo tinkamo produkto naudojimo, todėl:

Prieš naudodami įrankį reikia perskaityti visą darbo su produktu instrukciją ir ją išsaugoti ateičiai.

Tiekėjas neatsako už nuostolius, atsiradusius dėl saugos taisyklių ir šios instrukcijos rekomendacijų nesilaikymo.

ĮRANGA

Produktas pristatomas pilnai surinktas, tačiau jis turi būti paruoštas pagal žemiau pateiktą naudojimo instrukciją. Produktas pristatomas su purkštuku ir dulkių siurblio maišeliu. Įrangoje nėra maitinimo akumuliatorių ir akumuliatorių įkroviklio.

TECHNINIAI DUOMENYS

Parametras	Matavimo vienetas	Vertė
Katalogo numeris		YT-85173
Nominali įtampa	[V d.c.]	36
Nominalūs apsisukimai	[min ⁻¹]	6000 - 17000
Oro srauto efektyvumas	[m ³ /val.]	308 - 700
Izoliacijos klasė		III
Apsaugos laipsnis		IPX0
Triukšmas		
- akustinis slėgis $L_{pa} \pm K$	[dB(A)]	87,6 ± 3,0
- akustinė galia $L_{wa} \pm K$	[dB(A)]	96,5 ± 3,0
Virpėsiu lygis $a_n \pm K$	[m/s ²]	1,69 ± 1,5
Pavaros agregato svoris (be priedų)	[kg]	2,16
Akumulatoriaus tipas		Ličio jonų

SAUGUMO INSTRUKCIJOS

ĮSPĖJIMAS! Perskaityti žemiau esančias instrukcijas. Jų nesilaikymas gali sukelti elektros smūgį, gaisrą arba kūno sužalojimus.

LAIKYKITĖS ŠIŲ INSTRUKCIJŲ

Nenaudokite mašinos aplinkoje, kurioje yra padidėjusi sprogdimo rizika, kur yra lengvai užsidedančių skysčių, dujų ar garų. Nedėkite mašinos šalia šilumos ar ugnies šaltinių. Mašina turi būti apsaugota nuo drėgmės. Saugoti nuo lietaus ar kitų kritulių. Niekada nemerkti jokių dalių vandenyje ar kitame skystyje. Negalima dirbti aplinkoje, kurios santykinis oro drėgnumas viršija 80%. Venkite naudoti mašiną blogomis oro sąlygomis, ypač kai yra žaibo pavojus. Mašina turi būti prijungta tik prie akumulatoriaus, kurio vardinė įtampa atitinka mašinos duomenų lentelėje nurodytai įtampai. Po kiekvieno naudojimo atjungti akumuliatorių nuo mašinos.

Įspėjimas! Niekada nejunkite mašinos, jei šalia yra žmonės, ypač vaikai, ar gyvūnai. Šį prietaisą galima naudoti tik kaip sodo pūstuvą. Bet koks kitas naudojimas draudžiamas. Nenaudokite pūstuvo pumpavimui, pavyzdžiui, čiuzinių, kepsninės ar laužo uždegimui. Nepūsti į karštus pelenus, žarijas ar ugnis. Išpūstos žarijos gali sukelti gaisrą ir rimtus nudegimus.

Nenaudokite mašinos sniegui ar vandeniui pūsti. Nenukreipto oro išleidimo angos link operatoriaus, kitų žmonių ar gyvūnų. Prieš pūsdami patikrinkite darbo vietą ir pašalinkite visus objektus, kurie išpūsti gali sukelti grėsmę. Reikia atsižvelgti į tai, kad išpūstos dalelės gali atsitrenkti nuo kliūčių ir pasiekti operatorių. Mašinos darbo metu naudokite asmenines apsaugos priemones. Darbo apranga su ilgomis klešnėmis ir rankovėmis, apsauginės pirštinės. Akių ir veido apsauga. Be to, naudoti klausos apsaugos priemones. Naudoti kietą avalynę su pilnu batviršiu ir neslidžiu padu. Neuždengti ventiliacijos angų ir prižiūrėti, kad būtų pralaidžios. Uždengtos ir (arba) užkimštos ventiliacijos angos gali sukelti mašinos perkaitimą. Tai gali sugadinti mašiną ir sukelti gaisrą arba elektros šoką. Jei pastebėta, kad kuri nors mašinos dalis yra pažeista, tolesnis naudojimas yra draudžiamas. Tokiu atveju mašina turėtų būti perduota įgaliotam techninės priežiūros centrui arba ši dalis gali būti pakeista savarankiškai jei naudojimo instrukcijoje leidžiama atlikti tokius taisymo veiksmus. Prieš pradėdami bet kokią veiksmą, susijusį su dalių keitimu, valymu arba reguliavimu, išjunkite mašiną ir atjunkite akumuliatorių nuo mašinos. Prieš pradėdami keisti priedus mašiną išjunkite, o akumuliatorių atjunkite nuo mašinos. Mašinos negali naudoti vaikai ar asmenys, turintys ribotą fizinį, suvokiamąjį ar protinį sugebėjimą, žmonės be patirties ir žinių, taip pat žmonės, kurie nėra susipažinę su šiomis instrukcijomis. Vietos taisyklės gali apriboti operatoriaus amžių. Vaikai neturėtų žaisti su mašina. Vaikams be priežiūros negalima leisti atlikti mašinos valymo ir priežiūros. Mašina turėtų būti laikoma su rankena. Įsitikinkite, kad laikymo būdas neuždengia oro įleidimo ir oro išleidimo angos. Oro įleidimo angos neturi būti pernelyg arti žemės, kad nešvarumai neįsiurbtų į mašinos vidų. Darbo metu laikykitės tam tikros kūno padėties, kad visada išlaikytumėte savo pusiausvyrą. Jei dirbate šlaituose, turėtumėte judėti išilgai šlaito. Niekada dirbdami nebėgiokite, visada vaikščiokite. Visada naudokite mašiną, visiškai sumontuotą. Niekada nenaudokite produkto be pritvirtinto purkštuvo.

Nelieskite pavojingų judančių dalių, kol mašina nebus atjungta nuo maitinimo šaltinio atjungus akumuliatorių ir kol pavojingos judančios dalys visiškai nesustos. Prieš prijungdami įsitikinkite, kad akumuliatorius telpa į mašinos lizdą ir kad jo vardinė įtampa yra tokia pati, kaip nurodyta mašinos vardinėje lentelėje. Prieš prijungiant prie mašinos akumuliatorius - įsitikinkite, kad jungiklis yra išjungtas. Prieš kiekvieną mašinos paleidimą ir po kiekvieno mašinos kritimo arba smūgio patikrinkite jos būklę. Jei pastebima bet kokia žala, pvz., įtrūkęs korpusas, prieš pašalinant žalą draudžiama naudoti mašiną. Jei veikimo metu įvyko avarija arba nelaimingas atsitikimas, pirmiausia išjunkite mašiną, atjunkite akumuliatorius ir tada padėkite sužeistiems asmenims. Pašalinkite avarijos arba nelaimingo atsitikimo priežastis. Prieš pradėdami darbą, patikrinkite, ar mašina nepažeista. Visada atjunkite maitinimą, atjungiant akumuliatorius: kai mašina vartotojo paliekama; prieš šalinant užstrigimą; prieš patikrindami, valydami ar dirbdami su mašina; atsitrenkus į svetimą objektą, kad patikrintų mašinos žalas; jei mašina pradeda pernelyg vibruoti, dėl nedelsiamo patikrinimo. Jei mašina pradeda pernelyg vibruoti paleidus ar veikiant, tai reiškia netinkamą mašinos veikimą. Tokiu atveju nedelsdami išjunkite mašiną su jungikliu, atjunkite akumuliatorius ir patikrinkite. Patikrinkite purkštuko ir oro įleidimo angos pralaidumą. Pašalinus nepralaidumo priežastis, mašina turi būti sumontuota, prijungta prie maitinimo šaltinio ir iš naujo paleista. Jei ir toliau atsiranda pernelyg didelės vibracijos, nedelsdami išjunkite maitinimą su maitinimo jungikliu, atjunkite akumuliatorius ir perduokite mašiną įgaliotam techninės priežiūros centrui. Nepaisant to, buvo imamasi prevencinių prie-

monių ir buvo laikomasi instrukcijų, vis dar yra likusi rizika, susijusi su vibracijos ir triukšmo atsiradimu. Todėl turėtumėte naudoti asmenines apsaugos priemones, per ilgai nedirbti ir darbo metu daryti reguliarias pertraukas. Prieš atlikdami techninę mašinos priežiūrą įsitikinkite, kad akumulatoriai atjungti nuo mašinos. Mašiną reikia laikyti pašaliniais asmenims, ypačingai vaikams, neprieinamoje vietoje. Taip pat darbo metu reikia atkreipti dėmesį, kad mašina būtų pašaliniais asmenims, ypačingai vaikams, neprieinamoje vietoje.

PRODUKTO VALDYMAS

Paruošimas darbui

Produktas turi būti išimtas iš pakuotės, tada turi būti pašalinti visi pakavimo elementai. Rekomenduojama neišimti pakuotės, ji gali būti naudinga vėlesniam produkto laikymui. Patikrinkite produkto elementus sužalojimų atžvilgiu. Patikrinkite purkštuko, oro įleidimo ir išleidimo angos pralaidumą. Įspėjimas! Atlikdami surinkimo darbus įsitikinkite, kad produktas yra išjungtas ir kad akumulatoriai nėra prijungti prie mašinos lizdo.

Produkto, kaip pūstuvo, surinkimas

Įsitikinkite, kad įrenginys yra atjungtas nuo elektros. Maitinimo šaltinio akumulatoriai buvo išimti iš įrenginio lizdo. Pūstuvo ortakį sudaro 2 dalys ir antgalis. Pirmajame etape antgalį prijunkite prie pirmosios pūstuvo ortakio dalies (II). Stumkite pūstuvo antgalį ant pirmosios žarnos dalies galo, kol užraktas pataikys į antgalio šoninėje sienelėje esančią angą. Įsitikinkite, kad jungtis tinkamai užfiksuota. Antrajame etape pirmąją pūstuvo oro kanalo žarnos dalį stumkite ant antrosios dalies, kol užraktas pataikys į oro žarnos šoninėje sienelėje esančią angą (III). Įsitikinkite, kad jungtis tinkamai užfiksuota. Trečiajame etape teisingai sumontuotą pūstuvo oro žarną reikia pritvirtinti prie oro išleidimo angos įrenginio korpuse (IV). Norėdami tai padaryti, paspauskite ir palaikykite užrakto mygtuką, tada įstumkite žarną į oro išleidimo angą ir atleiskite fiksavimo mygtuką. Užraktas turi pataikyti į oro kanalo šoninėje sienelėje esančią angą. Įsitikinkite, kad jungtis tinkamai užfiksuota. Tinkamai surinktą pūstuvo žarną galima išardyti tik atlikus veiksmus atvirkštine surinkimo tvarka.

DĖMESIO! Jei įrenginys bus naudojamas kaip pūstuvai, oro įleidimo dangtelis turi būti tinkamai pritvirtintas įleidimo kanale (V). Kad išvengtumėte rimtų sužalojimų, nenaudokite pūstuvo be oro įsiurbimo angos dangčio. Įsiurbimo kanale yra rotorius ir pjovimo peiliai, kurie, mašinai veikiant, atlieka sukamąjį judesį ir gali sukelti rimtų sužalojimų.

Produkto, kaip dulkių siurblio, surinkimas

Įsitikinkite, kad įrenginys yra atjungtas nuo elektros. Maitinimo šaltinio akumulatoriai buvo išimti iš įrenginio lizdo. Dulkių siurblio oro kanalą sudaro 3 komponentai. Pirmajame etape siurblio antgalį prijunkite prie pirmosios pūstuvo ortakio dalies (VI). Stumkite dulkių siurblio antgalį ant pirmosios žarnos dalies galo, kol užraktas pataikys į antgalio sienelėje esančią angą. Įsitikinkite, kad jungtis tinkamai užfiksuota. Antrajame etape pirmąją dulkių siurblio oro kanalo žarnos dalį stumkite ant antrosios dalies, kol užraktas pataikys į oro žarnos sienelėje esančią angą (VII). Įsitikinkite, kad jungtis tinkamai užfiksuota. Trečiajame etape pritvirtinkite tinkamai surinktą dulkių siurblio oro kanalą prie oro įleidimo kanalo pūstuvo korpuse (VIII). Norėdami tai padaryti, pastumkite ir laikykite užrakta rodyklę pažymėta kryptimi. Ištraukite oro įsiurbimo angos dangtelį, tada į oro įsiurbimo kanalą įstatykite pirmąją dulkių siurblio oro kanalo dalį, atlaisvinkite užrakta. Įsitikinkite, kad jungtis tinkamai užfiksuota. Ketvirtajame etape įkiškite siurblio maišelį į įrenginio korpuse esančią oro išleidimo angą (IX). Norėdami tai padaryti, paspauskite ir palaikykite užrakto mygtuką, tada įstumkite žarnos tvirtinimą į oro išleidimo angą ir atleiskite fiksavimo mygtuką. Įsitikinkite, kad jungtis tinkamai užfiksuota. Pritvirtinkite maišelio spaustuką prie maišo laikiklio, esančio produkto korpuso apačioje. Įsitikinkite, kad jungtis tinkamai užfiksuota. Tinkamai surinktą dulkių siurblio žarną ir dulkių siurblio maišelį galima išimti tik atvirkštine surinkimo tvarka. Kitas etapas – sureguliuoti priekinę rankeną. Paspaudus ir palaikius užrakto mygtukus, taip pat galima reguliuoti rankenos padėtį (X). Rankenos padėtis turi būti parenkama eksperimentiškai, pritaikant ją prie fizinio operatoriaus sąlygų ir vietos, kurioje bus naudojamas dulkių siurblys. Rankenos padėtis turi būti tokia, kad galėtumėte dirbti sulenkę alkūnes ir su tiesiai nugarą. Ji taip pat turėtų užtikrinti laisvą dulkių siurblio judėjimą darbo plokštumoje.

DĖMESIO! Draudžiama naudoti dulkių siurbį be tinkamai pritvirtinto maišo arba su pažeistu maišu. Įrenginį galima naudoti tik su pateiktu maišu. Norėdami įsigyti naują maišą, kreipkitės į gamintojo įgaliotąjį techninės priežiūros centrą.

Laikantysis diržas

Įrenginio korpuse yra laikiklio laikymo diržo tvirtinimo spaustukas (XI). Diržo spaustukas turi būti pritvirtintas prie apkabos taip, kad užkabos užraktas apsaugotų mašiną nuo atsitiktinio atjungimo darbo metu. Diržas turėtų būti dėvimas taip, kad jis remtųsi į vieną petį ir įstrižai apjuostų operatoriaus krūtinę, kad įrankį būtų galima užkabinti klubų lygyje (XII).

Įrenginio prijungimas prie maitinimo šaltinio

Įrankis maitinamas dviem akumulatoriais. Įrankis neprisidės veikti, jei vienas iš akumuliatorių nebus įmontuotas į įrankį arba bus išsikrovęs. Įrankio akumulatoriai yra sujungti nuosekliai, tai reiškia, kad įrankis maitinamas iš jų vardinį įtampų sumos. Rekomenduojama, kad abi akumulatoriai būtų vienodos talpos ir taip pat įkrauti. Įrankiu maitinti naudojami akumulatoriai taip pat turėtų

būti tokio pačio išekvojimo lygio. Nerekomenduojama derinti susidėvėjusio akumuliatoriaus su nauju, net jei abu yra vienodai įkrauti ir vienodos talpos. Jei nesilaikysite aukščiau pateiktų rekomendacijų, sutrumpės darbo laikas ir įrankiu maitinti naudojami akumuliatoriai greičiau susinaudos. Įdėkite akumuliatorių į vieną iš lizdų taip, kad jo skląstis būtų lizdo išorėje (XIII). Stumkite akumuliatorių į lizdą, kol suveiks skląstis. Pakartokite tai su antruoju akumuliatoriumi. Įsitikinti, kad akumuliatoriai neišsistums iš darbo metu. Akumuliatoriaus atjungimas įmanomas paspaudus ir laikant skląstį, o po to išimant akumuliatorių iš lizdo.

Įrankiu maitinti galima naudoti tik šiuos Li-Ion YATO 18 V akumuliatorius: YT-82842, YT-82843, YT-82844 ir YT-82845, kuriuos galima įkrauti tik YATO YT-82848 ar YT-82849 įkrovikliais. Draudžiama naudoti kitus akumuliatorius su kitokia vardine įtampa ir neatitinkančius įrankio akumuliatoriaus lizdo. Draudžiama keisti lizdą ir (arba) akumuliatorių, kad jie atitiktų vienas kitam.

Pūstuvo / dulkių siurblio įjungimas

Įsitikinkite, kad akumuliatoriai prijungti prie įrenginio. Paimkite gaminį už rankenos, įsitikinkite, kad tiek oro įėjimo ir išleidimo anga nėra uždenktos. Purkštuko anga turėtų būti nukreipta taip, kad oro srautas nebūtų nukreiptas į bet kokį asmenį, gyvūną ar daiktą. Įjunkite produktą pirštu paspausdami valdymo skyde esantį jungiklį. Paspaudus jungiklį paleidžiamas oro srautas. Valdymo skyde (XIV) yra indikatoriai, rodantys apytikslę akumuliatorių įkrovos būklę: raudona, oranžinė, žalia – akumuliatorius įkrautas. Raudonas, oranžinis – akumuliatorius įkrautas iš dalies. Raudonas – akumuliatorių reikia įkrauti.

Įjungtas įrenginys veikia silpniausiu oro srautu. Norėdami padidinti srauto jėgą, paspauskite valdymo skyde esantį oro jėgos mygtuką, pažymėtą rodykle į viršų. Norėdami sumažinti srauto jėgą, paspauskite valdymo skyde esantį oro jėgos mygtuką, pažymėtą rodykle žemyn. Kiekvieną kartą paspaudus srauto didinimo arba mažinimo mygtuką, srauto jėga padidėja arba sumažėja vienu laipsniu.

Oro srauto jėgos pokytį rodo įsijiebie indikatoriai, kuo daugiau jų šviečia, tuo didesnė yra pūtimo arba siurbimo jėga. Norėdami išjungti pūstuvą, paspauskite pirštu jungiklį, palaukite, kol mašinos veikimas visiškai nutrūks, atjunkite mašiną nuo maitinimo šaltinio atjungdami akumuliatorius. Po to pradėti priežiūrą.

„Turbo“ funkcija

Kai įrenginys veikia, naudojant „turbo“ funkciją galima maksimaliai padidinti oro srautą. Ši funkcija turėtų būti naudojama tik trumpai, ne ilgiau kaip 30 sekundžių, tik tuo atveju, jei oro srauto jėga įprasto veikimo metu yra nepakankama. „Turbo“ funkcija veikia nepriklausomai nuo šiuo metu nustatyto oro srauto stiprumo. Norint naudoti „turbo“ funkciją, įrenginys turi būti įjungtas. „Turbo“ funkcijos negalima įjungti, kol mašina nepasiekė viso darbo režimu reikalingo greičio. Tada paspauskite ir palaikykite „TURBO“ mygtuką valdymo skyde. Atleidus mygtuko spaudimą mašina vėl pradės veikti įprastu režimu. Pūstuvus neturi galimybės veikti „turbo“ režimu laikant nuspauštą „TURBO“ mygtuką.

Produkto naudojimo rekomendacijos

Visuomet įsitikinkite, kad oro įleidimo ir išleidimo angos ir purkštukas nėra užkimšti. Dalinio ar visoško nepralaidumo atveju, pirmasis ženklas bus triukšmo didinimas ir padidėjusi vibracija. Nedelsiant gražinti visišką pralaidumą. Nepralaidaus produkto veikimas yra neveiksmingas ir gali sukelti perkaitimą ir žalą produktui. Prieš pradėdami darbą, atidžiai patikrinkite darbo vietą, pašalinkite visus objektus, kurie išmesti oro srautu gali sukelti pavojų. Taip pat pašalinkite visus daiktus, kurie gali netikėtai judėti dėl oro srauto veikimo, pvz., nugriūti ir sukelti pavojų. Reikėtų nustatyti saugos zoną, mažiausiai 15 m pločio nuo darbo vietos. Pašalinami asmenims, ypač vaikams, neturėtų būti leidžiama patekti į saugos zoną. Asmenys, patenkantys į saugos zoną, turi būti atsargūs ir naudoti tas pačias asmenines apsaugos priemones kaip ir mašinos operatorius.

Visada nukreipkite pūstuvą purkštuką žemyn, į valomą paviršių. Negalima nukreipti kitų žmonių ar gyvūnų link.

Nenaudoti labai biriems pagrandams. Tokio naudojimo metu susidariusios dulksės neleidžia stebėti darbo vietos, o tai neleidžia tinkamai reaguoti pavojaus atveju. Jei įmanoma, pūtimą nukreipti ta pačia kryptimi, kuria pučia vėjas. Tai užkirs kelią nešvarumų persikėlimui į jau nuvalytą plotą. Visada naudokite dulkių siurbį su tinkamai sumontuotu maišu. Reguliariai tikrinkite maišelio užpildymo lygį ir ištuštinkite jį. Per didelį maišelio užpildymas sumažins pralaidumą. Nenaudokite dulkių siurblio šlapių, drėgnų ir karštus atliekų siurbimui. Nesiurbti statybinių atliekų ir dulkių, susidariusių statybos darbų metu, pvz., dulkių, susidariusių gipso apdailos metu. Produktas nėra pritaikytas dirbti su tokiomis medžiagomis. Jei produkte yra apsisukimų greičio regulatorius, naudokite mažiausią apsisukimų greitį, kuriuo galima atlikti suplanuotą darbą. Aukštesni apsisukimai sukelia daugiau triukšmo ir taip pat sukelia greitesnį gaminio nusidėvėjimą. Darbo metu judėkite visą laiką palaikydami pusiausvyrą, nebėgiokite, nešokinėkite, nesiekite per toli. Nenaudokite produkto, kad išvalytumėte paviršių, kuris nėra matomas.

PRODUKTO PRIEŽIŪRA IR LAIKYMAS

Baigę darbą, atjunkite akumuliatorius nuo produkto ir tęskite techninę priežiūrą. Nuimkite purkštuką ir maišelį, jei jis buvo naudojamas. Ventilacijos ir įleidimo bei išleidimo angos turi būti valomos minkštu šepetėliu arba šepetėliu su plastikiniu šeriais. Korpusą, rankena ir valdymo elementus valykite šiek tiek sudrėkintu vandeniu, minkštu skudurėliu ir tada išdžiovinkite. Valymui taip pat galima naudoti suspausto oro srautą, kurio slėgis ne didesnis kaip 0,3 MPa. Išardžius purkštuką, jį galima išvalyti vandens srove, po to išdžiovinti arba palikti kad išdžiūtų. Nemerkite įrenginio ar akumuliatorių į vandenį ar bet kokį kitą skystį. Nevalkykite įrenginio vandens ar kito skysčio srove. Maišelį ištuštinti atidarant užtrauktuką, po to išvalykite likusias dulkes suspausto oro srautu, kurio slėgis neviršija 0,3 MPa. Valymui nenaudoti aštrių daiktų, abrazyvinių medžiagų, tirpiklių ir alkoholio. Ypač atsargiai valykite prie rotorius pritvirtintus peilius. Peiliai turi aštrius kraštus, todėl kontaktas su jais gali sužeisti.

Atsarginės dalys

Vartotojas negali savarankiškai keisti jokių atsarginių dalių, išskyrus išvardintas instrukcijoje. Detalus produkto atsarginių dalių sąrašas yra skyriuje „Atsisiųsti“, produkto kortelėje, TOYA SA svetainėse: toya24.pl.

Produkto laikymas

Produktą laikyti išmontuotą. Laikymo vieta turėtų apsaugota nuo neigaliotų asmenų prie gaminio prieigos. Laikymo vieta turėtų apsaugoti produktą nuo drėgmės, tiesioginių saulės spindulių ir per žemos temperatūros. Produktas turi būti laikomas 0 ~ 40°C temperatūroje, esant santykinei drėgmei, ne didesnei kaip 80%. Produktą rekomenduojama laikyti gamyklinėje pakuotėje.

IERĪCES APRAKSTS

Putekļu sūcējs/lapu pūtējs ir paredzēts tīrīšanas darbiem dārzā un tiešā mājas tuvumā. To var izmantot nokritušu lapu un nopļautas zāles pārvietošanai ar gaisa plūsmu un to iesūkšanai. Barošana no akumulatoriem ievērojami atvieglo darbu un palielina tās tālumu. Lapu pūtēju nedrīkst izmantot kā mājas putekļu sūcēju. Nedrīkst arī izpūst vai iesūkt pelnus. Pareiza, uzticama un droša ierīces darbība ir atkarīga no tās pareizas ekspluatācijas, tāpēc:

pirms sākat lietot instrumentu, izlasiet visu instrukciju un saglabāiet to.

Piegādātājs neatbild par kaitējumiem, kas radušies, neievērojot drošības noteikumus un šīs instrukcijas norādījumus.

APRĪKOJUMS

Produkts tiek piegādāts pilnīgi nokomplektētā stāvoklī, tomēr pirms tā lietošanas sākšanas ir jāveic montāžas darbības, kas aprakstītas tālāk instrukcijā. Produkts tiek piegādāts kopā ar sprauslu un putekļu sūcēja maisiņu. Komplektā neieiet akumulators un akumulatora lādētājs.

TEHNISKIE DATI

Parametrs	Mērvienība	Vērtība
Kataloga numurs		YT-85173
Nominālais spriegums	[V d.c.]	36
Nominālais griešanās ātrums	[min ⁻¹]	6000–17000
Pūšanas efektivitāte	[m ³ /h]	308–700
Izolācijas klase		III
Aizsardzības pakāpe		IPX0
Troksnis		
— akustiskais spiediens $L_{pA} \pm K$	[dB(A)]	87,6 ± 3,0
— akustiskā jauda $L_{WA} \pm K$	[dB(A)]	96,5 ± 3,0
Svārstību līmenis $a_{w} \pm K$	[m/s ²]	1,69 ± 1,5
Piedziņas bloka svars (bez papildaprīkojuma)	[kg]	2.16
Akumulatora veids		Li-Ion

DROŠĪBAS INSTRUKCIJAS

BRĪDINĀJUMS! Izlasiet visas tālāk sniegtās instrukcijas. To neievērošana var kļūt par elektrošoka, ugunsgrēka vai traumu iemeslu.

IEVĒROJIET TĀLĀK SNIEGTĀS INSTRUKCIJAS

Nelietojiet ierīci sprādzienbīstamā vidē, kas satur viegli uzliesmojošus šķidrumus, gāzes vai tvaikus. Neuzstādi ierīci siltuma vai uguns avotu tuvumā. Aizsargājiet ierīci pret mitruma iedarbību. Nepakļaujiet to lietus un citu atmosfēras nokrišņu iedarbībai. Neiegremdējiet jebkuru ierīces daļu ūdenī vai citā šķidrumā. Nestrādājiet vidē ar relatīvo mitrumu, kas pārsniedz 80 %. Izvairieties no ierīces lietošanas sliktos laika apstākļos, jo īpaši ja pastāv zibens spēriena risks. Pievienojiet ierīci tikai akumulatoram ar nominālo spriegumu, kas norādīts uz ierīces datu plāksnītes. Pēc katras ierīces lietošanas reizes atvienojiet no tās akumulatoru.

Brīdinājums! Nekad neiedarbiniet ierīci, ja tās tuvumā atrodas cilvēki, jo īpaši bērni, vai dzīvnieki. Ierīce ir jāizmanto tikai kā dārza lapu pūtēju. Jebkāds cits izmantošanas veids ir aizliegts. Neizmantojiet pūtēju piepūšanai (piemēram, matraču piepūšanai), grila vai ugunsкура iekurināšanai. Neizpūstiet karstus pelnus, kvēlošas ogles vai uguni. Izpūstās kvēlošās ogles

var izraisīt ugunsgrēku un kļūt par smagu apdegumu iemeslu. Ierīci nedrīkst izmantot sniega vai ūdens izpūšanai. Nevērsiet gaisa izeju pret lietotāju, citiem cilvēkiem vai dzīvniekiem. Pirms pūšanas sākšanas pārbaudiet darba vietu un noņemiet visus priekšmetus, kuru izpūšana var radīt apdraudējumu. Ņemiet vērā, ka izsviestās daļiņas var atsisties no šķēršļiem un trāpīt lietotājam. Strādājot ar ierīci, izmantojiet individuālos aizsardzības līdzekļus. Darba apģērbs ar garām starām un piedurknēm, aizsargcimdi. Acu un sejas aizsardzības līdzekļi. Papildus tam izmantojiet dzirdes aizsardzības līdzekļus. Valkājiet izturīgus apavus ar pilnu stulmu un pretslīdes zoli. Neaizsedziet ventilācijas atveres un rūpējieties par to caurejamību. Aizsegtās un/vai aizsprostotās ventilācijas atveres var novest pie ierīces pārkaršanas. Tas var izraisīt ierīces bojājumu un kļūt par ugunsgrēka vai elektrošoka iemeslu. Ierīci nedrīkst lietot, ja ir pamanīts jebkura ierīces elementa bojājums. Šādā gadījumā nododiet ierīci autorizētajā servisa centrā vai nomainiet šo elementu pret jaunu patstāvīgi, ja lietošanas instrukcija pieļauj šādas remonta darbības. Pirms jebkādu darbību, kas saistītas ar ierīces daļu nomaiņu, tīrīšanu vai regulēšanu, sākšanas izslēdziet ierīci un atvienojiet no tās akumulatoru. Pirms piederumu nomaiņas izslēdziet ierīci un atvienojiet no tās akumulatoru. Ierīci nedrīkst lietot bērni, cilvēki ar samazinātām fiziskām, sensorām un garīgām spējām, cilvēki bez pieredzes un zināšanām, kā arī cilvēki, kas nav iepazinušies ar šīm instrukcijām. Vietējie tiesību aktu noteikumi var ierobežot lietotāja vecumu. Bērni nedrīkst rotaļāties ar ierīci. Bērni bez uzraudzības nedrīkst veikt ierīces tīrīšanu un tehnisko apkopi. Turiet ierīci aiz roktura. Pievērsiet uzmanību tam, lai, turot ierīci, neaizsegtu gaisa ieeju un izeju. Gaisa ieeja nedrīkst atrasties pārāk tuvu zemei, lai netūrumi netiktu iesūkti ierīces iekšā. Darba laikā ieņemiet drošu ķermeņa pozu tā, lai vienmēr būtu iespējams saglabāt līdzsvaru. Strādājot uz slīpām virsmām, pārvietojieties šķērsām slīpumam. Nekad neskrieniet darbā laikā, vienmēr staigājiet. Lietojiet pilnīgi samontēto ierīci. Nekad nelietojiet ierīci bez pievienotās sprauslas. Nepieskarieties bīstamām kustīgām daļām, kamēr ierīce nav atvienota no barošanas avota, atvienojot akumulatoru, un bīstamās kustīgās daļas nav pilnībā apstājušās. Pirms akumulatora pievienošanas pārliecinieties, ka tas atbilst ierīces ligzdai un tā nominālais spriegums ir tāds pats, kā norādīts uz ierīces datu plāksnītes. Pievienojiet akumulatorus ierīcei, iepriekš pārliecinoties, ka slēdzis atrodas pozīcijā "izslēgts". Pirms katras ierīces iedarbināšanas reizes un pēc katra ierīces kritiena vai sitiena, pārbaudiet tās stāvokli. Ja ir pamanīti jebkādi bojājumi, piemēram, saplēsts korpuss, nedrīkst lietot ierīci bez iepriekšējās bojājumu novēršanas. Ja darbības laikā notiek avārija vai negadījums, vispirms izslēdziet ierīci un atvienojiet no tās akumulatorus, pēc tam sniedziet pirmo palīdzību cietušajiem. Likvidējiet avārijas vai negadījuma iemeslu. Pirms atsākat ierīces darbību, pārbaudiet tās stāvokli, lai pārliecinātos, ka tā nav bojāta. Vienmēr atvienojiet barošanas avotu, atvienojot akumulatorus: ja lietotājs atstāj ierīci; pirms iesprūdma novēršanas; pirms ierīces pārbaudes, tīrīšanas vai darbiem, kas veikti pie ierīces; pēc trieciena pa svešu priekšmetu, lai pārliecinātos, ka ierīce nav bojāta; ja ierīce sāk nepareizi vibrēt, lai veiktu tūlītēju pārbaudi. Ja pēc ierīces iedarbināšanas vai tās darbības laikā tā sāk pārmērīgi vibrēt, tas nozīmē, ka tā darbojas nepareizi. Šādā gadījumā nekavējoties izslēdziet ierīci ar slēdzi, atvienojiet no tās akumulatorus un veiciet pārbaudi. Pārbaudiet sprauslas un gaisa ieejas un izejas caurejamību. Pēc aizsprostojuma novēršanas, samontējiet ierīci, pievienojiet to barošanas avotam un iedarbiniet. Ja ierīce joprojām pārmērīgi vibrē, nekavējoties izslēdziet to ar slēdzi, atvienojiet no tās akumulatorus

un nododiet to autorizētajā servisa centrā. Neskatoties uz risku novēršanas pasākumiem ierīces konstruēšanas un būves laikā un uz instrukcijas norādījumu ievērošanu, joprojām pastāv atlikušais risks, kas saistīts ar pakļaušanu vibrāciju un trokšņa iedarbībai. Līdz ar to izmantojiet individuālos aizsardzības līdzekļus, ne strādājiet pārāk ilgi un ievērojiet regulārus pārtraukumus darba laikā. Pirms ierīces tehniskās apkopes veikšanas pārliecinieties, ka akumulatori ir atvienoti no ierīces. Uzglabājiet ierīci nepiederošām personām, jo īpaši bērniem nepieejamā vietā. Arī darba laikā pievērsiet uzmanību tam, lai ierīce atrastos nepiederošām personām, jo īpaši bērniem nepieejamā vietā.

IERĪCES LIETOŠANA

Sagatavošana darbam

Izņemiet ierīci no iepakojuma, pēc tam noņemiet visus iepakojuma elementus. Ieteicams saglabāt iepakojumu, tas var būt noderīgs ierīces turpmākai uzglabāšanai. Pārbaudiet visu ierīces elementu stāvokli, lai pārliecinātos, ka tie nav bojāti. Pārbaudiet sprauslas un gaisa ieejas un izejas caurejamību. Brīdinājums! Montāžas darbu laikā pārliecinieties, ka izstrādājums ir izslēgts un baterijas nav pievienotas mašīnas kontaktligzdai.

Ierīces montāža kā pūtēja

Pārliecinieties, ka ierīce ir atvienota no barošanas avota. Barojošie akumulatori ir izņemti no ierīces ligzdas.

Pūtēja gaisa vads sastāv no divām daļām un sprauslas. Pirmajā solī savieno sprauslu ar pirmo pūtēja gaisa vada daļu (II). Pūtēja sprausla jāuzliek caurulvada pirmās daļas galā, līdz bloķēšanas āķis ieiet caurumā, kas atrodas sprauslas sānu sienā. Pārliecinieties, ka savienojums ir pareizi bloķēts. Otrais solis - uzmaukt pirmo pūtēja gaisa vada daļu uz otro gaisa vada daļu līdz bloķēšanas āķis ieiet caurumā, kas atrodas gaisa vada sānu sienā (III). Pārliecinieties, ka savienojums ir pareizi bloķēts. Trešajā solī pareizi samontēts pūtēja gaisa vads jāuzstāda pie gaisa izplūdes atveres ierīces korpusā (IV). Šim mērķim nospiediet un turiet bloķēšanas pogu, pēc tam uzmauciet gaisa vadu uz gaisa izplūdes atveres, atlaidiet bloķēšanas pogu. Bloķēšanas āķim jāieiet atverē gaisa vada sānu sienā. Pārliecinieties, ka savienojums ir pareizi bloķēts. Pareizi salikto pūtēja gaisa vadu var demontēt, tikai veicot darbības pretējā montāžas secībā.

UZMANĪBU! Ja ierīce tiks izmantota kā pūtējs, gaisa ieplūdes vākam jābūt pareizi nostiprinātam ieplūdes kanālā (V). Lai izvairītos no nopietniem savainojumiem, neizmantojiet pūtēju bez gaisa ieplūdes vāka. Ieplūdes kanālā ir lāpstīņritenis un griešanas naži, kas ierīces darbības laikā veic rotējošu kustību un var radīt nopietnas traumas.

Ierīces montāža kā puteklsūcējam

Pārliecinieties, ka ierīce ir atvienota no barošanas avota. Barojošie akumulatori ir izņemti no ierīces ligzdas.

Puteklsūcēja gaisa vads sastāv no trim elementiem. Pirmajā solī savieno puteklsūcēja sprauslu ar pirmo pūtēja gaisa vada daļu (VI). Puteklsūcēja sprausla jāuzliek caurulvada pirmās daļas galā, līdz bloķēšanas āķis ieiet caurumā, kas atrodas sprauslas sānu sienā. Pārliecinieties, ka savienojums ir pareizi bloķēts. Otrais solis - uzmaukt pirmo puteklsūcēja gaisa vada daļu uz otro gaisa vada daļu līdz bloķēšanas āķis ieiet caurumā, kas atrodas gaisa vada sānu sienā (VII). Pārliecinieties, ka savienojums ir pareizi bloķēts. Trešais solis - pareizi uzstādīto puteklsūcēja gaisa vadu piestiprināt pie pūtēja korpusa gaisa ieplūdes kanālam (VIII). Lai to izdarītu, pārvietojiet un turiet slēdzeni bultiņas virzienā. Izvilkt gaisa ieplūdes atveres vāku, pēc tam ievietot puteklsūcēja gaisa caurules pirmo daļu gaisa ieplūdes kanālā, atlaist slēdzeni. Pārliecināties, ka savienojums ir pareizi bloķēts. Ceturtajā solī uzstādīt puteklsūcēja maisu uz gaisa izplūdes atverī, kas atrodas ierīces korpusā (IX). Šim mērķim nospiediet un turiet bloķēšanas pogu, pēc tam uzmauciet maisa stiprinājumu uz gaisa izplūdes atveres, atlaidiet bloķēšanas pogu. Pārliecinieties, ka savienojums ir pareizi bloķēts. Maisa āķi piestiprināt pie maisa roktura, kas atrodas korpusa apakšdaļā. Pārliecinieties, ka savienojums ir pareizi bloķēts. Pareizi salikto puteklsūcēja gaisa vadu var demontēt, tikai veicot darbības pretējā montāžas secībā.

Nākamajā solī noregulēt priekšējo rokturi. Nospiežot un turot nospiestas bloķētāja pogas, var arī regulēt roktura pozīciju (X). Roktura pozīcija ir jāizvēlas eksperimentāli, pielāgojot to lietotāja fiziskajām spējām un telpai, kur tiks lietots puteklsūcējs. Roktura pozīcijai ir jāļauj strādāt ar saliektiem elkoņiem un taisnu muguru. Tai ir arī jānodrošina brīva puteklsūcēja pārvietošana darba plaknē. **UZMANĪBU!** Aizliegta puteklsūcēja ekspluatācija bez pareizi uzstādīta maisa vai ar bojātu puteklsūcēja maisu. Ierīci izmantot tikai kopā ar komplektā iekļauto maisu. Lai iegādātos jaunu maisu, sazinieties ar ražotāja pilnvaroto servisu centru.

Pārnēsāšanas siksnas

Uz ierīces korpusa atrodas skava pārnēsāšanas siksnas piestiprināšanai (XI). Piestipriniet siksnas āķi skavai tā, lai āķa fiksators aizsargātu ierīci pret nejaušu atvienošanos darba laikā. Uzvelciet siksnu tā, lai tā balstītos uz vienu plecu un pa diagonāli aptvertu lietotāja krūtīs, ļaujot pievienot instrumentu gurnu augstumā (XII).

Ierīces pieslēgšana barošanai

Instruments tiek barots no diviem akumulatoriem. Instruments neiedarbojas, ja viens no akumulatoriem nav uzstādīts instrumen-

tā vai ir izlādēts. Akumulatori instrumentā ir savienoti virknē, kas nozīmē, ka instruments tiek barots ar to nominālo spriegumu summu. Ieteicams, lai abu akumulatoru tilpums un uzlādes pakāpe būtu vienādi. Arī ierīces barošanai izmantoto akumulatoru nolietojumam ir jābūt vienādam. Nav ieteicams savienot nolietotu akumulatoru ar jaunu, pat ja abiem akumulatoriem ir tāda pati uzlādes pakāpe un tilpums. Iepriekš minēto norādījumu neievērošana noved pie darbības laika samazināšanās un instrumenta barošanai izmantoto akumulatoru ātrākas nolietošanās. Ievietojiet akumulatoru vienā no ligzdām tā, lai tā fiksators atrastos ārpus ligzdas (XIII). Ievietojiet akumulatoru ligzdā līdz fiksatora iedarbošanās brīdim. Atkārojiet šīs darbības otram akumulatoram. Pārliedziniet, ka akumulatori nejausi neizbīdīsies darbības laikā. Atvienojiet akumulatoru, nospiežot fiksatoru un turiet to nospiestu, pēc tam izbīdīet akumulatoru no ligzdas.

Instrumenta barošanai var izmantot tikai minētos YATO Li-Ion 18 V akumulatorus: YT-82842, YT-82843, YT-82844 un YT-82845, kurus var lādēt tikai ar lādētājiem YATO YT-82848 vai YT-82849. Nedrīkst izmantot citus akumulatorus ar citu nominālo spriegumu, kas nav piemēroti instrumenta akumulatora ligzdai. Nedrīkst modificēt ligzdu un/vai akumulatoru, lai tos pielāgotu vienu otram.

Pūtēja / putekļsūcēja iedarbināšana

Pārliedziniet, ka akumulatori ir pievienoti ierīcei. Turot produktu aiz roktura, pārliedziniet, ka gaisa ieeja un izeja nav aizsegta. Vērsiet sprauslas izeju tā, lai gaisa plūsma nebūtu vērstā pret nevienu cilvēku, dzīvnieku vai priekšmetu. Iedarbiniet ierīci, nospiežot ar pirkstu slēdzi uz vadības paneli. Slēdža pogas nospiešana izraisa gaisa plūsmas palaišanu. Vadības panelī (XIV) atrodas gaismas indikatori, kuri ziņo par aptuvenu akumulatoru uzlādēšanas līmeni, ja deg sarkanais, oranžais un zaļais indikatori - akumulators ir uzlādēts. Sarkanais, oranžais — akumulators ir daļēji uzlādēts. Sarkanais — akumulators ir jāuzlādē.

Pēc iedarbināšanas ierīce strādā ar visvājāko gaisa plūsmas spēku. Palielināt gaisa plūsmas spēku var ar gaisa plūsmas regulēšanas pogas nospiešanu vadības panelī, tā ir apzīmēta ar bultiņu, novirzītu uz augšu. Samazināt gaisa plūsmas spēku var ar gaisa plūsmas regulēšanas pogas nospiešanu vadības panelī, tā ir apzīmēta ar bultiņu, novirzītu uz leju. Katra atsevišķa pūšanas spēka paaugstināšanas vai samazināšanas pogas nospiešana paaugstina vai samazina pūšanas spēku par vienu pakāpi.

Par pūšanas spēka izmaiņu signalizē ar indikatoru iedegšanos, jo vairāk indikatoru iedegas, jo augstāks ir pūšanas spēks. Lai izslēgtu pūtēju, nospiediet slēdzi ar pirkstu, pagaidiet, līdz ierīces darbība pilnībā apstājas, atvienojiet ierīci no barošanas avota, atvienojot akumulatoru. Pēc tam veiciet tehnisko apkopi.

Funkcija turbo

Ierīces darbības laikā var paaugstināt gaisa plūsmas efektivitāti līdz maksimumam, izmantojot funkciju "Turbo". Izmantojiet šo funkciju tikai īslaicīgi, ne ilgāk kā 30 sekundes, un tikai tad, ja gaisa plūsma normālās darbības režīmā ir nepietiekama. Funkcija "Turbo" darbojas neatkarīgi no pašlaik iestatītā gaisa plūsmas spēka. Lai izmantotu funkciju "Turbo", iedarbiniet ierīci. Funkciju "Turbo" var iedarbināt tikai tad, kad ierīce ir sasniegusi pilnu normālās darbības ātrumu. Pēc tam nospiediet un turiet nospiestu pogu "Turbo" roktura augšējā pusē. Pēc pogas "Turbo" atlaišanas ierīce atgriežas normālās darbības režīmā. Pūtējs nevar strādāt turbo režīmā, turot nospiestu pogu "TURBO".

Norādījumi par ierīces lietošanu

Vienmēr pārliedziniet, ka ieejas un izejas atvere un sprausla nav aizsprostojušās. Pirmā daļējās vai pilnīgās aizsprostošanas pazīme ir trokšņa un vibrāciju līmeņa paaugstināšanās. Nekavējoties atjaunojiet pilnīgu caurejamību. Darbs ar aizsprostoto ierīci ir mazefektīvs un var izraisīt ierīces pārkāršanu un bojājumu. Pirms sākat darbu, rūpīgi pārbaudiet darba vietu, noņemot no tās visus objektus, kuru uzsviešana ar gaisa plūsmu var radīt draudus. Noņemiet arī visus priekšmetus, kas var negaidīti pārvietoties gaisa plūsmas ietekmē un, piemēram, apgāzties un radīt risku. Noteiciet vismaz 15 m platu drošības zonu ap darba vietu. Nepieļaujiet nepilnvarot personu, jo īpaši bērnu, klātbūtni drošības zonā. Cilvēkiem, kas ieiet drošības zonā, jāievēro piesardzība un jālieto tādi paši individuālie aizsardzības līdzekļi kā jebkuras iekārtas operatoram.

Vienmēr vērsiet pūtēja sprauslu uz leju, tīrītās virsmas virzienā. Nevērsiet to citu cilvēku vai dzīvnieku virzienā.

Neizmantojiet pūtēju uz pārāk ierēnām virsmām. Putekļi, kas rodas šādas ierīces izmantošanas laikā, neļauj novērot darba vietu un pareizi reaģēt apdraudējuma gadījumā. Ciktāl tas iespējams, vērsiet gaisa plūsmu tā pašā virzienā, kurā pūš vējš. Tas novērs netīrumu pārvietošanu uz jau iztīrīto virsmu. Vienmēr lietojiet putekļu sūcēju kopā ar pareizi uzstādīto maisu. Darbības laikā regulāri pārbaudiet maisa uzpildes līmeni un iztukšojiet to. Pārmērīga maisa piepildīšana noved pie ierīces aizsprostošanās. Neizmantojiet putekļu sūcēju slāpju, mitru un karstu atkritumu iesūkšanai. Neiesūciet būvniecības atkritumus un putekļus, kas rodas būvdarbu, piemēram ģipsa špakteles slīpēšanas, laikā. Ierīce nav pielāgota darbam ar šādiem materiāliem. Ja ierīce ir aprīkota ar griešanās ātruma regulēšanas iespēju, izmantojiet zemāko ātrumu, kas ļauj veikt ielānāto darbu. Augstāks griešanās ātrums rada lielāku troksni un noved pie ātrākas ierīces nolietošanās. Pārvietojoties darba laikā, visu laiku saglabājiet līdzsvaru, neskrīniet, neleciet, nestiepieties pārāk tālu. Neizmantojiet ierīci virsmas, kas atrodas ārpus novērošanas zonas, tīrīšanai.

IERĪCES TEHNISKĀ APKOPE UN UZGLABĀŠANA

Pēc darba pabeigšanas atvienojiet akumulatorus no ierīces un veiciet tehniskās apkopes darbības. Demontējiet sprauslu un maisu, ja tas tiks izmantots. Iztīriet ventilācijas atveres, ieejas un izejas atveri ar mīkstu suku vai otu ar plastmasas sariem. Iztīriet korpusu, rokturi un vadības elementus ar mīkstu lupatīni, kas viegli samitrināta ar ūdeni, pēc tam nosusiniet tos. Tīrīšanai var arī izmantot saspiesta gaisa plūsmu, kuras spiediens nepārsniedz 0,3 MPa. Pēc sprauslas demontēšanas to var iztīrīt ar ūdens plūsmu, pēc tam nosusināt to vai ļaut tai izžūt. Nieiegremdēt ierīci vai baterijas ūdenī vai citā šķidrumā. Netīrīt ierīci ar ūdens vai cita

šķidrums strūklu. Iztukšojiet maisu, atverot rāvējslēdzēju, pēc tam iztīriet to no putekļu atliekam ar saspiesta gaisa plūsmu, kuras spiediens nepārsniedz 0,3 MPa. Neizmantojiet tīrīšanai asus priekšmetus, abrazīvus līdzekļus, šķīdinātājus vai spirtu. Ievērot īpašu piesardzību lāpstīgu nažu tīrīšanas laikā. Nažiem ir asas malas un pieskaņoties tiem var savainoties.

Rezerves daļas

Lietotājs nedrīkst patstāvīgi nomainīt nekādas rezerves daļas, izņemot sprauslu un maisiņu. Detalizēts produkta rezerves daļu saraksts ir pieejams sadaļā „Lejupielādei”, produkta lapā, TOYA SA tīmekļa vietnē: www.toya24.pl.

Produkta uzglabāšana

Uzglabājiet produktu demontētā stāvoklī. Uzglabāšanas vietai ir jānovērš nepilnvarotu personu piekļuve produktam. Aizsargājiet uzglabāšanas vietu no mitruma un saules staru iedarbību uz ierīci un pārāk zemas temperatūras. Uzglabājiet ierīci temperatūras diapazonā 0 °C ~ +40 °C pie relatīvā mitruma, kas nepārsniedz 80 %. Ieteicams uzglabāt ierīci oriģinālajā iepakojumā.

VLASTNOSTI VÝROBKU

Fukar/vysavač slouží k úklidu na zahradě i přímo v okolí domu. Je možné ho použít jak k přemísťování spadaneho listí nebo posekané trávy proudem vzduchu, tak i k jejich vysávání. Akumulátorové napájení výrazně usnadňuje práci a zvyšuje dosah práce. Fukar nepoužívejte jako domácí vysavač. Je rovněž zakázáno rozfukávat nebo vysávat popel. Správná, bezporuchová a bezpečná práce záleží na správném používání výrobku, proto:

Před zahájením práce s elektrickým nářadím si přečtěte celý návod k obsluze a uschovejte ho pro pozdější potřebu.

Dodavatel nenese odpovědnost za škody vzniklé nedodržením bezpečnostních zásad a pokynů tohoto návodu k obsluze.

VYBAVENÍ

Výrobek je dodáván ve smontovaném stavu, před použitím je však nutné provést níže popsané montážní činnosti. Součástí balení je hubice a sáček vysavače. Zařízení není vybaveno napájecím akumulátorem ani nabíječkou.

TECHNICKÉ ÚDAJE

Parametr	Měrná jednotka	Hodnota
Katalogové číslo		YT-85173
Jmenovité napětí	[V DC]	36
Jmenovité otáčky	[min ⁻¹]	6000 – 17 000
Výkon fukaru	[m ³ /h]	308–700
Třída izolace		III
Stupeň ochrany		IPX0
Hluk		
- akustický tlak $L_{pa} \pm K$ (K - odchylka)	[dB(A)]	87,6 ± 3,0
- akustický výkon $L_{wa} \pm K$ (K - odchylka)	[dB(A)]	96,5 ± 3,0
Úroveň vibrací $a_w \pm K$ (K - odchylka)	[m/s ²]	1,69 ± 1,5
Hmotnost pohonné jednotky (bez příslušenství)	[kg]	2,16
Typ akumulátoru		Li-Ion

BEZPEČNOSTNÍ POKYNY

UPOZORNĚNÍ! Přečtěte si všechny níže uvedené pokyny. V případě jejich nedodržení může dojít k úrazu elektrickým proudem, požáru nebo zranění.

DODRŽUJTE NÁSLEDUJÍCÍ POKYNY

Nepoužívejte nářadí v prostředí se zvýšeným rizikem výbuchu, obsahujícím hořlavé kapaliny, plyny nebo výpary. Nářadí neumísťujte v blízkosti zdroje tepla nebo ohně. Nářadí chraňte před vlhkostí. Nevystavujte ho dešti a atmosférickým srážkám. Žádné části nářadí neponořujte do vody nebo do jiné tekutiny. Nepracujte v prostředí s relativní vlhkostí nad 80%. Nepoužívejte nářadí v nevyhovujících atmosférických podmínkách, zejména když hrozí zásah blesku. Nářadí připojujte pouze k akumulátoru se jmenovitým napětím uvedeným na typovém štítku nářadí. Po každém použití akumulátor odpojte od nářadí.

Upozornění! Nářadí nespouštějte, pokud se v blízkosti nacházejí lidé, především děti nebo zvířata. Nářadí používejte pouze jako zahradní fukar. Jakékoliv jiné použití je zakázáno. Je zakázáno používat fukar jako pumpu např. k nafukování matrací, k rozdělávání ohně či rozpalování grilu. Je zakázáno fukarem rozdmýchávat horký popel, žhavé uhlíky nebo plameny. Rozdmýchávání žhavého materiálu může způsobit požár a závažné popáleniny. Nepoužívejte

nářadí k odfukování sněhu nebo vody. Výstupem vzduchu nemiřte na osobu obsluhující fukar, na jiné osoby či zvířata. Než spustíte odfukování, zkontrolujte okolí a odstraňte všechny předměty, které by při odfukování mohly představovat nebezpečí. Pamatujte na to, že vymrštěné předměty se mohou odrazit od překážky a zpětně zranit obsluhující osobu. Během práce s fukarem používejte osobní ochranné prostředky, pracovní kombinézu s dlouhými nohavicemi a dlouhými rukávy, ochranné rukavice. Ochranu očí a obličeje. Dále používejte chrániče sluchu. Používejte pevnou obuv s plným nártem a s protiskluzovou podrážkou. Nezakrývejte ventilační otvory fukaru a dbejte o jejich průchodnost. Zakryté a/nebo zanesené ventilační otvory mohou vést k přehřátí fukaru. To může vést k jeho poškození a také být příčinou požáru nebo úrazu elektrickým proudem. Pokud objevíte známky poškození jakékoli části nářadí, je jeho další používání zakázáno. V takovém případě nářadí odevzdejte do autorizovaného servisu nebo sami vyměňte poškozenou část, pokud je v návodu k použití taková výměna povolena. Před zahájením jakýchkoli činností souvisejících s výměnou dílů, čištěním nebo regulací musí být nářadí vypnuto a akumulátor odpojen. Před výměnou příslušenství je třeba nářadí vypnout a odpojit akumulátor. Je zakázáno, aby nářadí používaly děti, osoby s omezenými fyzickými, sensorickými nebo duševními schopnostmi nebo nedostatkem zkušeností a vědomostí, a osoby, které se s tímto návodem neseznámily. Místní předpisy mohou stanovit omezení týkající se věku osoby obsluhující nářadí. Děti si s tímto nářadím nesmí hrát. Děti bez dozoru nesmí údržbu a čištění nářadí provádět. Nářadí držte za rukojeť. Nářadí držte tak, aby byl volný přívod a výstup vzduchu. Přívod vzduchu nesmí být příliš blízko země, aby nedocházelo k nasávání nečistot dovnitř nářadí. Při práci s nářadím si zajistěte stabilní držení těla, abyste vždy byli schopní udržet rovnováhu. Při práci ve svažitém terénu se pohybujte napříč svahem. Při práci s nářadím nikdy neběhejte, vždy pouze chodte. Nářadí vždy používejte v plně smontovaném stavu. Je zakázáno používat nářadí bez přiložené trysky.

Nedotýkejte se nebezpečných pohyblivých částí, dokud nebude nářadí odpojeno od napájení odpojením akumulátoru a dokud se nebezpečné pohyblivé části zcela nezastaví. Před připojením se ujistěte, že akumulátor je přizpůsoben zásuvce nářadí a jeho jmenovité napětí odpovídá napětí uvedenému na typovém štítku nářadí. Před zapojením akumulátorů zkontrolujte, zda je spínač v poloze vypnuto. Před každým spuštěním nářadí po jakémkoliv pádu či nárazu vždy zkontrolujte jeho stav. V případě zjištění jakýchkoliv poškození např. prasklý kryt, je zakázáno nářadí používat, dokud nebudou poškození odstraněna. Pokud dojde během práce s nářadím k poruše či nehodě je nutné nejprve nářadí vypnout, vyjmout akumulátory a potom poskytnout pomoc zraněným osobám. Odstraňte příčinu poruchy nebo nehody. Než znovu přistoupíte k práci, zkontrolujte, zda nářadí nevykazuje známky poškození. Akumulátory odpojte vždy: když ukončíte práci; před odstraňováním zaseknutí; před kontrolou, čištěním nebo údržbou nářadí; po nárazu do cizího předmětu zkontrolujte, zda nářadí nevykazuje známky poškození; zda nářadí nezačne neobvykle vibrovat. Pokud nářadí po spuštění nebo během práce začne neobvykle vibrovat, je to známkou jeho poškození. V takovém případě okamžitě nářadí spínačem vypněte, odpojte akumulátory a nářadí zkontrolujte. Zkontrolujte průchodnost trysky, přívodu a výstupu vzduchu. Po zprůchodnění uvedených dílů nářadí smontujte, připojte akumulátory a znovu spusťte. Pokud se nadměrné vibrace dále vyskytují, nářadí ihned spínačem vypněte, odpojte akumulátory a předejte nářadí do autorizovaného servisu. I přes dodržení preventivních opatření při konstrukci a výrobě

nářadí, a také přes dodržování pokynů uvedených v návodu stále existuje zbytkové riziko spojené s expozicí hluku a vibracím. V souvislosti s tím je nutné používat osobní ochranné prostředky, vyhnout se příliš dlouhé práci a dodržovat pravidelné přestávky v práci. Před prováděním jakékoli údržby nářadí zkontrolujte, zda jsou akumulátory odpojené. Skladujte nářadí mimo dosah nepovolaných osob, zejména dětí. Také během provozu je třeba dbát na to, aby se nářadí nacházelo mimo dosah nepovolaných osob, zejména dětí.

OBSLUHA VÝROBKU

Příprava k provozu

Nářadí vyjměte z obalu a odstraňte veškerý obalový materiál. Doporučujeme obal nevyhazovat, protože může později sloužit k uložení nářadí. Zkontrolujte, zda žádný z prvků nářadí nevykazuje známky poškození. Zkontrolujte průchodnost trysky, přívodu a výstupu vzduchu. Varování! Během montáže se ujistěte, že je výrobek vypnutý a že akumulátory nejsou zapojeny k do zásuvky ve stroji.

Montáž výrobku pro funkci fukaru

Zkontrolujte, zda je zařízení odpojeno od napájení. Napájecí akumulátory musí být vyjmuty ze zásuvky nářadí. Vzduchové potrubí fukaru se skládá ze 2 částí a hubice. V prvním kroku připojte hubici k první části vzduchového potrubí fukaru (II). Nasadte hubici fukaru na konec první části hadice tak, aby zajišťovací západka zaskočila do otvoru v boční stěně hubice. Zkontrolujte, zda je připojení řádně zablokované. Ve druhém kroku nasuňte první část vzduchového potrubí fukaru na druhou část potrubí tak, aby zajišťovací západka zaskočila do otvoru v boční stěně vzduchového potrubí (III). Zkontrolujte, zda je připojení řádně zablokované. Ve třetím kroku je třeba správně sestavené vzduchové potrubí fukaru nasadit na výstup vzduchu v krytu zařízení (IV). Za tímto účelem stiskněte a přidržte tlačítko blokády potrubí, potom nasuňte trubku na výstup vzduchu z fukaru a tlačítko uvolněte. Blokáda musí zapadnout do otvoru v boční stěně vzduchového potrubí. Zkontrolujte, zda je připojení řádně zablokované. Správně sestavené potrubí fukaru je možné demontovat pouze podle postupu v opačném pořadí, než bylo sestaveno. **UPOZORNĚNÍ!** Pokud bude nářadí používáno jako fukar, musí být kryt přívodu vzduchu v přívodním potrubí (V) správně upevněn. Abyste předešli vážnému zranění, nepoužívejte fukar bez krytu přívodu vzduchu. V potrubí přívodu vzduchu je umístěno oběžné kolo a fezné nože, které se při provozu stroje otáčejí a mohou způsobit vážné zranění.

Montáž nářadí pro funkci vysavače

Zkontrolujte, zda je zařízení odpojeno od napájení. Napájecí akumulátory musí být vyjmuty ze zásuvky nářadí. Vzduchové potrubí vysavače se skládá ze 3 součástí. V prvním kroku je třeba připojit hubici vysavače k první části vzduchového potrubí fukaru (VI). Nasadte hubici vysavače na konec první části hadice tak, aby zajišťovací západka zaskočila do otvoru v boční stěně hubice. Zkontrolujte, zda je připojení řádně zablokované. Ve druhém kroku nasuňte první část vzduchového potrubí vysavače na druhou část potrubí tak, aby zajišťovací západka zaskočila do otvoru v boční stěně vzduchového potrubí (VII). Zkontrolujte, zda je připojení řádně zablokované. Ve třetím kroku nainstalujte správně sestavené vzduchové potrubí vysavače do přívodního potrubí vzduchu v krytu vysavače (VIII). Za tímto účelem pohybujte blokádou a držte ji ve směru vyznačeném šipkou. Vytáhněte kryt přívodu vzduchu, poté vložte první část vzduchového kanálu vysavače do vzduchového kanálu a uvolněte zámek. Zkontrolujte, zda je připojení řádně zablokované. Ve čtvrtém kroku nasadte sáček vysavače do výstupu vzduchu v krytu nářadí (IX). Za tímto účelem stiskněte a přidržte tlačítko blokády potrubí, nasuňte upevnění sáčku na výstup vzduchu z vysavače a blokádu uvolněte. Zkontrolujte, zda je připojení řádně zablokované. Úchyt sáčku připevněte k držáku sáčku umístěnému ve spodní části krytu nářadí. Zkontrolujte, zda je připojení řádně zablokované. Správně sestavené potrubí a sáček vysavače je možné demontovat pouze podle postupu v opačném pořadí, než bylo sestaveno.

Dalším krokem je nastavení přední rukojeti. Stisknutím a přidržením tlačítek blokády rukojeti je možné nastavit polohu rukojeti (X). Polohu rukojeti je třeba zvolit experimentálně tak, aby vyhovovala fyzickým podmínkám obsluhy a terénu, ve kterém se bude vysavač používat. Poloha rukojeti by měla být taková, abyste mohli pracovat s rukama ohnutými v loktech a s rovnými zády. Musí též umožňovat volný pohyb vysavače v pracovní rovině.

UPOZORNĚNÍ! Je zakázáno používat vysavač bez správně nasazeného sáčku nebo s poškozeným sáčkem. Nářadí se smí používat pouze s dodaným sáčkem. Chcete-li zakoupit nový sáček, obraťte se na autorizované servisní středisko výrobce.

Nosný popruh:

Na krytu nářadí je upevňovací svorka pro nosný popruh (XI). Úchyt ramenního popruhu se musí připevnit k svorce tak, aby jeho blokáda během práce zajistila nářadí proti náhodnému odpojení. Popruh uložte tak, aby ležel na jednom rameni a potom šikmo obepínal hrudník obsluhy, to umožňuje zavěšení nářadí v úrovni boků (XII).

Připojení nářadí k napájení

Nářadí je napájeno dvěma akumulátory. Nářadí se nespustí, jestliže jeden z akumulátorů není připojen k nářadí nebo je vybitý. Akumulátory v nářadí jsou zapojeny v sérii, což znamená, že je nářadí napájeno součtem jejich jmenovitých napětí. Doporučujeme

se, aby měly oba akumulátory stejnou kapacitu a byly stejně nabitě. Akumulátory použité k napájení nářadí by rovněž měly být využívány rovnoměrně. Nedoporučuje se kombinovat opotřebovaný akumulátor s novým, i když jsou oba nabitě a mají stejnou kapacitu. Nedodržení výše uvedených doporučení bude mít za následek kratší čas práce a rychlejší opotřevení akumulátorů použitých k napájení nářadí. Vložte akumulátor do jedné ze zásuvek se západkou mimo zásuvku. Zatlačte akumulátor do zásuvky tak, aby západka zaskočila. Stejnou činnost opakujte s druhým akumulátorem. Zkontrolujte, zda se akumulátory během provozu nemohou vysunout. Akumulátory můžete odpojit stisknutím a přidržení západky a vysunutím akumulátorů ze zásuvky. K napájení nářadí je možné použít pouze následující akumulátory Li-Ion YATO 18 V: YT-82842, YT-82843, YT-82844 a YT-82845, které je možné nabíjet pouze nabíječkami YATO YT-82848 nebo YT-82849. Používat jiné akumulátory s jiným jmenovitým napětím, které neodpovídají zásuvce akumulátoru nářadí, je zakázáno. Je zakázáno upravovat zásuvku a/nebo akumulátory za účelem jejich vzájemného přizpůsobení.

Uvedení fukaru/vysavače do provozu

Zkontrolujte, zda jsou k nářadí připojeny akumulátory. Nářadí uchopte za rukojeť a zkontrolujte, zda výstup ani přívod vzduchu není ničím zakryt. Výstup trysky namířte tak, aby proud vzduchu nemířil na člověka, zvíře nebo předmět. Nářadí spustíte tak, že stisknete spínač na ovládacím panelu. Stisknutím spínače spustíte proud vzduchu. Na ovládacím panelu (XIV) jsou kontroly indikující přibližný stav nabití baterií, červená, oranžová, zelená - baterie nabita. Červená, oranžová - akumulátory jsou částečně nabitě. Červená - akumulátory je třeba dobít.

Po spuštění pracuje jednotka s nejslabším průtokem vzduchu. Chcete-li zvýšit průtok vzduchu, stiskněte tlačítko síly průtoku vzduchu na ovládacím panelu označené šipkou nahoru. Chcete-li zvýšit průtok vzduchu, stiskněte tlačítko síly průtoku vzduchu na ovládacím panelu označené šipkou dolů. Každým stisknutím tlačítka pro zvýšení nebo snížení se síla průtoku vzduchu zvýší nebo sníží o jeden stupeň.

Změnu síly průtoku vzduchu indikují LED kontrolky, čím více jich svítí, tím větší je síla průtoku vzduchu. Pro vypnutí fukaru stiskněte spínač, vyčkejte, až se nářadí zcela zastaví, nyní akumulátory odpojte. Nyní je možné začít s údržbou.

Funkce Turbo

Když je nářadí v provozu, je možné funkci turbo zvýšit jeho výkon na maximum. Tuto funkci ale použijete pouze krátkodobě, maximálně na 30 sekund, a to pouze v případě, že je výstupní proud vzduchu v běžném provozu nedostatečný. Funkce turbo pracuje nezávisle na aktuálně nastavené síle průtoku vzduchu. Pro použití funkce turbo musí být nářadí v provozu. Funkci turbo nelze aktivovat, dokud nářadí nedosáhne plného výkonu pro normální provoz. Potom stiskněte a přidržte tlačítko „TURBO“ na ovládacím panelu. Uvolněním tlaku na tlačítko turbo se nářadí vrátí do normálního provozu. Ve funkci fukaru není možné aktivovat režim turbo přidržím tlačítka „TURBO“.

Doporučení pro používání výrobku

Vždy zkontrolujte, zda otvory výstupu a přívodu vzduchu a hubice nejsou ničím ucpaný. V případě částečné nebo úplné neprůchodnosti dojde k nárůstu hluku a vibrací. Je nutné neprodleně vzduchové cesty zprůchodnit. Práce s neprůchodným nářadím je neefektivní, může způsobit přehřátí a poškození nářadí. Než přistoupíte k práci, pečlivě zkontrolujte pracovní terén, odstraňte z něj všechny objekty, které by při vymrštění proudem vzduchu mohly být nebezpečné. Odstraňte také všechny předměty, které se mohou vlivem proudu vzduchu začít nepředvídatelně pohybovat, např. převrátit se a způsobit tak ohrožení. Vymezte bezpečnostní zónu o šířce min. 15 m od pracovního terénu. Do bezpečnostní zóny nesmějí vstupovat jiné osoby, zejména děti. Osoby vstupující do bezpečnostní zóny by měly dbát zvýšené opatrnosti a musí používat stejné osobní ochranné prostředky jako obsluha stroje. Hubici fukaru směřujte vždy dolů, ve směru podkladu, který bude čistěn. Hubici nemířte na osoby či zvířata.

Fukar nepoužívejte na příliš syčkém podkladu. Víření prachu, k němuž dochází při práci na syčkém podkladu, znemožňuje mít přehled o pracovním terénu a správně zareagovat v případě ohrožení. Fukar v rámci možnosti směřujte stejným směrem, jakým fouká vítr. Tím zabráníte přemisťování nečistot na již vyčištěná místa. Vysavač vždy používejte s řádně připevněným sáčkem. Během práce pravidelně kontrolujte míru naplnění sáčku a vyprazdňujte ho. Přílišné naplnění sáčku povede k ucpaní. Vysavač nepoužívejte k vysávání mokrych, vlhkých a horkých odpadů. Nepoužívejte ho k vysávání stavebního odpadu a prachu vznikajícího během stavebních prací, např. prachu vznikajícího při vyhlazování sádrové omítky. Výrobek není určen pro práci s takovými materiály. Pokud je výrobek vybaven regulací otáček, používejte ty nejnižší otáčky, při nichž je plánovaná práce možná. Vyšší otáčky představují zvýšený hluk a vedou k rychlejšímu opotřevení výrobku. Se spuštěným přístrojem se pohybujte tak, abyste byli celou dobu schopní udržet rovnováhu, neběhejte, neskákejte a nesnažte se dosahovat příliš daleko. Přístroj nepoužívejte k čištění povrchu, který je mimo Vaše zorné pole.

ÚDRŽBA A SKLADOVÁNÍ VÝROBKU

Po dokončení práce odpojte od nářadí akumulátory a pokračujte v údržbě. Odmontujte hubici a případně také sáček. Ventilační otvory, otvor přívodu a výstupu vzduchu očistíte měkkým kartáčkem nebo štětečkem s umělými vlákny. Kryt, rukojeť a ovládací prvky jemně očistíte měkkým navlhčeným hadříkem, potom vytřete do sucha. K čištění také můžete použít stlačený vzduch s tlakem max. 0,3 MPa. Hubici po odmontování můžete očistit pod proudem tekoucí vody a potom ji osušit nebo nechat vyschnout. Zařízení ani baterie neponořujte do vody nebo jiné kapaliny. Přístroj nečistěte proudem vody nebo jiné kapaliny. Sáček vyprázdněte rozepnutím zipu, potom odstraňte zbytky prachu pomocí proudu stlačeného vzduchu s tlakem max. 0,3 MPa. Při čištění nepoužívejte ostré předměty, abrazivní prostředky, rozpouštědla nebo alkohol. Při čištění nožů připevněných k rotoru dbejte zvýšeně

opatrnosti. Nože mají ostré hrany a kontakt s nimi může způsobit zranění.

Náhradní díly

Uživatel nesmí sám vyměňovat žádné náhradní díly kromě hubice a sáčku. Podrobný seznam náhradních dílů naleznete v sekci „Ke stažení“ v informační kartě výrobku na stránkách TOYA SA: www.toya24.pl.

Skladování výrobku

Nářadí skladujte rozmontované. Skladujte ho na takovém místě, kam nemají přístup nepovolané osoby. Místo skladování nářadí musí být chráněno před vlhkostí, přímým působením slunečního světla a před příliš nízkými teplotami. Nářadí skladujte v prostředí s teplotním rozsahem 0 - 40 °C a s relativní vlhkostí nepřesahující 80 %. Doporučujeme skladovat nářadí v původním obalu.

CHARAKTERISTIKA VÝROBKU

Vysávač / fukár je zariadenie určené na upratovanie v záhrade a v okolí domu. Môže sa používať na presúvanie opadnutých listov alebo skosenej trávy prúdom vzduchu, ako aj na ich vysávanie. Použitie akumulátora výrazne uľahčuje prácu a zvyšuje dosah. Fukár sa nesmie používať ako domáci vysávač. Fukár sa v žiadnom prípade nesmie používať na rozfukovanie alebo vysávanie popola. Správne, bezporuchové a bezpečné fungovanie závisí od správneho použitia výrobku, preto:

Skôr než začnete výrobok používať oboznámte sa s celým obsahom používateľskej príručky. Príručku náležite uschovejte.

Za prípadné škody, ktoré vzniknú následkom nedodržania bezpečnostných pokynov a odporúčaní, ktoré sú uvedené v tejto príručke, výrobca ani dodávateľ nezodpovedá.

VYBAVENIE

Výrobok je dodaný v kompletnom stave, avšak pred použitím sa musia vykonať isté prípravné práce, ktoré sú opísané v ďalšej časti tejto príručky. Výrobok sa dodáva spolu s dýzou a s vreckom do vysávača. Súčasťou súpravy zariadenie nie sú akumulátory ani nabíjačka akumulátora.

TECHNICKÉ PARAMETRE

Parameter	Merná jednotka	Hodnota
Katalógové číslo		YT-85173
Menovité napätie	[V DC]	36
Menovitá uhlová rýchlosť	[min ⁻¹]	6000 – 17000
Výdatnosť fúkania	[m ³ /h]	308 – 700
Trieda izolácie (ochrany krytom)		III
Stupeň ochrany krytom		IPX0
Hluk		
- akustický tlak $L_{pa} \pm K$	[dB(A)]	87,6 ± 3,0
- akustický výkon $L_{wa} \pm K$	[dB(A)]	96,5 ± 3,0
Úroveň vibrácií $a_h \pm K$	[m/s ²]	1,69 ± 1,5
Hmotnosť pohonnej jednotky (bez príslušenstva)	[kg]	2,16
Typ akumulátora		Li-Ion

BEZPEČNOSTNÉ POKYNY

VAROVANIE! Prečítajte si všetky nasledovné pokyny. V dôsledku ich nedodržania môže dôjsť k zásahu elektrickým prúdom, požiaru, ako aj k úrazu či nehode.

DODRŽIAVAJTE NASLEDUJÚCE POKYNY

Zariadenie nepoužívajte v prostredí so zvýšeným rizikom výbuchu, na miestach, v ktorých sa nachádzajú horľavé kvapaliny, plyny alebo výpary. Zariadenie nesmie byť postavené v blízkosti zdrojov tepla alebo ohňa. Zariadenie chráňte pred vlhkosťou. Chráňte pred pôsobením zrážok (pred dažďom, snehom). Žiadnu časť zariadenia neponárajte do vody ani do inej kvapaliny. Nepoužívajte v prostredí s relatívnou vlhkosťou vzduchu nad 80 %. Zariadenie nepoužívajte pri zlých poveternostných podmienkach, predovšetkým ak hrozí riziko zásahu blesku. Zariadenie pripájajte iba k akumulátoru s takým menovitým napätím, aké je uvedené na výrobnom štítku zariadenia. Vždy po každom použití zariadenia, vyťahnite z neho akumulátor. Varovanie! Zariadenie nikdy nespúšťajte, ak sa v blízkosti nachádzajú ľudia, predovšetkým deti, alebo zvieratá. Zariadenie používajte výhradne len ako záhradný fukár. Každé iné po-

užitie je zakázané. Fukár nepoužívajte na hustenie, napr. matracov, na rozpaľovanie grilu či ohňa. Nerozľufajte horúci popol, žeravé uhlíky alebo oheň. Rozľufané žeravé uhlíky môžu spôsobiť požiar a byť príčinou vážnych popálenín. Zariadenie nepoužívajte na odľufovanie snehu alebo vody. Výstupný prieduch nesmerujte na operátora alebo na iných ľudí či zvieratá. Predtým, než začnete používať fukár, skontrolujte miesto používania a odstráňte všetky predmety, ktoré v prípade vyľufnutia môžu spôsobiť ohrozenie. Zohľadnite, že vyľufnuté kúsky sa môžu odraziť od prekážok a naraziť do operátora. Počas práce so zariadením používajte vhodné osobné ochranné prostriedky. Pracovné oblečenie s dlhými nohavicami a rukávami, ochranné rukavice. Ochranu očí a tváre. Okrem toho používajte ochranu sluchu. Používajte solidnú obuv s protišmykovou podošvou. Nezakrývajte ventilačné otvory a prieduchy, starajte sa, aby boli vždy priepustné. V opačnom prípade, tzn. v prípade zakrytia / alebo zapchatia prieduchov, zariadenie sa môže prehriať. Zariadenie sa následkom toho môže poškodiť, čo môže spôsobiť požiar alebo môže dôjsť k zásahu el. prúdom. V prípade, ak objavíte akékoľvek poškodenie ktorejkoľvek časti zariadenia, zariadenie v žiadnom prípade ďalej nepoužívajte. Zariadenie v takom prípade odovzdajte do autorizovaného servisu alebo daný diel vymeňte samostatne, ak je v používateľskej príručke taká oprava povolená. Predtým, než začnete vykonávať akékoľvek činnosti súvisiace s výmenou častí, dielov, pred čistením alebo nastavovaním, zariadenie vypnite, a odpojte akumulátor od zariadenia. Zariadenie vždy pred výmenou príslušenstva najprv vypnite a odpojte od neho akumulátor. Zariadenie nemôžu používať deti, ani osoby s obmedzenými fyzickými, sensorickými alebo rozumovými schopnosťami, ani osoby bez dostatočných skúseností, zručností a vedomostí, ani osoby, ktoré sa neoboznámili s týmito pokynmi a príručkou. Miestne predpisy môžu obmedzovať vek operátora. Deti sa so zariadením nesmú hrať. Deti bez dozoru dospelšej osoby nesmú zariadenie čistiť, ani vykonávať jeho údržbu. Zariadenie držte za rukoväť. Dávajte pozor, aby ste spôsobom držania nezaclaňali vstupný ani výstupný prieduch. Vstupný prieduch sa nemôže nachádzať príliš blízko podkladu, aby nedošlo k prípadnému nasatiu špiny do vnútra zariadenia. Pri práci vždy stojte pevne, aby ste vždy dokázali zachovať rovnováhu. V prípade, ak pracujete na šikmých plochách, pohybujte sa priečne voči sklonu. Pri práci nikde nebehajte, vždy kráčajte. Zariadenie používajte iba keď je úplne zmontované. Výrobok nikdy nepoužívajte bez pripojenej dýzy.

Nedotýkajte sa nebezpečných pohyblivých častí, kým zariadenie nie je odpojené od napájania, tzn. kým nie je vyťahnutý akumulátor, a kým sa nebezpečné pohyblivé časti úplne nezastavia. Pred pripojením sa uistite, že je akumulátor kompatibilný, tzn. či pasuje do priehradky zariadenia, a či sa jeho menovité napätie zhoduje s parametrami, ktoré sú uvedené na výrobnom štítku stroja. Predtým, než zariadenie pripojíte k el. napätiu, najprv skontrolujte, či je zapínač prepnutý vo vypnutej polohe. Pred každým spustením zariadenia, ako aj po každom páde či náraze zariadenia, dôkladne skontrolujte stav zariadenia. Ak si všimnete akékoľvek poškodenie, napr. prasknutý plášť, zariadenie nepoužívajte dovedy, kým tieto poškodenia neodstránite. Ak počas práce dôjde k poruche alebo k nehode, zariadenie v prvom rade vypnite, odpojte (vytiahnite) akumulátory, a následne udeľte pomoc postihnutým osobám. Odstráňte príčinu poruchy alebo nehody. Predtým, než zariadenie začnete opäť používať, skontrolujte stav zariadenia, či nie je nejakým poškodené. Zariadenie vždy opájajte od el. napätia vyťahnutím akumulátorov zo zariadenia: keď zariadenie ponechávate bez

dozoru; pred odstránením zaseknutia; pred kontrolou, čistením alebo inými prácami na zariadení; po udretí cudzieho predmetu, aby ste zariadenie skontrolovali, či sa nepoškodilo; ak zariadenie začne neprirodzene vibrovať, aby ste ho okamžite skontrolovali. Ak zariadenie po spustení alebo počas práce začne príliš silno vibrovať, znamená to, že nefunguje správne. Zariadenie v takom prípade vypnite vypínačom, odpojte akumulátory, a až potom môžete zariadenie skontrolovať. Skontrolujte priechodnosť dýzy, ako aj vstupného a výstupného prieduchu. Keď odstránite príčinu zablokovania, namontujte dýzu naspäť, pripojte k el. napätiu a zariadenie opätovne spustíte. Ak bude zariadenie aj napriek tomu príliš silno vibrovať, okamžite ho vypnite vypínačom, odpojte akumulátory a odovzdajte na opravu do autorizovaného servisu. Napriek prijatiu preventívnych opatrení a prostriedkov pri navrhovaní a výrobe zariadenia, ako aj napriek dodržiavaniu všetkých pokynov a odporúčaní, ktoré sú uvedené v príručke, stále existuje zvyškové riziko súvisiace s vystavením na vibrácie a hluk. Vzhľadom k tomu používajte osobné ochranné prostriedky, nepracujte príliš dlho a počas práce pravidelne robte prestávky. Predtým, než začnete vykonávať údržbu, skontrolujte, či je akumulátor odpojený od zariadenia. Zariadenie uschovávajte na mieste mimo dosahu nepovolaných osôb, predovšetkým mimo dosahu detí. Aj počas práce dávajte pozor, aby sa zariadenie nachádzalo na mieste mimo dosahu nepovolaných osôb, predovšetkým mimo dosahu detí.

POUŽIVANIE VÝROBKU

Príprava na prácu/používanie

Výrobok najprv vyberte z balenia/obalu, a následne odstráňte všetky baliace prvky. Odporúčame, aby ste obal/balenie nevyhadzovali, zide sa pri neskoršom uschovávaní výrobku. Skontrolujte všetky prvky a časti výrobku, či nie sú nejakým spôsobom poškodené. Skontrolujte priechodnosť dýzy, prívodu a vývodu vzduchu. Varovanie! Pri vykonávaní montážnych činností skontrolujte, či je výrobok vypnutý, a či nie sú v zariadení vložené akumulátory.

Montáž výrobku ako fukára

Skontrolujte, či je zariadenie odpojené od el. napätia. Akumulátory sú vytiahnuté z priehradky akumulátorov zariadenia. Trubica fukára má 2 časti a dýzu. V prvom kroku pripojte dýzu k prvej časti trubice fukára (II). Dýzu fukára zasuňte na koniec prvej časti trubice, až kým úchyt blokády nezapadne do otvoru, ktorý sa nachádza v stene dýzy. Skontrolujte, či je spojenie správne zablockované. V druhom kroku zasuňte prvú časť trubice fukára na druhú časť trubice, až kým úchyt blokády nezapadne do otvoru, ktorý sa nachádza v stene trubice (III). Skontrolujte, či je spojenie správne zablockované. V treťom kroku správne zmontovanú trubicu fukára namontujte na vývod vzduchu v plášti zariadenia (IV). Preto stlačte a podržte tlačidlo blokády, následne nasuňte trubicu na vývod vzduchu, a potom uvoľnite tlačidlo blokády. Úchyt blokády musí zapadnúť do otvoru v stene trubice. Skontrolujte, či je spojenie správne zablockované. Správne zmontovaná trubica fukára sa dá zdemontovať len vykonaním uvedených krokov adekvátne v opačnom poradí než pri montáži.

POZOR! V prípade, keď zariadenie budete používať ako fukár, veko prívodu vzduchu musí byť správne upevnené na prívodnom kanáli (V). Aby ste predišli vážnym úrazom, fukár nepoužívajte bez náležite namontovaného veka prívodu vzduchu. V prívodnom kanále je rotor, ako aj rezacie nože, ktoré počas práce zariadenia rotujú a môžu spôsobiť vážny úraz.

Montáž výrobku ako vysávača

Skontrolujte, či je zariadenie odpojené od el. napätia. Akumulátory sú vytiahnuté z priehradky akumulátorov zariadenia. Trubica vysávača sa skladá z 3 prvkov. V prvom kroku pripojte dýzu vysávača k prvej časti trubice fukára (VI). Dýzu vysávača zasuňte na koniec prvej časti trubice, až kým úchyt blokády nezapadne do otvoru, ktorý sa nachádza v stene dýzy. Skontrolujte, či je spojenie správne zablockované. V druhom kroku zasuňte prvú časť trubice vysávača na druhú časť trubice, až kým úchyt blokády nezapadne do otvoru, ktorý sa nachádza v stene trubice (VII). Skontrolujte, či je spojenie správne zablockované. V treťom kroku správne namontovanú trubicu vysávača namontujte ku kanálu vývodu vzduchu v plášti fukára (VIII). Preto presuňte a podržte blokádu, tak ako to ukazuje šípka. Vytiahnite veko prívodu vzduchu, následne umiestnite prvú časť trubice vysávača do kanála prívodu vzduchu, a potom uvoľnite blokádu. Skontrolujte, či je spojenie správne zablockované. V štvrtom kroku namontujte vrecko vysávača do vývodu vzduchu, ktorý sa nachádza v plášti zariadenia (IX). Preto stlačte a podržte tlačidlo blokády, následne nasuňte upevnenie vrecka na vývod vzduchu, a potom uvoľnite tlačidlo blokády. Skontrolujte, či je spojenie správne zablockované. Úchyt vrecka upevnite k držiaku vrecka, ktorý sa nachádza v dolnej časti plášte výrobu. Skontrolujte, či je spojenie správne zablockované. Správne zmontovaná trubica vysávača a vrecko vysávača sa dá zdemontovať len vykonaním uvedených krokov adekvátne v opačnom poradí než pri montáži.

V ďalšom kroku nastavte prednú rúčku. Stlačte a podržte tlačidlá blokády držiaka, a následne môžete nastaviť polohu rúčky (X). Požadovanú polohu rúčky nastavte experimentálne, prispôbte podľa fyzických podmienok operátora a terénu, na ktorom sa budete vysávač používať. Poloha rúčky musí byť nastavená tak, aby sa dalo pracovať s ohnutými lakťami a s vystretým chrbtom. Musí tiež umožňovať slobodné pohybovanie vysávačom v pracovnej rovine.

POZOR! Nepoužívajte vysávač bez správne nasadeného vrečka alebo s poškodeným vreckom. Zariadenie používajte výhradne len s vreckom dodaným v súprave. Keď chcete kúpiť nové vrecko, obráťte sa na autorizovaný servis výrobcu.

Nosný popruh

Na plášti zariadenia sa nachádza spona na upevnenie nosného popruhu (XI). Úchyt popruhu upevnite k spone tak, aby blokáda háku zabezpečila zariadenie pred náhodným odpojením počas práce. Popruh založte tak, aby sa opieral na jednom ramene, a následne šikmo prechádzal cez hrudník operátora, čo umožňuje zavesiť náradie vo výške bedier (XII).

Pripájanie zariadenia k napájaniu

Náradie je napájané dvoma akumulátormi. Náradie sa nespustí, ak jeden akumulátor nie je do náradia vložený správne alebo ak bude vybitý. Akumulátory v náradí sú zapojené paralelne, to znamená, že náradie je napájané sumou jednotlivých menovitých napätí. Odporúčame, aby mali oba akumulátory takú istú kapacitu, a aby boli nabité na rovnakej úrovni. Akumulátory použité na napájanie náradia musia byť tiež opotrebované na rovnakej úrovni. Neodporúčame, aby ste súčasne používali opotrebovaný a nový akumulátor, hoci by boli rovnako nabité a mali by takú istú kapacitu. V opačnom prípade, ak nedodržíte vyššie uvedené pokyny, trvanie práce bude kratšie a akumulátory použité na napájanie náradia sa opotrebia rýchlejšie. Akumulátor zasunite do jednej priehradky tak, aby sa jeho západka nachádzala na vonkajšej strane priehradky (XIII). Akumulátor zasunite do priehradky úplne dokonca, kým západka nezapadne. Adekvátne zasunite aj druhý akumulátor. Skontrolujte, či sa akumulátory počas vykonávania práce nevyusunú. Akumulátor vytiahnete nasledovne: stlačte a podržte západku, a následne akumulátor vysuňte z priehradky.

Na napájanie náradia používajte iba vymenované akumulátory Li-Ion YATO 18 V: YT-82842, YT-82843, YT-82844 a YT-82845, ktoré nabijajte iba s použitím nabíjačiek YATO YT-82848 alebo YT-82849. Nepoužívajte iné akumulátory s inými menovitými parametrami (predovšetkým napätím), ktoré nie sú kompatibilné s priehradkou akumulátora náradia. V žiadnom prípade neprerábajte priehradku akumulátora a/alebo akumulátor, aby k sebe pasovali.

Spúšťanie fukára / vysávača

Skontrolujte, či sú akumulátory správne pripojené k zariadeniu. Výrobok uchopte za rukoväť, skontrolujte, či vstupný aj výstupný priechod nie sú ničím zakryté. Výstup dýzy nasmerujte tak, aby prúd vzduchu nesmeroval na žiadneho človeka, zviera alebo predmet. Výrobok spustíte tak, že prstom stlačíte zapínač, ktorý je na ovládacom paneli. Stlačením zapínača spustíte prúdenie vzduchu. Na ovládacom paneli (XIV) sa nachádzajú kontrolky ukazujúce približnú úroveň nabitia akumulátorov, tzn. červená, oranžová, zelená – akumulátor je nabitý. Červená, oranžová – akumulátor je čiastočne vybitý. Červená – akumulátor je skoro vybitý, nabite ho.

Zariadenie po spustení pracuje s najslabším prúdením vzduchu. Keď chcete zväčšiť silu prúdenia, stlačte tlačidlo sily prúdenia vzduchu, ktoré je na ovládacom paneli, označené šípkou smerom nahor. Keď chcete zmenšiť silu prúdenia, stlačte tlačidlo sily prúdenia vzduchu, ktoré je na ovládacom paneli, označené šípkou smerom nadol. Každým jedným stlačením tlačidla sa sila prúdenia zvýši alebo zníži o jeden stupeň.

Zmenu sily prúdenia vzduchu signalizuje rozsvietenie kontroliek. Čím viac kontroliek svieti, tým je sila prúdenia vyššia. Keď chcete fukár vypnúť, stlačte vypínač, počkajte, kým sa zariadenie úplne nezastaví, odpojte zariadenie od napájania vytiahnutím akumulátorov z priehradky zariadenia. Následne vykonajte údržbu.

Funkcia Turbo

Počas používania zariadenia môžete zvýšiť výkon prúdenia vzduchu na maximálnu úroveň, použitím funkcie Turbo. Túto funkciu používajte len krátko, nepretržite maximálne 30 sekúnd, a to len vtedy, keď normálne prúdenie vzduchu nie je na danú prácu dostatočné. Funkcia Turbo funguje nezávisle od aktuálne nastavenej sily prúdenia vzduchu. Keď chcete použiť funkciu Turbo, zariadenie musí byť spustené. Funkcia Turbo sa dá spustiť len vtedy, keď je zariadenie rozbehnuté na plných otáčkach normálnej práce. Následne stlačte a podržte tlačidlo „TURBO“, ktoré je na ovládacom paneli. Keď tlačidlo pustíte, zariadenie sa vráti na režim normálnej práce. Fukár sa nedá používať v režime Turbo, tzn. stlačením a podržaním tlačidla „TURBO“.

Odporúčania týkajúce sa používania výrobku

Vždy kontrolujte, či prívodný a vývodný otvor, ako aj dýza, nie sú upchaté. V prípade, ak sú čiastočne alebo úplne upchaté, prvým príznakom bude zvýšenie hlučnosti a vibrácií. Okamžite zabezpečte úplnú priechodnosť. Používanie upchatého výrobku je málo efektívna, a môže dôjsť k prehriatiu a poškodeniu výrobku. Pred začatím práce dôkladne skontrolujte oblasť práce, odstráňte všetky predmety, ktoré by v prípade odfúknutia prúdom vzduchu mohli spôsobiť ohrozenie. Tiež odstráňte všetky predmety, ktoré by sa vplyvom prúdu vzduchu mohli neočakávaným spôsobom premiestniť, napr. prevrátiť sa a spôsobiť ohrozenie. Okolo miesta práce vyznačte bezpečnostnú zónu minimálne 15 metrov od miesta používania. Do bezpečnostnej zóny nesmú mať prístup nepovolane osoby, predovšetkým deti. Osoby vstupujúce do bezpečnostnej zóny musia byť náležite opatrné a používať rovnaké osobné ochranné prostriedky ako operátor stroja.

Dýzou fukára mierne vždy dole, smerom k podkladu, ktorý čistíte. Dýzou nemierte na iné osoby alebo zvieratá.

Fukár nepoužívajte na príliš sytkom podklade. Zaprášenie, ktoré v takom prípade vzniká, neumožňuje sledovať miesto práce, čo

následne v prípade ohrozenia neumožňuje adekvátne reagovať. Prúd vzduchu, nakoľko je to možné, smerujte tým istým smerom, akým fúka vietor. Takým spôsobom predídete premiestňovaniu nečistôt na už vyčistené miesta. Vysávač vždy používajte so správne namontovaným vreckom. Počas práce pravidelne kontrolujte stav naplnenia vrecka a keď je to potrebné, vyprázdňte ho. Ak je vrecko príliš naplnené, dochádza k zníženiu až strate priechodnosti. Vysávač nepoužívajte na vysávanie mokrých, vlhkých a horúcich odpadov. Nevysávajte stavebné odpady, ani prach a špinu vznikajúcu pri stavebných prácach, napr. sadrového prachu. Výrobok nie je určený na používanie s takými materiálmi. Ak má výrobok nastaviteľnú uhlovú rýchlosť, tzn. otáčky, používajte najnižšiu rýchlosť, pri ktorej môžete vykonať naplánovanú prácu. Následkom vyšších otáčok sa vytvára viac hluku a výrobok sa pri používaní rýchlejšie opotrebovávajú. Keď sa pri práci premiestňujete, vždy zachovávajte rovnováhu, nebežte, neskáčte, nesiahajte príliš ďaleko. Výrobok nepoužívajte na čistenie povrchov, ktoré nemôžete priamo pozorovať.

ÚDRŽBA A USCHOVÁVANIE VÝROBKU

Vždy po skončení práce odpojte akumulátor/-y od zariadenia a vykonajte potrebnú údržbu. Zložte dýzu a vrecko, ak ste ho používali. Vetracie priechody, ako aj vstupný a výstupný priechod očistite mäkkou kefou alebo štetcom s plastovými štetinami. Plášť, rukoväť a riadiace prvky očistite mäkkou handričkou jemne navlhčenou vodou, a následne vysušte. Na čistenie môžete používať prúd stlačeného vzduchu s tlakom nepresahujúcim 0,3 MPa. Dýzu môžete po jej zložení čistiť prúdom vody, a následne vysušiť a ponechať, kým úplne nevyschne. Zariadenie ani akumulátory neponárajte do vody ani do žiadnej inej kvapaliny. Zariadenie nečistíte prúdom vody ani prúdom inej kvapaliny. Vrecko vyprázdňte otvorením zipsu, a zvyšky prachu vyčistíte prúdom stlačeného vzduchu s tlakom nepresahujúcim 0,3 MPa. Na čistenie nepoužívajte ostré predmety, brúsne prostriedky, rozpúšťadlá a alkohol. Predovšetkým opatrne postupujte pri čistení nožov, ktoré sú upevnené k rotoru. Nože majú ostré hrany a prípadný kontakt s nimi môže viesť k úrazu.

Náhradné diely

Používateľ nesmie samostatne vymieňať akékoľvek náhradné diely či časti zariadenia, okrem tých, ktoré sú opísané v príručke. Podrobný zoznam náhradných dielov výrobku nájdete v časti „Na stiahnutie“, v informačnom liste výrobku, na stránkach webového sídla spoločnosti TOYA SA: www.toya24.pl.

Uschovávanie výrobku

Výrobok uschovávajúce rozmontovaný. Miesto uschovávania musí byť zabezpečené proti prístupu nepovolovaných osôb. Miesto uschovávania musí byť chránené pred vlhkosťou, priamym slnečným žiarením na výrobok, ako aj pred príliš nízkou teplotou. Výrobok uschovávajúce pri teplote v rozsahu 0 ~ +40 °C, pri relatívnej vlhkosti vzduchu maximálne 80 %. Odporúčame, aby ste výrobok uschovávali v originálnom balení.

TERMÉK JELLEMZŐI

Az akkumulátoros légfúvó/lombszívó a kertben és közvetlenül a ház közelében végzett takarításra szolgál. Felhasználható lehullott levelek vagy lenyírt fű légárammal való mozgatására, valamint felszívására is. Az akkumulátoros tápellátás nagyban megkönnyíti a működést és növeli a hatótávolságát. A fúvó nem használható otthoni lombszívóként. Tilos továbbá hamut fújni vagy felszívni. A termék hibátlan, megbízható és biztonságos működése a megfelelő használaton múlik, ezért:

A termék használata előtt olvassa el az egész használati útmutatót és őrizze azt meg.

A biztonsági előírások és a jelen útmutató ajánlásainak be nem tartásából eredő károkért a gyártó nem vállal felelősséget.

FELSZERELTSÉG

A termék kompletten kerül szállításra, azonban használat előtt néhány előkészítő lépésre van szükség, amelyek az útmutató további részében kerülnek leírásra. A termék fúvókával és porzsákkal együtt kerül szállításra. A készülék nem tartalmaz akkumulátort és akkumulátortöltőt.

MŰSZAKI ADATOK

Paraméter	Mértékegység	Érték
Katalógusszám		YT-85173
Névleges feszültség	[V d.c.]	36
Névleges fordulatszám	[min ⁻¹]	6000 – 17000
Fújási hatékonyság	[m ³ /h]	308 – 700
Érintésvédelmi osztály		III
Védettségi szint		IPX0
Zajszint		
- hangnyomásszint $L_{pA} \pm K$	[dB(A)]	87,6 ± 3,0
- hangteljesítményszint $L_{WA} \pm K$	[dB(A)]	96,5 ± 3,0
Rezgésszint $a_{\pm K}$	[m/s ²]	1,69 ± 1,5
Hajtómu súlya (tartozékok nélkül)	[kg]	2,16
Akkumulátor típusa		Li-Ion

BIZTONSÁGI ELŐÍRÁSOK

FIGYELEM! Az összes alábbi utasítást olvassa el. Az utasítások be nem tartása áramütéshez, tűzhez vagy sérüléshez vezethet

TARTSA BE AZ ALÁBBI UTASÍTÁSOKAT

Ne használja a készüléket robbanásveszélyes, valamint gyúlékony folyadékokat, gázokat vagy gőzöket tartalmazó környezetben. Ne helyezze a terméket hőforráshoz vagy tűzhez közel. Óvja a készüléket a nedvességtől. Ne tegye ki eső vagy egyéb csapadék hatásának. Egyik alkatrészt se merítse vízbe vagy egyéb folyadékba. Ne használja a készüléket olyan környezetben, ahol a relatív páratartalom nagyobb, mint 80%. Ne használja a készüléket rossz időjárási viszonyok között, különösen, ha villámcsapás veszélye áll fenn. A gépet csak olyan akkumulátorhoz szabad csatlakoztatni, amelynek névleges feszültsége megfelel a gép adattábláján feltüntetett feszültségnek. Minden használat után vegye ki az akkumulátort a készülékből.

Figyelem! Soha ne indítsa be a gépet, ha a közelben emberek, különösen gyermekek vagy állatok tartózkodnak. A gépet csak kerti lombfúvóként szabad használni. Minden egyéb jel-

legű felhasználás tiltott. Ne használja a fűvógépet pl. matracok felfújására és grill vagy tűz begyújtására. Ne fújjon szét forró hamut, parazsat vagy tüzet. A szétfújó parázs tüzet vagy komoly sérüléseket okozhat. Ne használja a gépet hó vagy víz fújására. A légkiömlő nyílást ne irányítsa a felhasználó, közelben lévő személyek vagy állatok irányába. A légfúvás megkezdése előtt ellenőrizze a munkaterületet és távolítson el minden olyan tárgyat, amely fűvaskor veszélyt jelenthet. Vegye figyelembe, hogy a repülő részecskék visszaverődhetnek az akadályokról és a felhasználónak ütközhetnek. A gép használatakor viseljen személyi védőfelszerelést. Hosszú szárú és ujjú munkaruhát, valamint védőkesztyűt. Szem- és arcvédőt. Ezen felül használjon fülvédőt. Viseljen zárt, tartós, csúszásmentes talppal ellátott cipőt. Ne fedje le a szellőzőnyílásokat és ügyeljen az átjárhatóságukra. A szellőzőnyílások lefedése a gép túlmelegedéséhez vezethet. Ez a gép károsodásához, vagy akár tűz kialakulásához és elektromos áramütéshez vezethet. Ha a gép bármely alkatrészén sérülést vél felfedezni, tilos a készülék további használata. Ebben az esetben forduljon a géppel hivatalos szervizponthoz, vagy cserélje ki az adott alkatrészt, ha a használati útmutató engedélyezi a javítási műveletet. Az alkatrészek cseréjével, tisztításával vagy beállításával kapcsolatos tevékenységek végrehajtása előtt kapcsolja ki a gépet és vegye ki az akkumulátort. Tartozékcsere előtt kapcsolja ki a gépet, és vegye ki az akkumulátort. A gépet nem használhatják gyermekek és korlátozott fizikai, érzékszervi vagy szellemi képességekkel élő vagy megfelelő tapasztalattal és ismeretekkel nem rendelkező személyek. A helyi előírások korlátozhatják a felhasználó életkorát. Gyermekek ne játsszanak a géppel. Gyermekek felügyelet nélkül ne tisztítsák a gépet és ne végezzenek rajta karbantartási munkálatokat. A gépet a markolatnál fogja. Ügyeljen arra, hogy a terméket fogva ne fedje le a légbeömlő és légkiömlő nyílásokat. A légbeömlő nyílást ne helyezze talajhoz közel, hogy a gép ne szívjon be szennyeződéseket. A gép használatakor álljon úgy, hogy mindig lehetséges legyen az egyensúly megtartása. Lejtőn való munkavégzéskor mozogjon a lejtőre merőlegesen. Munkavégzéskor soha ne fusson, mindig csak sétálva használja a gépet. Mindig teljesen összeszerelt gépet használjon. A mellékelt fűvóka nélkül soha ne használja a terméket.

Ne nyúljon a veszélyt jelentő, mozgó alkatrészekhez, amíg a gépet az akkumulátor leválasztásával le nem választotta az áramellátásról, és a veszélyes mozgó alkatrészek teljesen meg nem álltak. Csatlakoztatás előtt győződjön meg arról, hogy az akkumulátor illeszkedik a gép aljzatába, és hogy a névleges feszültség megegyezik a gép adattábláján feltüntetett feszültséggel. Az akkumulátor áramforráshoz való csatlakoztatása előtt mindig ellenőrizze le, hogy a kapcsológomb kikapcsolt helyzetben van-e. A gép elindítása előtt, valamint leejtést és ütődést követően mindig ellenőrizze a gép állapotát. Ha bármilyen sérülést, pl. a házón repedést vesz észre, a hiba kijavításáig tilos a gép használata. Ha a gép működés közben meghibásodik, vagy balesetre kerül sor, először kapcsolja ki a gépet, vegye ki az akkumulátort, majd nyújtson elsősegélyt a sérültnek. Távolítsa el a meghibásodás vagy a baleset okát. A gép ismételt használata előtt ellenőrizze le, hogy nem láthatók-e a gépen sérülés jelei. Az alábbi esetekben mindig szüntesse meg az áramellátást az akkumulátorok eltávolításával: amikor a gép használaton kívül van; akadás elhárítása előtt; a gép ellenőrzése, tisztítása vagy javítása előtt; idegen tárggyal való ütközést követően a gép ellenőrzése végett; ha a gép nem megfelelően kezd el remegni, az azonnali ellenőrzés érdekében. Ha a beindítást követően vagy a gép működése közben túlzott remegést észlel, az nem megfelelő műkö-

désre utal. Ebben az esetben azonnal kapcsolja ki a gépet a kapcsológombbal, vegye ki az akkumulátort és ellenőrizze le a terméket. Ellenőrizze a fűvóka, valamint a légkiömlő és a légbeömlő nyílás átjárhatóságát. A dugulás elhárítása után szerelje össze a gépet, csatlakoztassa áramforráshoz és ismét indítsa be. Ha továbbra is túlzott remegést észlel, azonnal kapcsolja ki a készüléket a kapcsológombbal, vegye ki az akkumulátort és forduljon hivatalos szakszervizhez. A gép tervezési és építési módja, valamint az útmutatóban feltüntetett óvintézkedések ellenére fennáll némi veszélye a túlzott remegés- és zajexpozíciónak. Erre való tekintettel alkalmazzon személyi védőfelszerelést, ne használja túl hosszú ideig a gépet és tartson rendszeres szüneteket. A karbantartás megkezdése előtt győződjön meg, hogy az akkumulátorok ki vannak véve a készülékből. A gépet tárolja hivatlan személyektől, különösképpen gyermekektől távol. Munkavégzés közben is ügyeljen arra, hogy a gép hivatlan személyektől, különösképpen gyermekektől távol legyen.

A TERMÉK HASZNÁLATA

Előkészítés

Vegye ki a terméket a csomagolásból és távolítsa el a csomagolás minden elemét. Ajánlott a csomagolást a termék későbbi tárolása végett megőrizni. Ellenőrizze, hogy a termék valamelyik alkatrésze sérült-e. Ellenőrizze a fűvóka, továbbá a légkiömlő és a légbeömlő nyílás átjárhatóságát. Figyelem! Az összeszerelési műveletek során ügyeljen arra, hogy a termék ki legyen kapcsolva, és az akkumulátorok ne legyenek csatlakoztatva a gép aljzatához.

Termék összeszerelése lombfűvóként

Győződjön meg, hogy a készülék ki van húzva az áramból. A tápellátó akkumulátorok ki lettek véve a készülék aljzatából.

A fűvóka légcsatornája 2 részből és egy fűvókából áll. Első lépésben csatlakoztassa a fűvókát a lombfűvó légcsatornájának első részéhez (II). Csúsztassa a lombfűvó fűvókáját a tömlő első részének végére, amíg a retesz a fűvóka oldalfalán lévő lyukba nem kerül. Győződjön meg arról, hogy a kapcsolat szoros. Második lépésben csúsztassa a lombfűvó légcsatornájának első részét a légcsatorna második részére, amíg a retesz a légcsatorna oldalfalán lévő lyukba nem kerül (III). Győződjön meg arról, hogy a kapcsolat szoros. Harmadik lépésben a megfelelően összeszerelt légcsatornát a készülékházban lévő légkivezető nyílásra kell felszerelni (IV). Ehhez nyomja meg és tartsa lenyomva a retesz gombját, majd csúsztassa a csövet a légkivezető nyílásra, és engedje fel a gombot. A retesznek a légcsatorna oldalfalán lévő lyukba kell kerülnie. Győződjön meg arról, hogy a kapcsolat szoros. A fűvó megfelelően összeszerelt légcsatornája csak úgy szerelhető szét, ha az összeszereléssel kapcsolatos lépéseket fordított sorrendben hajtja végre.

FIGYELEM! Ha a készüléket lombfűvóként használja, a légbeömlő fedelet megfelelően rögzíteni kell a légbeömlő csatornában (V). A súlyos sérülések elkerülése érdekében ne használja a fűvót a légbeömlő fedél nélkül. A légbeömlő csatornában egy forgórész és vágókések találhatóak, amelyek a gép működése közben forgó mozgást végeznek, és súlyos sérüléseket okozhatnak.

Termék összeszerelése lombszívóként

Győződjön meg, hogy a készülék ki van húzva az áramból. A tápellátó akkumulátorok ki lettek véve a készülék aljzatából.

A lombszívó légcsatornája 3 komponensből áll. Első lépésben csatlakoztassa a lombszívó fűvókáját a fűvókegő-csatorna első részéhez (VI). Csúsztassa a lombszívó fűvókáját a tömlő első részének végére, amíg a retesz a fűvóka falán lévő lyukba nem kerül. Győződjön meg arról, hogy a kapcsolat szoros. Második lépésben csúsztassa a lombszívó légcsatornájának első részét a légcsatorna második részére, amíg a retesz a légcsatorna oldalfalán lévő lyukba nem kerül (VII). Győződjön meg arról, hogy a kapcsolat szoros. Harmadik lépésben megfelelően szerelje be a lombszívó légcsatornáját a fűvóház légbeömlő csatornájába (VIII). Ehhez tolja el a reteszt a nyíl által jelzett iránynak megfelelően és tartsa úgy. Húzza ki a légbeömlő fedelét, majd helyezze be a lombszívó légcsatornájának első részét a légbeömlő csatornába, és engedje fel a reteszt. Győződjön meg arról, hogy a kapcsolat szoros. Negyedik lépésben illesse fel a lombszívó zsákját a készülékházban található légkivezető nyílásra (IX). Ehhez nyomja meg és tartsa lenyomva a reteszgombot, majd csúsztassa a zsák rögzítőelemét a légkivezető nyílásra, és engedje fel a reteszgombot. Győződjön meg arról, hogy a kapcsolat szoros. Rögzítse a zsák tartóelemét a termékház alján található zsáktartóhoz. Győződjön meg arról, hogy a kapcsolat szoros. A lombszívó megfelelően összeszerelt légcsatornája és zsákja csak úgy szerelhető szét, ha az összeszereléssel kapcsolatos lépéseket fordított sorrendben hajtja végre.

A következő lépés az elülső fogantyú beállítása. A reteszgombok megnyomása és lenyomva tartása után a fogantyú helyzete beállítható (X). Kísérleti úton kell kiválasztani a fogantyú helyzetét, hozzáigazítva azt a kezelő fizikai adottságaihoz és ahhoz a területhez, ahol a lombszívót használni fogják. A fogantyú helyzetének lehetővé kell tennie, hogy a könyvek behajlított, a hát pedig kiegyenesített legyen. Biztosítania kell továbbá a lombszívó szabad mozgását a munkavégzés síkjában.

FIGYELEM! Tilos a lombszívót megfelelően felszerelt zsák nélkül vagy sérült zsákkal használni. A gépet csak a mellékelt zsákkal szabad használni. Új zsák beszerzéséhez forduljon a gyártó hivatalos szervizközpontjához.

Hordszj

A készülék házán található a hordszj rögzítője (XI). Az szj csatját úgy kell a bilincshez rögzíteni, hogy a retesze megakadályozza a szerszám véletlenszerű kioldódását működés közben. A szj-át úgy kell felhelyezni, hogy az egyik vállra nehezedjen, majd átlósan a kezelő mellkasához simuljon, lehetővé téve a szerszám csípőmagasságban történő beakasztását (XII).

A készülék csatlakoztatása áramforráshoz

A berendezést két akkumulátor hajtja meg. A berendezés nem indul be, ha az akkumulátorok egyike nincs beszerelve a berendezésbe, vagy ki van merülve. Az akkumulátorok a berendezésben sorba vannak kötve, ami azt jelenti, hogy a berendezés betápláló feszültség az akkumulátorok névleges feszültségének összege. Ajánlott, hogy a két akkumulátor kapacitása egyforma legyen, és ugyanolyan szintig legyenek feltöltve. A berendezés betáplálásához használjon akkumulátorok ugyanolyan mértékben legyenek elhasználódva. Nem ajánlott egy elhasználódott akkumulátort egy újjal együtt használni, még akkor sem, ha ezek egyforma mértékben vannak feltöltve, és ugyanolyan a kapacitásuk. Ha nem tartja be a fenti utasításokat, az a berendezés üzemeltetéséhez használt akkumulátorok üzemidejének lerövidüléséhez és a gyorsabb elhasználódásukhoz vezet. Dugja be az akkumulátort az egyik foglatba, úgy, hogy a retesze a foglatban legyen (XIII). Egészen addig nyomja be az akkumulátort a foglatba, amíg a retesz be nem kattan. Ismétlje meg a lépést a másik akkumulátorral is. Meg kell győződni róla, hogy az akkumulátorok nem csúsznak ki munka közben. Az akkumulátor eltávolításához nyomja le és tartsa lenyomva a reteszt, majd húzza ki az akkumulátort a foglatból.

A szerszám működtetéséhez csak a következő 18 V-os Li-Ion YATO akkumulátorok használhatók: YT-82842, YT-82843, YT-82844 és YT-82845, amelyek csak YATO YT-82848 vagy YT-82849 töltővel tölthetők. Tilos más, eltérő névleges feszültségű és a szerszám akkumulátorfoglatához nem illő akkumulátort használni. Tilos az aljzatot és/vagy az akkumulátort úgy átalakítani, hogy illeszkedjenek egymáshoz.

A lombfúvó/szivó elindítása

Győződjön meg arról, hogy az akkumulátorok be vannak helyezve a készülékbe. Fogja meg a termék markolatát és győződjön meg, hogy a légbeömlő és légkiömlő nyílások nincsenek letakarva. Irányítsa a fúvóka kimenetét úgy, hogy a légáram elkerülje a környezetben tartózkodó személyeket, állatokat és tárgyakat. Indítsa el a terméket a vezérlőpanelen található kapcsológomb megnyomásával. A kapcsoló megnyomásakor elindul a légáramlás. A vezérlőpanelen (XIV) láthatók az akkumulátorok hozzávetőleges töltöttségi szintjét jelző lámpák: piros, narancssárga, zöld - akkumulátor feltöltve. Piros, narancssárga - az akkumulátor részben fel van töltve. Piros - az akkumulátort fel kell tölteni.

A bekapcsolást követően a készülék a leggyengébb légáramlással működik. Az áramlási erő növeléséhez nyomja meg a kezelőpanelen lévő, felfelé mutató nyílall jelölt légerő gombot. A légáramlási erő csökkentéséhez nyomja meg a kezelőpanelen a lefelé mutató nyílall jelölt légerő gombot. A légáramlás növelő vagy csökkentő gomb minden egyes megnyomása egy fokozattal növeli vagy csökkenti a légáramot.

A légáram változását a lámpák is jelzik, minél több lámpa világít, annál nagyobb a légáram. A fúvó kikapcsolásához nyomja meg újjjal a kapcsológombot, várja meg, amíg a gép teljesen leáll, majd az akkumulátor leválasztásával szüntesse meg a gép áramellátását. Lászon neki a termék karbantartásának.

Turbó funkció

A készülék működése során a turbó funkció használatával maximálisan növelhető a légáram. Ezt a funkciót csak rövid ideig, legfeljebb 30 másodpercig szabad használni, csak akkor, ha a normál üzemmódban a légáramlás nem elegendő. A turbó funkció az aktuálisan beállított légáramtól függetlenül működik. A turbó funkció használatához a készüléket be kell kapcsolni. A turbó funkció csak akkor aktiválható, ha a gép elérte a turbó működéshez szükséges névleges sebességet. Ezután nyomja meg és tartsa lenyomva a vezérlőpanelen lévő „TURBO” gombot. A gomb nyomásának felengedésével a gép visszatér normál üzemmódba. A fúvó nem működtethető turbó módban a „TURBO” gomb lenyomva tartásával.

A termék használatára vonatkozó ajánlások

Mindig győződjön meg, hogy a légbeömlő és légkiömlő nyílás, valamint a fúvóka nincs eldugulva. Részleges vagy teljes dugulás esetén első tétlenként a nagyobb zajszint és rezgésszint jelentkezik. Ilyenkor azonnal helyre kell állítani a teljes átjárhatóságot. Az eldugult termékkel való munkavégzés nem hatékony és a termék túlmelegedéséhez és meghibásodásához vezethet. A munkavégzés megkezdése előtt ellenőrizze le a munkaterületet és távolítson el minden olyan tárgyat, mely a légáram által felkapva veszélyt jelenthet. Távolítson el továbbá minden olyan tárgyat, amely a légáram hatására váratlanul elmozdulhat, pl. felborulhat és veszélyt jelenthet. Jelöljön ki a munkaterület körül egy minimum 15 méter széles biztonsági zónát. A biztonsági zónához ne férjenek hozzá kívülálló személyek, különösen gyermekek. A biztonsági zónába belépő személyeknek óvatosságnak kell lenniük, és ugyanazt az egyéni védőfelszerelést kell használniuk, mint a gép kezelőjének.

A gép fúvókáját irányítsa lefelé, a megtisztított talaj felé. Ne irányítsa közelben tartózkodó személyek vagy állatok irányába. Ne használja a fúvógépet szórt talajon. Az ilyenkor keletkező por ellehetetleníti a munkaterület megfigyelését, ami pedig a megfelelő reakciót veszélyzet esetén. A légáramot lehetőleg széllal megegyező irányba fordítsa. Ez megakadályozza a szennyeződések megtisztított területre kerülését. A porszívót mindig megfelelően behelyezett porzsákkal használja. Használat közben rendszeresen ellenőrizze a zsák telítettségét és szükség esetén ürítse ki. A zsák túl nagy telítettsége csökkentheti az átjárhatóságot. Ne szívjon fel a porszívóval vizes, nedves és forró hulladékokat. Ne szívjon fel építési hulladékokat és építési munkálatok során keletkező port, pl. gipszvakolat csiszolásakor keletkező port. A termék nem használható ilyen anyagok kezelésére. Ha a

termék fordulatszám szabályozóval rendelkezik, mindig az adott feladathoz szükséges lehető legkisebb fokozatot használja. A magasabb fordulatszám nagyobb zajjal jár, valamint a termék gyorsabb elhasználódásához vezet. Munkavégzőeszkor mindig őrizze meg egyensúlyát, ne fusson, ne ugráljon és ne nyúljon túl messzire. Ne használja a terméket olyan terület tisztítására, melyet nem tud közvetlenül megfigyelni.

TERMÉK KARBANTARTÁSA ÉS TÁROLÁSA

A munka befejeztével vegye ki az akkumulátort a termékből, és kezdje el a karbantartást. Vegye le a fűvókát és a zsákot (ha porszívóként használta a terméket). Puha ronggyal vagy műanyag szálú ecsettel tisztítsa meg a szellőzőnyílásokat, valamint a légbeömlő és légkiömlő nyílást. A gép házát, markolatát, és a vezérlő elemeket enyhén nedves, puha ronggyal tisztítsa le, majd törölje szárazra. Tisztításkor használhat 0,3 MPa nyomást meg nem haladó sűrített levegőt. A fűvókát a levételt követően folyóvíz alatt tisztítsa meg, majd törölje szárazra vagy hagyja megszáradni. Ne merítse a készüléket vagy az akkumulátorokat vízbe vagy más folyadékba. Ne tisztítsa a készüléket vízszaggal vagy más folyadékkal. A cipzár kinyitásával ürítse ki a porzsákot, majd 0,3 MPa nyomást meg nem haladó sűrített levegővel távolítsa el a fennmaradó port. Tisztításkor ne használjon éles tárgyat, súroló hatású készítményt, oldószert és alkoholt. A forgórészhez rögzített kések tisztításkor különösen óvatosan járjon el. A kések élesek, és a velük való érintkezés sérülést okozhat.

Cserealkatrészek

A felhasználo az útmutatóban leírtak kivételével egyik kopóalkatrészt sem cserélheti ki saját hatáskörben. A termék cserealkatrészeinek részletes listája a „Letöltés” menüpontban, a termék adatlapján, valamint a TOYA SA weboldalain található: toya24.pl.

Termék tárolása

A terméket szétszerelt állapotban tárolja. Olyan helyen tárolja a terméket, mely ellehetetleníti a hívattal hozzáférést. Olyan helyen tárolja a terméket, mely védelmet nyújt a nedvesség, közvetlen fénysugár és túl alacsony hőmérséklet ellen. A terméket 0~+40 °C hőmérsékleten tárolja, 80%-tól kisebb relatív páratartalom mellett. Ajánlott a terméket gyári csomagolásban tárolni.

PREZENTAREA GENERALĂ A PRODUSULUI

Această suflantă/aspirator se folosește pentru curățarea grădinii și în imediata apropiere de casă. Ea poate fi folosită pentru deplasarea frunzelor căzute sau iarba cu un jet de aer, sau pentru aspirarea lor. Alimentarea de la acumulator ușurează mult funcționarea și crește raza de acțiune a aparatului. Suflanta nu trebuie folosită ca aspirator casnic. De asemenea, este interzis pentru a sufla sau aspira cenușă. Funcționarea corectă, fiabilă și sigură a produsului depinde de utilizarea sa corectă, de aceea:

Citiți întregul manual înainte de prima utilizare a produsului și păstrați-l pentru consultare ulterioară.

Furnizorul produsului nu acceptă nicio responsabilitate pentru daune rezultate în urma nerespectării regulilor de siguranță și instrucțiunilor din acest manual.

ECHIPAMENT

Produsul este livrat în stare completă dar necesită efectuarea unor acțiuni preliminare descrise în secțiunile următoare ale manualului, înainte de începerea utilizării. Produsul este livrat cu o duză și un sac colector de aspirator. Acumulatorii de alimentare și încărcătorul acumulatorului nu sunt incluse în livrare.

DATE TEHNICE

Parametru	Unitate	Valoare
Nr. piesă		YT-85173
Tensiune nominală	[V c.c.]	36
Turația nominală	[min ⁻¹]	6000 – 17000
Debit de suflare	[m ³ /h]	308 – 700
Clasa de izolație		III
Clasificarea protecției		IPX0
Zgomot		
- Presiune acustică $L_{pA} \pm K$	[dB(A)]	87,6 ± 3,0
- Putere acustică $L_{WA} \pm K$	[dB(A)]	96,5 ± 3,0
Nivel de vibrație $a_{rh} \pm K$	[m/s ²]	1,69 ± 1,5
Masa unității de antrenare (fără accesorii)	[kg]	2,16
Tip de acumulator		LI-ION

INSTRUCȚIUNI DE SIGURANȚĂ

AVERTIZARE! Citiți toate instrucțiunile următoare. Nerespectarea instrucțiunilor poate provoca electrocutare, incendiu sau accidente.

RESPECTAȚI INSTRUCȚIUNILE URMĂTOARE

Nu folosiți aparatul într-un mediu potențial exploziv, care conține lichide, gaze sau vapori inflamabili. Nu puneți aparatul în apropiere de surse de căldură sau foc. Protejați aparatul împotriva umidității. Nu expuneți aparatul la ploaie sau alte forme de precipitații. Nu cufundați niciodată vreoa parte a produsului în apă sau alte lichide. Nu îl folosiți într-un mediu cu umiditatea relativă peste 80%. Evitați utilizarea aparatului pe vreme proastă, în special când există riscul de producere a fulgerelor. Conectați aparatul doar la un acumulator cu tensiunea nominală specificată pe placa de identificare. După fiecare utilizare, deconectați acumulatorul de la aparat.

Avertizare! Nu porniți niciodată aparatul dacă se află în preajmă persoane, în special copii sau animale. Mașina nu trebuie folosită decât ca suflantă de grădină. Orice altă utilizare este interzisă. Nu folosiți suflanta pentru umflarea saltelelor sau pentru aprinderea focului la

grătar sau focului de crengi și frunze. Nu suflați spre cenușă fierbinte, jar sau foc. Sufierea în jar poate împrăști scânteii care provoca incendii și duce la arsuri grave. Nu folosiți mașina pentru îndepărtarea zăpezii sau a apei. Nu îndreptați duza de ieșire a aerului spre oameni sau animale. Înainte de pornirea suflantei, verificați zona de lucru și eliminați orice obiecte care ar putea prezenta pericole. Vă rugăm să rețineți că obiectele proiectate pot ricoșa în urma lovirii unor obstacole, lovind utilizatorul. La lucrul cu aparatul, purtați echipament de protecție individual, de exemplu haine de lucru cu pantaloni lungi și mâneci lungi, precum și mănuși de protecție. Purtați protecție pentru ochi și mască facială. În plus, folosiți protecție pentru urechi. Purtați încălțăminte solidă cu fețe pline și tălpi antiderapante. Nu obstrucționați orificiile de ventilație și asigurați-vă că ele sunt libere. Orificiile de ventilație obstrucționate și/sau înfundate pot duce la supraîncălzirea aparatului. Aceasta poate duce la deteriorarea aparatului și poate provoca incendiu sau electrocutare. Dacă observați vreo deteriorare în orice parte a aparatului trebuie să încetați să-l mai folosiți. În cazul aceasta predați aparatul la un centru de service autorizat sau înlocuiți acel component dumneavoastră, în cazul în care manualul utilizatorului permite aceasta. Opriti aparatul și deconectați acumulatorul înainte de efectuarea oricăror activități în legătură cu înlocuirea componentelor, curățare sau reglare. Opriti aparatul și deconectați acumulatorul înainte de înlocuirea accesoriilor. Aparatul nu trebuie folosit de copii sau orice persoane cu abilități fizice sau mentale reduse sau de persoane fără experiență și cunoștințe sau care nu au citit acest Manual de instrucțiuni. Reglementările locale pot impune limite privind vârsta utilizatorului. Copiii nu trebuie să se joace cu aparatul. Copiii nesupravegheați nu trebuie lăsați să efectueze curățarea sau întreținerea echipamentului. Țineți mașina de mâner. Asigurați-vă că intrarea și ieșirea aerului nu sunt obstrucționate la ținerea produsului. Intrarea aerului nu trebuie să fie prea aproape de sol, pentru a preveni aspirarea reziduurilor în aparat. Mențineți o poziție verticală adecvată în timpul lucrului astfel încât să vă puteți păstra întotdeauna echilibrul. La lucrul pe o pantă, deplasați-vă de-a curmezișul pantei. Nu alergați niciodată în timpul lucrului, întotdeauna mergeți. Folosiți întotdeauna aparatul doar când este complet asamblat. Nu folosiți niciodată aparatul fără duza atașată.

Nu atingeți piese periculoase aflate în mișcare înainte ca mașina să fie deconectată de la sursa de alimentare prin deconectarea acumulatorului și ca piesele periculoase în mișcare să se oprească complet. Înainte de a continua, asigurați-vă că acumulatorul se potrivește în compartimentul mașinii și că tensiunea sa nominală este aceeași cu cea specificată pe plăcuța de identificare a mașinii. Conectați întotdeauna acumulatorul la aparat doar după ce v-ați asigurat că comutatorul este în poziția OFF (Oprit). Verificați starea aparatului de fiecare dată înainte de a începe sau după ce l-ați scăpat pe jos sau după ce suflanta a lovit vreun obiect. Dacă observați orice deteriorare, de ex. o crăpătură a carcasei, trebuie să nu folosiți aparatul înainte de remedierea defectului. În cazul în care, timpul lucrului, se produce o disfuncție sau un accident, opriti aparatul mai întâi, deconectați acumulatorii și apoi acordați ajutor persoanelor rănite. Remediați cauza defecțiunii sau accidentului. Înainte de reluarea utilizării, verificați starea aparatului, să nu prezinte defecțiuni. Întotdeauna deconectați alimentarea electrică deconectând acumulatorii, pentru un control imediat: când utilizatorul lasă aparatul; înainte de a elimina un blocaj; înainte de verificare, curățare sau lucrări asupra aparatului; după ce aparatul a lovit un obiect, pentru a verifica deteriorările; în cazul în

care aparatul începe să vibreze anormal. În cazul în care aparatul începe să vibreze excesiv după pornire sau în timpul funcționării, aceasta înseamnă că aparatul nu funcționează corect. În cazul acesta, opriți imediat aparatul, scoateți cablul de alimentare din priză și verificați-l. Verificați duza să nu fie blocate orificiile de intrare și ieșire a aerului. După îndepărtarea obstrucției, reasamblați aparatul, conectați-l la sursa de alimentare și porniți-l din nou. În cazul în care vibrația persistă, opriți imediat aparatul din comutatorul de alimentare, deconectați acumulatorii și predați-l la un centru de service autorizat. Deși s-au luat măsuri de precauție în timpul proiectării și producerii mașinii și, considerând că au fost respectate instrucțiunile din acest manual, există totuși un risc rezidual privind expunerea la vibrații și zgomot. Prin urmare, folosiți echipament de protecție individual, nu lucrați pe perioade prea mari și faceți pauze regulate. Asigurați-vă că acumulatorul este deconectat de la dispozitiv înainte de a începe orice lucrări de întreținere. Nu lăsați aparatul la îndemâna persoanelor neautorizate, în special a copiilor. Asigurați-vă că aparatul nu este lăsat la îndemâna persoanelor neautorizate, în special a copiilor, în timpul funcționării.

UTILIZAREA PRODUSULUI

Pregătirea pentru lucru

Scoateți aparatul din ambalaj, îndepărtând toate componentele ambalajului. Se recomandă să nu eliminați ambalajul, deoarece poate fi util la depozitarea ulterioară a aparatului. Verificați toate componentele aparatului să nu prezinte deteriorări. Verificați dacă duza, intrarea și ieșirea aerului nu sunt obstrucționate. Avertizare! În timpul operațiilor de asamblare, asigurați-vă că produsul este deconectat și că acumulatorii nu sunt conectați la compartimentul din aparat.

Asamblarea în modul suflantă

Întotdeauna transportați dispozitivul deconectat de la sursa de alimentare. Acumulatorii de alimentare au fost scoși din compartimentul unității.

Tubul suflantei este compus din 2 segmente și o duză. În prima etapă, conectați duza la primul segment al tubului suflantei (II). Introduceți duza suflantei peste primul segment al tubului până ce clema de blocare intră în gaura din peretele lateral al duzei. Asigurați-vă că conexiunea este blocată în mod corespunzător. În a doua etapă, introduceți al doilea segment al tubului suflantei în primul segment al tubului până ce clema de blocare intră în gaura din peretele lateral al tubului (III). Asigurați-vă că conexiunea este blocată în mod corespunzător. În a treia etapă, tubul corect asamblat al suflantei trebuie introdus în orificiul de aer din carcasa unității (IV). Pentru aceasta, apăsați și țineți apăsat butonul de blocare a tubului, apoi introduceți tubul în ieșirea de aer a suflantei și eliberați butonul. Clema de blocare trebuie să intre în gaura din peretele lateral al tubului. Asigurați-vă că conexiunea este blocată în mod corespunzător. Un tub de suflantă corect asamblat poate fi demontat doar urmând pașii de la asamblare în ordine inversă.

ATENȚIE! În cazul în care unitatea este folosită ca suflantă, capacul de intrare a aerului trebuie fixat corect în canalul de intrare (V). Pentru a evita accidente grave, nu folosiți suflanta fără capacul de la intrarea aerului. Canalul de intrare conține un rotor cu lame tăioase care sunt în mișcare de rotație când mașina este în funcțiune și poate provoca accidente grave.

Asamblarea în mod aspirator

Întotdeauna transportați dispozitivul deconectat de la sursa de alimentare. Acumulatorii de alimentare au fost scoși din compartimentul unității.

Tubul de aspirație cuprinde 3 componente. În prima etapă, conectați duza de aspirație la primul segment al tubului suflantei (VI). Introduceți duza aspiratorului peste primul segment al tubului până ce clema de blocare intră în gaura din peretele lateral al duzei. Asigurați-vă că conexiunea este blocată în mod corespunzător. În a doua etapă, introduceți al doilea segment al tubului aspiratorului în primul segment al tubului până ce clema de blocare intră în gaura din peretele lateral al tubului (VII). Asigurați-vă că conexiunea este blocată în mod corespunzător. În a treia etapă, instalați tubul de aspirație corect asamblat în canalul de intrare a aerului din carcasa suflantei (VIII). Pentru aceasta, deplasați și țineți bușonul de blocare în sensul indicat de săgeată. Trageți afară capacul de la intrarea aerului, apoi puneți prima parte a tubului de aspirație în canalul de intrare, eliberați blocajul. Asigurați-vă că conexiunea este blocată în mod corespunzător. În a patra etapă, montați sacul colector în ieșirea aerului aflată în carcasa unității (IX). Pentru aceasta, apăsați și țineți apăsat butonul de blocare a tubului, apoi introduceți suportul sacului în ieșirea de aer a suflantei și eliberați butonul. Asigurați-vă că conexiunea este blocată în mod corespunzător. Atașați clema sacului la suportul sacului, aflat în partea de jos a carcasei produsului. Asigurați-vă că conexiunea este blocată în mod corespunzător. Un tub de aspirare corect asamblat poate fi demontat doar urmând pașii în de la asamblare în ordine inversă.

Pașii următori sunt ajustarea mânerului frontal. După apăsarea și ținerea butoanelor de blocare a mânerului, este posibil de

asemenea să ajustați poziția mânerului (X). Poziția mânerului trebuie aleasă experimental, adaptând-o la condițiile fizice ale operatorului și ale zonei unde urmează să fie folosit aspiratorul. Poziția mânerului trebuie să vă permită să lucrați cu coatele îndoite și cu spatele drept. Ea trebuie, de asemenea, să asigure libertatea de mișcare a aspiratorului în planul de lucru.

ATENȚIE! Este interzis să folosiți aspiratorul fără un sac corect montat sau cu un sac colector deteriorat. Mașina nu trebuie folosită decât cu sacul livrat împreună cu ea. Pentru achiziționarea unui sac nou, contactați un centru de service autorizat al producătorului.

Curea de susținere

Pe carcasa unității există o clemă de prindere pentru centura de susținere (XI). Carabina curelei trebuie atașată la clemă și carabină, astfel încât blocajul carabinei să protejeze mașina împotriva desprinderii accidentale în timpul funcționării. Cureaua trebuie purtată astfel încât să se sprijine de umăr și apoi să treacă în diagonală peste pieptul operatorului, permițând ca scula să fie prinsă la nivelul soldului (XII).

Conectarea dispozitivului la sursa de alimentare electrică

Scula este alimentată de la doi acumulatori. Scula nu pornește în cazul în care unul dintre acumulatori nu este montat în sculă sau dacă este descărcat. Acumulatorii din sculă sunt conectați în serie, ceea ce înseamnă că scula este alimentată cu suma tensiunilor lor nominale. Se recomandă ca ambii acumulatori să aibă aceeași capacitate și să fie încărcate egal. Acumulatorii folosiți pentru alimentarea sculei trebuie să aibă același nivel de uzură. Nu se recomandă să conectați un acumulator epuizat împreună cu unul nou, chiar dacă ambii sunt încărcati la fel și au aceeași capacitate. Nerespectarea recomandărilor de mai sus va duce la un timp de funcționare mai scurt și uzura mai rapidă a acumulatorilor folosite pentru alimentarea sculei. Introduceți acumulatorul în unul dintre locașuri astfel încât închizătoarea să se afle în afara locașului. Introduceți acumulatorul în locaș până când închizătoarea de prinde. Repetați acțiunea pentru al doilea acumulator. Asigurați-vă că acumulatorul nu se desprinde de la sine în timpul funcționării. Acumulatorul se poate deconecta ridicând și ținând închizătoarea și apoi trăgând acumulatorul afară din locaș. Se pot folosi doar următorii acumulatori 18V Li-Ion YATO pentru alimentarea sculei: YT-82842, YT-82843, YT-82844 și YT-82845, care se pot încărca cu încărcătoare YATO YT-82848 sau YT-82849. Este interzis să folosiți alți acumulatori cu tensiune nominală diferită și care nu corespund mufei pentru acumulatorul sculei. Este interzis să modificați compartimentul sau acumulatorul pentru a le face să se potrivească.

Activarea suflantei / aspiratorului

Asigurați-vă că acumulatorii sunt conectați la unitate. Țineți produsul de mâner și asigurați-vă că nu sunt blocate orificiile de ieșire și intrare a aerului. Orientați ieșirea duzei astfel încât jetul de aer să nu fie îndreptat spre vreă persoană, vreun animal și sau obiect. Porniți produsul apăsând cu degetul comutatorul de pe panoul de comandă. Prin apăsarea comutatorului, se pornește circulația aerului. Pe panoul de comandă (XIV) există lumini care indică stadiul aproximativ de încărcare a acumulatorilor: roșu, portocaliu, verde – acumulatorul încărcat. Roșu, portocaliu – acumulatorul parțial încărcat. Roșu – acumulatorul trebuie încărcat. La pornire, unitatea funcționează cu cel mai redus debit de aer. Pentru a crește forța de suflare, apăsați butonul de reglare a forței de suflare marcat cu o săgeată ascendentă, de pe panoul de comandă. Pentru a reduce forța de suflare, apăsați butonul de reglare a forței de suflare marcat cu o săgeată descendentă, de pe panoul de comandă. Fiecare apăsare a butonului de creștere sau reducere va crește sau reduce cu o treaptă forța de suflare.

O modificare a forței de suflare este indicată prin aprinderea ledurilor, cu cât sunt aprinse mai multe, cu atât este mai mare forța de suflare sau de aspirație. Pentru oprirea suflantei, apăsați cu degetul comutatorul, așteptați ca funcționarea mașinii să înceteze complet, deconectați alimentarea electrică a mașinii deconectând acumulatorul. Apoi, treceți la activitățile de întreținere.

Funcția turbo

În timpul funcționării unității este posibil să se mărească capacitatea de suflare folosind funcția turbo. Această funcție trebuie folosită doar scurt timp, maxim 30 de secunde, doar în cazul în care debitul de aer la funcționarea normală nu este suficient. Funcția turbo acționează independent de setarea curentă a forței de suflare. Pentru utilizarea funcției turbo, dispozitivul trebuie activat. Funcția turbo nu poate fi activată înainte ca mașina să atingă turația normală pentru funcționare normală. Apoi apăsați și țineți apăsat butonul „TURBO” de pe panoul de comandă. Prin eliberarea presiunii asupra butonului turbo, mașina poate reveni la funcționarea normală. Suflanta nu are opțiunea de funcționare în modul turbo ținând apăsat butonul „TURBO”.

Instrucțiuni pentru utilizare

Asigurați-vă întotdeauna că orificiile de intrare și ieșire și duza nu sunt blocate. Zgomotul și vibrațiile crescute vor fi primul indiciu că unele dintre aceste orificii sunt blocate parțial sau total. Remediați imediat capacitatea de circulație a aerului. Lucrul cu un aparat blocat este ineficient și poate duce la supraîncălzirea și deteriorarea sa. Înainte de începerea lucrului, verificați bine zona de lucru, îndepărtând orice obiecte care ar putea reprezenta un pericol dacă sunt proiectate de jetul de aer. De asemenea, îndepărtați orice obiecte care s-ar putea deplasa pe neașteptate sub influența jetului de aer, de exemplu s-ar putea răsturna, cauzând accidente. Lăsați o zonă de siguranță de minim 15 m față de zona de lucru. Zona de siguranță nu trebuie să fie accesibilă niciunei persoane, în special copiilor. Persoanele care intră în zona de siguranță trebuie să manifeste precauție și să folosească același tip de echipament individual de protecție ca și operatorul mașinii.

Orientați întotdeauna duza suflantei în jos, spre terenul care trebuie curățat. Nu suflați resturi spre oameni sau animale.

Nu suflați aerul spre o suprafață care nu este destul de stabilă. Praful generat astfel afectează capacitatea de a urmări zona de

lucru, ceea ce nu dă posibilitatea unui răspuns imediat în cazul unei situații de urgență. Pe cât posibil, orientați jetul de aer în același sens în care bate vântul. Astfel se previne deplasarea reziduurilor spre suprafața deja curățată. Înainte de pornirea aspiratorului, asigurați-vă că întotdeauna este instalat corect sacul colector. Verificați regulat cantitatea de reziduuri din sac în timpul lucrului și goliți-l. Umplerea excesivă a sacului colector duce la blocaje. Nu folosiți aspiratorul pentru a aspira deșeuri umede, ude sau fierbinți. Nu aspirați deșeuri de la lucrări de construcții și praful generat la asemenea lucrări, de ex. praful generat la finisarea tencuielilor cu ipsos. Produsul nu este adecvat pentru utilizare cu asemenea materiale. Dacă produsul are o funcție de turaj variabilă, folosiți cea mai mică turaj posibilă pentru efectuarea lucrării. Turajurile mai mari generează mai mult zgomot și duc la uzura mai rapidă a aparatului. Mergeți încet și păstrați-vă permanent echilibrul, nu alergați, nu săriți și nu vă întindeți excesiv în timpul utilizării aparatului. Nu folosiți aparatul pentru a curăța o suprafață aflată în afara razei vizuale.

ÎNȚREȚINEREA ȘI DEPOZITAREA PRODUSULUI

După terminarea lucrului, deconectați acumulatorii și treceți la operațiile de întreținere. Demontați duza și sacul colector, dacă le-ați folosit. Curățați ambele orificii de ventilație și intrarea și ieșirea cu o perie moale de mână sau o pensulă cu fire din plastic. Curățați carcasa, mânerul și butoanele cu o lavetă moale, puțin umezită, apoi uscați-le. În acest scop poate fi folosit și un jet de aer comprimat la o presiune nu mai mare de 0,3 MPa. După scoaterea duzei, aceasta poate fi curățată cu jet de apă și apoi ștersă sau lăsată să se usuce. Nu cufundați aparatul sau acumulatorii în apă sau alte lichide. Nu curățați unitatea cufundând-o în apă sau alte lichide. Goliți sacul colector prin desfacerea fermoarului și îndepărtând reziduurile cu aer comprimat cu presiunea de 0,3 MPa sau mai puțin. Nu folosiți obiecte ascuțite, abrazivi, solvenți sau alcool pentru curățarea aparatului. Fiți deosebit de atenți la curățarea lamelor de la rotor. Lamele au muchii ascuțite și manipularea necorespunzătoare poate duce la accidente.

Piese de schimb

Utilizatorul nu are voie să înlocuiască alte piese în afară de cele descrise în manual. O listă detaliată de piese de schimb se poate găsi în secțiunea „Download” (Descărcare) din fișa produsului, pe site-urile internet ale TOYA SA: toya24.pl.

Depozitarea produsului

Depozitați produsul la interior. Locul de depozitare trebuie să prevină accesul neautorizat la produs. Spațiul de depozitare trebuie protejat împotriva umidității, luminii solare directe și temperaturilor excesiv de scăzute. Depozitați aparatul la o temperatură în intervalul 0~ + 40°C, cu umiditate relativă maximă de 80%. Se recomandă să păstrați produsul în ambalajul original.

CARACTERÍSTICAS DEL PRODUCTO

El soplador / la aspiradora se utiliza para los trabajos de limpieza en el jardín y junto a la casa. Se puede utilizar para soplar las hojas caídas de los árboles o los restos del césped cortado con un chorro de aire, así como para su aspiración. La fuente de alimentación recargable facilita el trabajo y aumenta su alcance. El soplador no se debe utilizar como una aspiradora de hogar. Además, está prohibido soplar o aspirar las cenizas. Un trabajo correcto, fiable y seguro depende de la operación adecuada del producto, por lo tanto:

Antes de empezar a utilizar la herramienta, lea todo el manual y consérvelo para futuras consultas.

El proveedor no se responsabiliza de los daños derivados del incumplimiento de las normas de seguridad e instrucciones contenidas en este manual.

EQUIPAMIENTO

El producto se suministra como completo, pero antes de su uso es necesario llevar a cabo las operaciones de montaje descritas a continuación en este manual. El producto se suministra con una boquilla y una bolsa de aspiradora. El equipamiento no incluye baterías de alimentación ni un cargador de batería.

ESPECIFICACIONES TÉCNICAS

Parámetro	Unidad de medida	Valor
Número de catálogo		YT-85173
Tensión nominal	[V D.C.]	36
Rotaciones nominales	[min ⁻¹]	6000 – 17000
Capacidad de soplado	[m ³ /h]	308 – 700
Clase de aislamiento		III
Grado de protección		IPX0
Ruido		
- presión acústica $L_{pa} \pm K$	[dB(A)]	87,6 ± 3,0
- potencia acústica $L_{wa} \pm K$	[dB(A)]	96,5 ± 3,0
Nivel de vibración $a_h \pm K$	[m/s ²]	1,69 ± 1,5
Peso de la unidad de accionamiento (sin accesorios)	[kg]	2,16
Tipo de batería		Li-Ion

INSTRUCCIONES DE SEGURIDAD

¡ADVERTENCIA! Lea todas las siguientes instrucciones. Su incumplimiento podrá provocar choques eléctricos, un incendio o lesiones corporales.

CUMPLA LAS SIGUIENTES INSTRUCCIONES

No utilice la máquina en entornos con riesgo elevado de explosión, donde existan líquidos, gases o vapores inflamables. No coloque la máquina cerca de las fuentes de calor o fuego. Proteja la máquina de la humedad. No la exponga a la lluvia u otras precipitaciones. No sumerja partes del equipo en agua u otros líquidos. No trabaje en ambientes de humedad relativa superior al 80%. Evite usar la máquina en condiciones climáticas adversas, especialmente cuando exista el riesgo de rayos. La máquina se debe conectar solamente a una batería con la tensión nominal indicada en la placa de características de la máquina. Desconecte la batería de la máquina después de cada uso.

¡Advertencia! Nunca ponga la máquina en marcha si hay personas, especialmente niños o animales, en sus inmediaciones. La máquina solo debe utilizarse como soplador de jardín.

Cualquier otro uso está prohibido. No utilice el soplador para inflar colchones, encender barbacoas o fogatas, etc. No sople ceniza caliente, brasa o fuego. La brasa soplada puede causar incendios y quemaduras graves. No utilice la máquina para soplar nieve o agua. No apunte la boca de salida de aire hacia otras personas o animales. Antes de soplar, compruebe el área de trabajo y retire cualquier objeto cuyo lanzamiento con el sople de aire pueda resultar peligroso. Tenga en cuenta que las partículas expulsadas pueden rebotar contra los obstáculos y golpear al operario. Use equipos de protección individual cuando opere la máquina. Ropa de trabajo con piernas y mangas largas, guantes de protección. Protección ocular y facial. Además, utilice protectores auditivos. Use calzado robusto con la parte superior maciza y suela antideslizante. No obstruya las aberturas de ventilación y asegúrese de la ausencia de obstáculos en su interior. Las aberturas de ventilación obstruidas o tapadas pueden provocar el sobrecalentamiento de la máquina. Esto puede provocar daños en la máquina, un incendio o una descarga eléctrica. Al observar daños en cualquier pieza de la máquina, está prohibido continuar su uso. En tal supuesto, la máquina se debe entregar a un taller autorizado o se debe sustituir el elemento dañado por cuenta propia siempre que lo permitan las instrucciones contenidas en el manual de uso. Antes de empezar cualquier operación relacionada con la sustitución de piezas, limpieza o ajuste, apague la máquina y desconecte el cable de alimentación de la toma de corriente. Antes de cambiar los accesorios, apague la máquina y desconecte la batería de la misma. La máquina no debe ser utilizada por niños o personas con las capacidades físicas, sensoriales o mentales limitadas, sin experiencia y conocimientos, o que no conozcan estas instrucciones. La normativa local puede restringir la edad del operador. Los niños no deben jugar con la máquina. Los niños no deben encargarse de la limpieza ni las operaciones de mantenimiento de la máquina sin una supervisión adecuada. Sujete la máquina por el mango. Asegúrese de que el método de sujeción no obstruya la entrada y salida de aire. La entrada de aire no debe estar demasiado cerca del suelo para evitar la aspiración de impurezas. Adopte una postura corporal segura durante el trabajo para poder mantener el equilibrio en cualquier momento. Cuando los trabajos se realicen sobre una pendiente, es necesario desplazarse en sentido transversal. Nunca corra mientras trabaja, siempre camine. Utilice siempre la máquina cuando esté completamente montada. Nunca utilice el producto sin la boquilla adjunta.

No toque las piezas móviles peligrosas hasta que la máquina se haya desconectado de la alimentación mediante la desconexión de la batería y las piezas móviles peligrosas se hayan detenido por completo. Antes de conectarla, asegúrese de que la batería encaje en la toma de la máquina y de que su tensión nominal coincida con la indicada en la placa de características de la máquina. Conecte siempre las baterías a la máquina después de asegurarse de que el interruptor está en la posición de apagado. Compruebe el estado de la máquina antes de ponerla en marcha, así como después de cualquier caída o impacto. Si observa algún daño, p.ej. carcasa rota, no debe utilizar la máquina hasta que se hayan reparado los daños. Si durante el funcionamiento se produce un fallo de funcionamiento o un accidente, desconecte primero la máquina, luego las baterías y, a continuación, preste ayuda a las personas lesionadas. Elimine la causa del fallo o accidente. Compruebe el estado de la máquina antes de volver a utilizarla. Desconecte siempre la alimentación eléctrica desconectando las baterías: cuando el usuario deje la máquina en reposo; antes de eliminar

el bloqueo; antes de inspeccionar, limpiar o trabajar en la máquina; después de golpear contra un objeto extraño para comprobar si hay daños en la máquina; si la máquina empieza a vibrar incorrectamente y hace falta su comprobación inmediata. Si la máquina empieza a vibrar excesivamente después de la puesta en marcha o durante el funcionamiento, significa que no funciona correctamente. En este caso, apague inmediatamente la máquina accionando el interruptor, desconecte las baterías y compruebe la máquina. Compruebe la permeabilidad de la boquilla y de la entrada y salida de aire. Una vez eliminada la obstrucción, ensamble la máquina, conéctela a la red eléctrica y vuelva a ponerla en marcha. En caso de que la máquina siga vibrando excesivamente, desconéctela inmediatamente accionando el interruptor, desconecte las baterías y lleve la máquina a un taller autorizado. A pesar de las precauciones adoptadas durante la construcción y el montaje de la máquina y el seguimiento de las instrucciones proporcionadas, sigue existiendo un riesgo residual de exposición a vibraciones y ruido. Por lo tanto, use equipos de protección individual, no trabaje durante un período prolongado y tome descansos regulares. Antes de realizar cualquier mantenimiento en la máquina, asegúrese de que las baterías estén desconectadas. Mantenga la máquina fuera del alcance de terceros, especialmente de los niños. Además, durante la operación de la máquina, asegúrese de que se encuentre en un lugar inaccesible para terceros, sobre todo los niños.

OPERACIÓN DEL PRODUCTO

Preparación para la operación

El producto se debe retirar de su embalaje y todos los componentes del embalaje se deben eliminar del lugar de instalación. Se recomienda no desechar el embalaje, puede ser útil para el posterior almacenamiento del producto. Compruebe la ausencia de daños en todas las piezas del producto. Compruebe la permeabilidad de la boquilla y de la entrada y salida de aire. ¡Advertencia! Durante las operaciones de montaje, asegúrese de que el producto esté apagado y de que las baterías no estén conectadas a la toma de la máquina.

Instalación del producto como soplador

Asegúrese de que la unidad está desconectada de la red eléctrica, las baterías de la fuente de alimentación se han retirado de la toma de la unidad.

El conducto de aire del soplador consta de 2 piezas y una boquilla. En el primer paso, conecte la boquilla a la primera parte del conducto de aire del soplador (II). Coloque la boquilla del soplador en el extremo de la primera parte de la manguera hasta que el pestillo de bloqueo coincida con el orificio de la pared lateral de la boquilla. Asegúrese de que la conexión esté correctamente bloqueada. En un segundo paso, coloque la primera parte del conducto de aire del soplador sobre la segunda parte del conducto hasta que el pestillo de bloqueo coincida con el orificio de la pared lateral del conducto de aire (III). Asegúrese de que la conexión esté correctamente bloqueada. En el tercer paso, el conducto de aire del soplador correctamente montado debe colocarse en la salida de aire de la carcasa de la unidad (IV). Para ello, pulse y mantenga pulsado el botón de bloqueo, luego ponga el conducto sobre la salida de aire del soplador y suelte el botón de bloqueo. El pestillo de bloqueo debe coincidir con el orificio de la pared lateral del conducto de aire. Asegúrese de que la conexión esté correctamente bloqueada. Un conducto de aire correctamente montado sólo puede desmontarse siguiendo los pasos en orden inverso al de montaje.

¡ATENCIÓN! Si la unidad se va a utilizar como soplador, la tapa de entrada de aire debe fijarse correctamente en el conducto de entrada (V). Para evitar lesiones graves, no utilice el soplador sin la tapa de la entrada de aire. El conducto de entrada contiene un impulsor y cuchillas de corte que realizan un movimiento giratorio cuando la máquina está en funcionamiento y pueden causar lesiones graves.

Instalación del producto como aspiradora

Asegúrese de que la unidad está desconectada de la red eléctrica. las baterías de la fuente de alimentación se han retirado de la toma de la unidad.

El conducto de aire de la aspiradora consta de 3 componentes. En el primer paso, conecte la boquilla de la aspiradora a la primera parte del conducto de aire del soplador (VI). Coloque la boquilla de la aspiradora en el extremo de la primera parte de la manguera hasta que el pestillo de bloqueo coincida con el orificio de la pared lateral de la boquilla. Asegúrese de que la conexión esté correctamente bloqueada. En un segundo paso, coloque la primera parte del conducto de aire de la aspiradora sobre la segunda

parte del conducto hasta que el pestillo de bloqueo coincida con el orificio de la pared del conducto de aire (VII). Asegúrese de que la conexión esté correctamente bloqueada. En el tercer paso, ensamble correctamente el conducto de aire de la aspiradora en el conducto de entrada de aire de la carcasa del soplador (VIII). Para ello, mueva y mantenga el bloqueo según la dirección indicada por la flecha. Saque la tapa de la entrada de aire, luego coloque la primera parte del conducto de aire de la aspiradora en el conducto de entrada de aire y suelte el bloqueo. Asegúrese de que la conexión esté correctamente bloqueada. En el cuarto paso, coloque la bolsa de la aspiradora en la salida de aire situada en la carcasa de la unidad (IX). Para ello, pulse y mantenga pulsado el botón de bloqueo, luego coloque el accesorio de fijación de la bolsa en la salida de aire y suelte el botón de bloqueo. Asegúrese de que la conexión esté correctamente bloqueada. Coloque el gancho de la bolsa en el soporte de bolsa situado en la parte inferior de la carcasa del producto. Asegúrese de que la conexión esté correctamente bloqueada. Un conducto de aire y una bolsa de la aspiradora correctamente montados sólo pueden desmontarse siguiendo los pasos en el orden inverso al de montaje. El siguiente paso es ajustar el mango delantero. Manteniendo pulsados los botones de bloqueo del mango también es posible ajustar la posición del mismo (X). La posición del mango debe elegirse experimentalmente, ajustándolo a las condiciones físicas del operador y a la zona en la que se utilizará la aspiradora. La posición del mango debe permitir trabajar con los brazos doblados y la espalda recta. También debe proporcionar libertad de movimiento para la aspiradora en el plano de trabajo.

¡ATENCIÓN! Está prohibido utilizar la aspiradora sin una bolsa correctamente colocada o con una bolsa dañada. La máquina sólo debe utilizarse con la bolsa suministrada. Para adquirir una bolsa nueva, póngase en contacto con el centro de servicio autorizado del fabricante.

Correa de transporte

En la carcasa del dispositivo hay una abrazadera de fijación para la correa de transporte (XI). El clip de la correa debe fijarse a la abrazadera para que el bloqueo del enganche asegure la herramienta contra un desprendimiento accidental durante el funcionamiento. La correa debe llevarse de forma que descansa sobre un hombro y luego envuelva diagonalmente el pecho del operario, permitiendo enganchar la herramienta a la altura de la cadera (XII).

Conexión del dispositivo a la red eléctrica

La herramienta funciona con dos baterías. La herramienta no se pondrá en marcha si una de las baterías no está montada en la herramienta o está descargada. Las baterías de la herramienta están conectadas en serie, lo que significa que la herramienta se suministra con la suma de sus voltajes nominales. Se recomienda que ambas baterías tengan la misma capacidad y se carguen en el mismo grado. Las baterías utilizadas para alimentar la herramienta también deben ser utilizadas de igual manera. No se recomienda conectar una batería desgastada con una nueva, aunque ambas se carguen en el mismo grado y tengan la misma capacidad. Si no se cumplen las recomendaciones anteriores, los tiempos de funcionamiento serán más cortos y las baterías utilizadas para alimentar la herramienta se desgastarán más rápidamente. Introduzca la batería en una de las ranuras para que su pestillo quede fuera de la ranura (XIII). Introduzca la batería en la ranura hasta que el pestillo se enganche. Repite la operación para la segunda batería. Asegúrese de que las baterías no se suelten durante el funcionamiento. La batería se puede desconectar presionando y sosteniendo el pestillo y luego sacando la batería de la ranura.

Para la alimentación de la herramienta solo se pueden utilizar las baterías de Li-Ion YATO de 18 V listadas: YT-82842, YT-82843, YT-82844 y YT-82845, que solo pueden cargarse con los cargadores YATO YT-82848 o YT-82849. Está prohibido utilizar otras baterías con una tensión diferente y que no coincidan con las ranuras de la herramienta. Está prohibido modificar la ranura y/o la batería para que coincidan.

Arranque del soplador / de la aspiradora

Asegúrese de que las baterías estén conectadas a la unidad. Sujete el producto por el mango, asegúrese de que ni la entrada de aire ni la salida de aire estén obstruidas. Dirija la salida de la boquilla de manera que el flujo de aire no se oriente hacia ninguna persona, animal u objeto. Ponga en marcha el producto pulsando con el dedo el interruptor situado en el panel de control. Al pulsar el interruptor se iniciará el flujo de aire. En el panel de control (XIV) hay luces que indican el estado aproximado de carga de las baterías: rojo, naranja, verde - batería cargada. Rojo, naranja: la batería parcialmente cargada. Rojo: la batería necesita cargarse. Una vez puesta en marcha, la unidad funciona con su flujo de aire más débil. Para aumentar la fuerza de flujo, pulse el botón de fuerza de aire del panel de control marcado con una flecha hacia arriba. Para reducir la fuerza del flujo de aire, pulse el botón de fuerza del flujo del panel de control marcado con una flecha hacia abajo. Cada pulsación del botón de aumento o reducción aumenta o reduce la fuerza de flujo de aire en un nivel.

Un cambio en la fuerza de flujo de aire se indica mediante el encendido de las luces indicadoras, cuantas más luces se enciendan, mayor será la fuerza de soplado o aspiración. Para apagar el soplador, pulse el interruptor con un dedo, espere hasta que el funcionamiento de la máquina se detenga por completo, desconecte la máquina de la fuente de alimentación removiendo las baterías. A continuación, proceda con el mantenimiento.

Función turbo

Cuando la unidad está en marcha, es posible aumentar la capacidad de flujo de aire al máximo utilizando la función turbo. Esta función solo debe utilizarse brevemente, durante un máximo de 30 segundos, si la fuerza de flujo de aire en funcionamiento normal es insuficiente. La función turbo funciona independientemente de la fuerza de flujo ajustada en ese momento. Para utilizar la función turbo, la unidad debe estar activada. La función turbo no puede activarse hasta que la máquina haya alcanzado la velocidad máxima de funcionamiento normal. A continuación, mantenga pulsado el botón «TURBO» del panel de control. Al dejar

de pulsar el botón, la máquina volverá a funcionar normalmente. El soplador no tiene la opción de funcionar en modo turbo sin mantener pulsado el botón «TURBO».

Instrucciones de uso

Asegúrese siempre de que las bocas de entrada y salida y la boquilla no estén obstruidas. En caso de obstrucción parcial o total, el primer signo será un ruido más alto y la vibración más intensa. Las bocas de entrada y salida se deben desobstruir completa e inmediatamente. El trabajo con el producto obstruido es poco eficiente y puede causar sobrecalentamiento y daños al mismo. Antes de comenzar a trabajar, revise el área de trabajo minuciosamente, retirando cualquier objeto que pueda causar un peligro si es lanzado por un soplo de aire. Además, retire cualquier objeto que pueda moverse de forma involuntaria bajo la influencia de la corriente de aire, por ejemplo, volcándose y causando un peligro. Se debe establecer una zona de seguridad de al menos 15 m de ancho desde el área de trabajo. La zona de seguridad no debe ser accesible a nadie, especialmente a los niños. Las personas que entren en la zona de seguridad deben actuar con precaución y utilizar el mismo equipo de protección personal que el operador de la máquina.

Dirija siempre la boquilla de soplado hacia abajo, hacia el suelo a limpiar. No la dirija hacia otras personas o animales.

No utilice el flujo de aire sobre una superficie demasiado suelta. El polvo generado durante tal uso no permite la observación del lugar de trabajo, lo que impide una respuesta adecuada en caso de emergencia. En la medida de lo posible, dirija el flujo de aire hacia la misma dirección que el viento. Esto evitará que los contaminantes entren en el área ya limpia. Utilice siempre la aspiradora con la bolsa correctamente instalada. Vaya comprobando el nivel de llenado de la bolsa durante el funcionamiento y vaya vaciándola con regularidad. La bolsa demasiado llena obstruirá la boca de aire. No utilice la aspiradora para aspirar residuos húmedos, mojados o calientes. No aspire residuos de obras de construcción ni el polvo generado durante las mismas, por ejemplo, el polvo generado durante el esmerilado del yeso. El producto no es adecuado para su uso con tales materiales. Si el producto permite el ajuste de la velocidad de las revoluciones, utilice la velocidad más baja a la que sea posible la operación prevista. Las velocidades más altas causan más ruido y también un desgaste más rápido del producto. Mientras trabaja, muévase todo el tiempo manteniendo el equilibrio, no corra, no salte, no se acerque demasiado. No utilice el producto para limpiar una superficie que no pueda ser controlada con la vista.

MANTENIMIENTO Y ALMACENAMIENTO DEL PRODUCTO

Cuando finalice el trabajo, desconecte las baterías del producto y proceda al mantenimiento. Retire la boquilla y la bolsa, si están en uso. Limpie las aberturas de ventilación y las bocas de entrada y salida con un cepillo o pincel de plástico suave. Limpie la carcasa, el mango y los controles con un paño suave ligeramente humedecido y séquelos. También puede utilizarse para la limpieza un chorro de aire comprimido no superior a 0,3 MPa. Una vez que se retira la boquilla, puede limpiarse con un chorro de agua y luego secarse o dejarse secar. No sumerja la unidad ni las baterías en agua ni en ningún otro líquido. No limpie la unidad con un chorro de agua u otro líquido. La bolsa debe vaciarse deslizando la cremallera y, a continuación, eliminando el polvo mediante un chorro de aire comprimido no superior a 0,3 MPa. Para limpiar no utilice objetos punzantes, abrasivos, disolventes ni alcohol. Tenga especial cuidado al limpiar las cuchillas fijadas al rotor. Las cuchillas tienen bordes afilados y el contacto con ellos puede causar lesiones.

Piezas de repuesto

El usuario no debe reemplazar ninguna pieza de repuesto que no sean las descritas en el manual. Una lista detallada de las piezas de repuesto para el producto se encuentra en la sección «Descargas», en la ficha técnica del producto, en la página web de TOYA SA: toya24.pl.

Almacenamiento del producto

Almacene el producto desmontado. El lugar de almacenamiento deberá impedir el acceso de personas no autorizadas al producto. El área de almacenamiento debe protegerse contra la humedad, la luz solar directa y el calor excesivo. Almacene el producto a temperaturas de 0 a 40 °C, con una humedad relativa no superior al 80%. Se recomienda almacenar el producto en su embalaje original.

CARACTÉRISTIQUES DU PRODUIT

Le souffleur / aspirateur est utilisé pour les travaux de nettoyage dans le jardin et directement à proximité de la maison. Il peut être utilisé à la fois pour déplacer les feuilles tombées ou l'herbe fauchée avec un flux d'air et pour les aspirer. La puissance de la batterie facilite grandement le fonctionnement et augmente sa portée. Le souffleur ne doit pas être utilisé comme aspirateur domestique. Il est également interdit de souffler ou d'aspirer des cendres. Pour que l'appareil fonctionne bien, de manière fiable et sûre il convient d'utiliser correctement le produit, c'est pourquoi il faut :

Lire ce manuel avant l'utilisation du produit et le conserver.

Le fournisseur n'est pas responsable des dommages résultant du non-respect des consignes de sécurité et des recommandations de ce manuel.

ÉQUIPEMENT

Le produit est livré dans un état complet, mais les étapes de montage décrites dans la suite de ce manuel doivent être effectuées avant l'utilisation. Le produit est fourni avec une buse et un sac d'aspirateur. Les piles et le chargeur de piles ne sont pas inclus.

CARACTÉRISTIQUES TECHNIQUES

Paramètre	Unité de mesure	Valeur
Référence catalogue		YT-85173
Tension nominale	[V d.c]	36
Vitesse de rotation nominale	[min ⁻¹]	6000 à 17000
Capacité de soufflage	[m ³ /h]	308 à 700
Classe d'isolation		III
Degré de protection		IPX0
Bruit		
- pression acoustique $L_{pA} \pm K$	[dB(A)]	87,6 ± 3,0
- puissance acoustique $L_{wA} \pm K$	[dB(A)]	96,5 ± 3,0
Niveau de vibration $a_h \pm K$	[m/s ²]	1,69 ± 1,5
Poids de l'unité d'entraînement (sans accessoires)	[kg]	2,16
Type de batterie		Li-Ion

CONSIGNES DE SÉCURITÉ

AVERTISSEMENT ! Lisez toutes les instructions suivantes. Le non-respect de ces consignes peut entraîner une électrocution, un incendie ou des blessures corporelles.

SUIVEZ LES INSTRUCTIONS CI-DESSOUS

N'utilisez pas la machine dans un environnement explosif avec des liquides, gaz ou vapeurs inflammables. Ne placez pas la machine à proximité de sources de chaleur ou d'incendie. Protégez la machine de l'humidité. N'exposez pas à la pluie ou à d'autres précipitations. N'immergez aucune pièce dans l'eau ou d'autres liquides. N'utilisez pas dans un environnement dont l'humidité relative est supérieure à 80 %. Évitez d'utiliser la machine par mauvais temps, surtout lorsqu'il y a un risque de foudre. La machine ne doit être raccordée qu'à une batterie dont la tension nominale est visible sur la plaque signalétique de la machine. Après chaque utilisation, débranchez la batterie de la machine.

Avvertissement ! Ne démarrez jamais la machine si des personnes, en particulier des enfants ou des animaux se trouvent à proximité immédiate. L'appareil ne doit être utilisé que comme souffleur de jardin. Toute autre utilisation est interdite. N'utilisez pas le souffleur pour gon-

flier, par exemple des matelas, allumer un barbecue ou un feu de joie. Ne soufflez pas les cendres chaudes, la chaleur ou le feu. L'éclatement de la chaleur peut causer un incendie et des brûlures graves. N'utilisez pas la machine pour souffler de la neige ou de l'eau. Ne dirigez pas la sortie d'air vers d'autres personnes ou animaux. Avant de souffler, vérifiez la zone de travail et retirez tous les objets susceptibles de présenter un danger. Il faut tenir compte du fait que les particules éjectées peuvent rebondir sur les obstacles et frapper l'opérateur. Utilisez un équipement de protection individuelle lors de l'utilisation de la machine. Vêtements de travail avec jambes et manches longues, gants de protection. Protection des yeux et du visage. De plus, utilisez des protecteurs auditifs. Utilisez des chaussures solides avec une tige pleine et une semelle antidérapante. N'obstruez pas les ouvertures de ventilation et s'assurer qu'elles sont dégagées. Les ouvertures de ventilation fermées et/ou obstruées peuvent provoquer une surchauffe de la machine. Cela pourrait endommager la machine ou provoquer un incendie ou une électrocution. En cas de détection des dommages sur une partie de la machine, son utilisation ultérieure est interdite. Dans ce cas, la machine doit être amené dans un centre de service agréé ou remplacer la pièce soi-même, si cela est autorisé dans le manuel de l'utilisateur. Avant de commencer toute activité liée au remplacement, au nettoyage ou au réglage des pièces mobiles, éteignez la machine et débranchez la batterie de la machine. Avant de remplacer les accessoires, éteignez la machine et débranchez la batterie. La machine ne doit pas être utilisée par des enfants ou des personnes ayant des capacités physiques, sensorielles ou mentales limitées, sans expérience et connaissances, ou qui ne sont pas familiers avec ces instructions. Les réglementations locales peuvent limiter l'âge de l'opérateur. Les enfants ne doivent pas jouer avec la machine. Les enfants non accompagnés ne devront pas effectuer le nettoyage et l'entretien de la machine. Tenez la machine par la poignée. Assurez-vous que la méthode de maintien n'obstrue pas l'entrée et la sortie d'air. L'entrée d'air ne doit pas être trop près du sol pour éviter l'aspiration des impuretés dans la machine. Adoptez une certaine posture corporelle pendant le travail afin de pouvoir toujours maintenir votre équilibre. Pendant le travail sur une pente, traversez une pente. Ne courez jamais pendant que vous travaillez, marchez dans tous les cas. Utilisez toujours la machine lorsqu'elle est complètement assemblée. N'utilisez jamais le produit sans la buse fixée.

Ne pas toucher les pièces mobiles dangereuses tant que la machine n'a pas été déconnectée de l'alimentation électrique en débranchant la batterie et que les pièces mobiles dangereuses ne se sont pas complètement arrêtées. Avant de procéder au branchement, assurez-vous que la batterie s'insère dans la prise de la machine et que sa tension nominale correspond à celle indiquée sur la plaque signalétique de la machine. Branchez toujours la machine sur le secteur après vous être assuré que l'interrupteur est en position arrêt. Vérifiez l'état de la machine avant la mise en marche de la machine, ainsi qu'après une chute ou un choc. Si des dommages sont constatés, par exemple un boîtier fissuré, il ne faut pas utiliser la machine tant que les dommages n'ont pas été réparés. Si, pendant le fonctionnement, un dysfonctionnement ou un accident se produit, éteindre d'abord la machine, débranchez le cordon d'alimentation de la prise électrique et aider ensuite la personne blessée. Éliminez la cause du dysfonctionnement ou de l'accident. Avant de reprendre le travail, vérifiez l'état de la machine pour vous assurer qu'elle n'est pas endommagée. Débranchez toujours l'ali-

mentation en débranchant la fiche du cordon d'alimentation de la prise de courant : lorsque l'utilisateur laisse la machine au repos ; avant d'enlever le bourrage ; avant d'inspecter, de nettoyer ou de travailler sur la machine ; après avoir heurté un objet étranger pour vérifier que la machine n'est pas endommagée ; si la machine commence à vibrer de manière incorrecte, pour vérifier immédiatement. Si la machine commence à vibrer excessivement après le démarrage ou pendant le fonctionnement, cela signifie que la machine ne fonctionne pas correctement. Dans ce cas, éteignez immédiatement la machine, débranchez le cordon d'alimentation et vérifiez-la. Vérifiez la perméabilité de la buse et l'entrée et la sortie d'air. Une fois l'obstruction corrigée, assemblez la machine, connectez-la à l'alimentation électrique et redémarrez-la. Si des vibrations excessives persistent, éteignez immédiatement la machine, débranchez-la de l'alimentation électrique et la renvoyer à un centre de service après-vente agréé. Bien que des précautions aient été prises pendant la construction et la construction de la machine et que les instructions aient été suivies, il existe toujours un risque résiduel d'exposition aux vibrations et au bruit. Par conséquent, utilisez un équipement de protection individuelle, ne travaillez pas trop longtemps et prenez des pauses régulières. Assurez-vous que les batteries ont été débranchées de la machine avant d'effectuer l'entretien. Gardez la machine hors de portée des personnes non autorisées, en particulier les enfants. Pendant le fonctionnement également, veillez à ce que la machine soit tenu hors de portée des personnes non autorisées, en particulier les enfants.

UTILISATION DU PRODUIT

Préparation avant l'utilisation

Le produit doit être retiré de son emballage et tous les composants de l'emballage doivent être retirés. Il est recommandé de ne pas jeter l'emballage, il peut être utile pour le stockage ultérieur du produit. Vérifiez que toutes les pièces du produit ne sont pas endommagées. Vérifiez la perméabilité de la buse et l'entrée et la sortie d'air. Avertissement ! Pendant les opérations d'assemblage, assurez-vous que le produit est éteint et que les piles ne sont pas connectées à la prise de la machine.

Assemblage du produit en tant que souffleur

Assurez-vous que l'appareil est débranché. Les piles d'alimentation ont été retirées du logement de l'appareil.

Le tuyau d'air du souffleur se compose de deux parties et d'une buse. Dans un premier temps, raccordez la buse à la première partie du tuyau d'air du souffleur (II). Faites glisser la buse du souffleur sur l'extrémité de la première partie du tuyau jusqu'à ce que le loquet de verrouillage touche le trou de la paroi latérale de la buse. Assurez-vous que la connexion est correctement verrouillée. Dans un deuxième temps, faire glisser la première partie du tuyau d'air du souffleur sur la deuxième partie du tuyau jusqu'à ce que le loquet de verrouillage touche le trou de la paroi latérale du tuyau d'air (III). Assurez-vous que la connexion est correctement verrouillée. Lors de la troisième étape, le tuyau d'air du souffleur correctement assemblé doit être monté sur la sortie d'air du boîtier de l'appareil (IV). Pour ce faire, appuyez sur le bouton de verrouillage et maintenez-le enfoncé, puis faites glisser le tuyau sur la sortie d'air et relâchez le bouton de verrouillage. Le loquet de verrouillage doit s'appuyer sur le trou de la paroi latérale du tuyau d'air. Assurez-vous que la connexion est correctement verrouillée. Un tuyau d'air du souffleur correctement assemblé ne peut être retiré qu'en suivant les étapes dans l'ordre inverse de l'assemblage.

ATTENTION ! Si l'appareil est utilisé comme ventilateur, le couvercle de l'entrée d'air doit être correctement fixé dans le conduit d'entrée (V). Pour éviter toute blessure grave, n'utilisez pas le souffleur sans le couvercle de l'entrée d'air. Le conduit d'entrée contient une roue et des couteaux de coupe qui effectuent un mouvement de rotation lorsque la machine est en marche et peuvent provoquer des blessures graves.

Assemblage du produit en tant qu'aspirateur

Assurez-vous que l'appareil est débranché. Les batteries d'alimentation ont été retirées du logement de l'appareil.

Le tuyau d'air de l'aspirateur se compose de 3 éléments. Dans un premier temps, connectez la buse de l'aspirateur à la première partie du tuyau d'air du souffleur (VI). Faites glisser la buse de l'aspirateur sur l'extrémité de la première partie du tuyau jusqu'à ce que le loquet de verrouillage touche le trou de la paroi de la buse. Assurez-vous que la connexion est correctement verrouillée. Dans un deuxième temps, faire glisser la première partie du tuyau d'air de l'aspirateur sur la deuxième partie du tuyau jusqu'à ce que le loquet de verrouillage touche le trou de la paroi du tuyau d'air (VII). Assurez-vous que la connexion est correctement verrouillée. Lors de la troisième étape, le tuyau d'air de l'aspirateur est correctement assemblé dans le conduit d'entrée d'air du

boîtier du souffleur (VIII). Pour ce faire, déplacez et maintenez le verrou dans le sens indiqué par la flèche. Retirez le couvercle de l'entrée d'air, puis placez la première partie du tuyau d'air de l'aspirateur dans le conduit de l'entrée d'air, et relâchez le verrou. Assurez-vous que la connexion est correctement verrouillée. Lors de la quatrième étape, insérez le sac de l'aspirateur dans la sortie d'air située dans le boîtier de l'appareil (IX). Pour ce faire, appuyez sur le bouton de verrouillage et maintenez-le enfoncé, puis faites glisser le clip du sac sur la sortie d'air et relâchez le bouton de verrouillage. Assurez-vous que la connexion est correctement verrouillée. Fixez le clip de sac au support de sac situé au bas du boîtier du produit. Assurez-vous que la connexion est correctement verrouillée. Un tuyau d'air et un sac de l'aspirateur correctement assemblés ne peuvent être retirés qu'en suivant les étapes dans l'ordre inverse de l'assemblage.

L'étape suivante consiste à régler la poignée avant. En appuyant sur les boutons de verrouillage de la poignée et en les maintenant enfoncés, il est possible de régler la position de la poignée (X). La position de la poignée doit être sélectionnée expérimentalement, en l'adaptant aux conditions physiques de l'opérateur et à la zone dans laquelle l'aspirateur sera utilisé. La position de la poignée devrait vous permettre de travailler les coudes pliés et le dos droit. Elle doit également permettre la liberté de mouvement de l'aspirateur dans le plan de travail.

ATTENTION ! Il est interdit d'utiliser l'aspirateur sans sac correctement monté ou avec un sac endommagé. L'appareil ne doit être utilisé qu'avec le sac fourni. Pour acheter un nouveau sac, contactez le centre de service agréé du fabricant.

Sangle de transport

Le boîtier de l'appareil comporte une pince de fixation pour la sangle de transport (XI). Le clip de la sangle doit être fixé au clip (IV) de manière à ce que le verrouillage du clip sécurise l'outil contre tout détachement accidentel pendant l'utilisation. La sangle doit être portée de manière à ce qu'elle repose sur une épaule, puis s'enroule en diagonale autour de la poitrine de l'opérateur, ce qui permet d'accrocher l'instrument au niveau des hanches (XII).

Raccordement de l'appareil à l'alimentation électrique

L'outil est alimenté par deux batteries. L'outil ne démarrera pas si l'une des batteries n'est pas montée sur l'outil ou si elle est déchargée. Les batteries de l'outil sont connectées en série, ce qui signifie que l'outil est alimenté par la somme de leurs tensions nominales. Il est recommandé que les deux batteries aient la même capacité et soient chargées au même degré. Les batteries utilisées pour alimenter l'outil doivent également être utilisées de la même manière. Il n'est pas recommandé de raccorder une batterie épuisée à une batterie neuve, même si les deux sont chargées au même degré et ont la même capacité. Le non-respect des recommandations ci-dessus entraînera une réduction de la durée de fonctionnement et une usure plus rapide des batteries utilisées pour alimenter l'outil. Faites glisser la batterie dans l'une des prises de sorte que son loquet se trouve à l'extérieur de la prise (XIII). Faites glisser la batterie dans la prise jusqu'à ce que le loquet s'enclenche. Répétez l'opération pour la deuxième batterie. Vérifiez que les batteries ne sortent pas pendant le fonctionnement. La batterie peut être déconnectée en appuyant et en maintenant le loquet, puis en retirant la batterie de la prise.

Seules les batteries Li-Ion YATO 18 V suivantes peuvent être utilisées pour alimenter l'outil : YT-82842, YT-82843, YT-82844 et YT-82845 qui ne peuvent être chargés qu'avec des chargeurs YATO YT-82848 ou YT-82849. Il est interdit d'utiliser d'autres batteries avec une tension nominale différente et ne correspondant pas à la prise de batterie de l'outil. Il est interdit de modifier la prise et/ou la batterie pour les assembler.

Mise en marche du souffleur / de l'aspirateur

Assurez-vous que les batteries sont connectées à l'appareil. Saisissez le produit par la poignée, assurez-vous que ni l'entrée d'air ni la sortie d'air ne sont obstruées. Dirigez la sortie de la buse de sorte que le flux d'air ne soit pas dirigé vers une personne, un animal ou un objet. Démarrez le produit en appuyant avec le doigt sur l'interrupteur marche-arrêt situé sur le panneau de commande. Le fait d'appuyer sur l'interrupteur marche-arrêt déclenche le flux d'air. Des témoins lumineux situés sur le panneau de contrôle (XIV) indiquent l'état de charge approximatif des batteries, rouge, orange, vert – batterie chargée. Rouge, orange – batterie partiellement chargée. Rouge – la batterie doit être rechargée.

Une fois démarré, l'appareil fonctionne à la force de flux d'air la plus faible. Pour augmenter la force du flux d'air, appuyez sur le bouton de flux d'air situé sur le panneau de contrôle marqué d'une flèche vers le haut. Pour réduire la force du flux d'air, appuyez sur le bouton de flux d'air situé sur le panneau de contrôle marqué d'une flèche vers le bas. Chaque appui sur le bouton d'augmentation ou de diminution de la force du flux d'air augmente ou diminue la force du flux d'air d'un degré.

Une modification de flux d'air est indiquée par l'allumage des voyants, plus les voyants sont allumés, plus la force de soufflage ou d'aspiration est élevée. Pour éteindre le souffleur, appuyez sur l'interrupteur marche-arrêt, attendez que le fonctionnement de la machine soit complètement arrêté, déconnectez la machine de l'alimentation électrique en débranchant les batteries. Procédez ensuite à l'entretien.

Fonction turbo

Lorsque l'appareil est en marche, il est possible d'augmenter la capacité de flux d'air au maximum en utilisant la fonction turbo. Cette fonction ne doit être utilisée que brièvement, pour un maximum de 30 secondes, uniquement si la force du flux d'air en fonctionnement normal est insuffisante. La fonction turbo fonctionne indépendamment de la force du flux d'air actuellement réglée. Pour utiliser la fonction turbo, l'appareil doit être activé. La fonction turbo ne peut pas être activée tant que la machine n'a pas atteint sa vitesse maximale. Appuyez ensuite sur le bouton « TURBO » du panneau de commande et maintenez-le enfoncé. Le fait de relâcher l'appui sur le bouton permet à la machine de revenir à un fonctionnement normal. Le souffleur n'a pas la possibilité

de fonctionner en mode turbo en maintenant le bouton « TURBO » enfoncé.

Recommandations pour l'utilisation du produit

Veillez toujours à ce que les trous d'entrée et de sortie et la buse ne soient pas obstrués. En cas d'obstruction partielle ou totale, le premier signe sera une augmentation du bruit et des vibrations. La perméabilité totale doit être rétablie immédiatement. L'utilisation d'un produit obstrué est inefficace et peut entraîner une surchauffe et endommager le produit. Avant de commencer le travail, vérifiez soigneusement la zone de travail et enlevez tous les objets susceptibles de présenter un danger s'ils sont projetés par un jet d'air. En outre, enlevez tous les objets qui peuvent se déplacer de manière involontaire sous l'influence des courants d'air, par exemple en basculant et en provoquant un danger. Une zone de sécurité d'au moins 15 m de large doit être établie à partir de la zone de travail. La zone de sécurité ne doit être accessible à personne, en particulier aux enfants. Les personnes qui pénètrent dans la zone de sécurité doivent faire preuve de prudence et utiliser les mêmes équipements de protection individuelle que l'opérateur de la machine.

Dirigez toujours la buse du souffleur vers le bas en direction du sol à nettoyer. Ne le dirigez pas vers d'autres personnes ou animaux.

N'utilisez pas le flux d'air sur une surface trop lâche. La poussière générée lors d'une telle utilisation ne permet pas d'observer le lieu de travail, ce qui ne permet pas une réponse appropriée en cas d'urgence. Dans la mesure du possible, dirigez le flux d'air dans la même direction que le vent. Cela empêchera les contaminants de se déplacer dans la zone déjà nettoyée. Utilisez toujours l'aspirateur avec le sac correctement monté. Vérifiez régulièrement le niveau de remplissage du sac pendant le fonctionnement et le vider. Un remplissage excessif du sac entraînera une obstruction. N'utilisez pas l'aspirateur pour aspirer des déchets humides, mouillés et chauds. N'aspirez pas les déchets de construction et la poussière générée pendant les travaux de construction, par exemple la poussière générée pendant le broyage des pierres de gypse. Le produit ne convient pas à une utilisation avec de tels matériaux. Si l'appareil est équipé d'un régulateur de vitesse, utilisez la vitesse la plus basse à laquelle le fonctionnement prévu est possible. Des vitesses plus élevées provoquent plus de bruit et une usure plus rapide du produit. Lorsque vous travaillez, déplacez-vous tout le temps en gardant votre équilibre, ne courez pas, ne sautez pas et ne tendez pas les bras trop loin. N'utilisez pas le produit pour nettoyer une surface invisible.

MAINTENANCE ET STOCKAGE DU PRODUIT

Lorsque le travail est terminé, débranchez les batteries du produit et procédez à l'entretien. Retirez la buse et le sac, le cas échéant. Nettoyez les ouvertures de ventilation et les trous d'entrée et de sortie à l'aide d'une brosse souple ou d'un pinceau à poils synthétiques. Nettoyez le boîtier, la poignée et les commandes avec un chiffon doux et légèrement humide, puis séchez-les. Une conduite d'air comprimé ne dépassant pas 0,3 MPa peut également être utilisée à des fins de nettoyage. Une fois la buse enlevée, elle peut être nettoyée avec un jet d'eau, puis séchée ou laissée à sécher. N'immergez pas l'appareil ou les batteries dans l'eau ou tout autre liquide. Ne nettoyez pas l'appareil avec un jet d'eau ou un autre liquide. Le sac doit être vidé en glissant le curseur, puis la poussière doit être éliminée au moyen d'un flux d'air comprimé ne dépassant pas 0,3 MPa. N'utilisez pas pour le nettoyage d'objets tranchants, abrasifs, solvants ou alcool. Le nettoyage des couteaux fixés au rotor doit être particulièrement soigné. Les couteaux ont des bords tranchants et leur contact peut provoquer des blessures.

Pièces de rechange

L'utilisateur ne peut remplacer aucune pièce de rechange, à l'exception de celles décrites dans le manuel. Une liste détaillée des pièces détachées du produit se trouve dans la section « À télécharger », dans la fiche produit, sur le site Internet de TOYA SA : toya24.pl.

Stockage du produit

Stockez le produit comme désassemblé. Le lieu de stockage devra permettre d'éviter l'accès aux personnes non autorisées. La zone de stockage doit être protégée contre l'humidité, la lumière directe du soleil et la chaleur excessive. Stockez le produit dans une plage de température de 0-40 °C, avec une humidité relative ne dépassant pas 80 %. Il est recommandé de conserver le produit dans l'emballage d'usine.

CARATTERISTICHE DEL PRODOTTO

Il soffiatore / l'aspiratore viene utilizzato per lavori di pulizia in giardino e direttamente nelle vicinanze della casa. Può essere utilizzato sia per spostare foglie cadute o erba falciata con un flusso d'aria che per aspirarle. L'alimentazione a batteria facilita notevolmente il lavoro e ne aumenta la portata. Il soffiatore non deve essere utilizzato come aspirapolvere domestico. È inoltre vietato soffiare o aspirare ceneri. Il funzionamento corretto, affidabile e sicuro di questo prodotto dipende dal suo buon utilizzo. Di conseguenza:

Prima di iniziare i lavori con questo attrezzo leggere il presente manuale d'uso per intero e conservarlo.

Il fornitore declina ogni responsabilità per danni derivanti dalla mancata osservanza delle norme di sicurezza e delle raccomandazioni contenute nel presente manuale.

DOTAZIONI

Il prodotto viene consegnato completo, ma prima dell'uso richiede una serie di attività di installazione descritte nella parte successiva del presente manuale. Il prodotto viene fornito con un ugello e un sacco di raccolta. L'attrezzo non include batterie di alimentazione né caricabatteria.

DATI TECNICI

Parametro	Unità di misura	Valore
Numero di catalogo		YT-85173
Tensione nominale	[V d.c.]	36
Regime nominale	[min ⁻¹]	6000 – 17000
Capacità di soffiaggio	[m ³ /h]	308 – 700
Classe di isolamento		III
Grado di protezione		IPX0
Rumorosità		
- pressione sonora $L_{pA} \pm K$	[dB(A)]	87,6 ± 3,0
- potenza sonora $L_{WA} \pm K$	[dB(A)]	96,5 ± 3,0
Livello di vibrazioni $a_{hV} \pm K$	[m/s ²]	1,69 ± 1,5
Peso dell'unità di trasmissione (senza accessori)	[kg]	2,16
Tipo di batteria		Li-Ion

ISTRUZIONI DI SICUREZZA

AVVERTIMENTO! Leggere tutte le seguenti istruzioni. L'inosservanza delle istruzioni può determinare scosse elettriche, incendi o lesioni.

RISPETTARE LE SEGUENTI AVVERTENZE

Non utilizzare l'attrezzo in ambienti a rischio di esplosioni, nella presenza di liquidi, gas o vapori infiammabili. Non posizionare l'attrezzo vicino a fonti di calore o fuoco. Proteggere l'attrezzo dall'umidità. Non esporre l'attrezzo alla pioggia o alle altre precipitazioni. Non immergere nessuna parte dell'attrezzo in acqua o in altri liquidi. Non lavorare in ambienti con umidità relativa superiore all'80%. Evitare di utilizzare l'attrezzo in condizioni di maltempo, soprattutto se c'è il rischio di caduta di fulmini. L'attrezzo deve essere collegato solo a una batteria con la tensione nominale visibile sulla targhetta dell'apparecchio stesso. Dopo ogni utilizzo scollegare la batteria dall'attrezzo.

Attenzione! Non mettere mai in funzione l'attrezzo se nelle immediate vicinanze si trovano persone, in particolare bambini, o animali. La macchina deve essere utilizzata solo come

soffiatore da giardino. Qualsiasi altro uso è vietato. Non utilizzare il soffiatore per gonfiare ad esempio materassi, per accendere barbecue o fare un falò. Non soffiare cenere calda, braci o fuoco. Le braci soffiate possono causare incendi e provocare gravi ustioni. Non utilizzare la macchina per soffiare neve o acqua. Non puntare l'uscita dell'aria verso l'operatore, altre persone o animali. Prima di procedere al soffiaggio, controllare l'area di lavoro e rimuovere tutti gli oggetti che possono essere pericolosi se vengono soffiati. Occorre tener conto del fatto che le particelle espulse possono rimbalzare da ostacoli e colpire l'operatore. Durante i lavori con l'attrezzo utilizzare dispositivi di protezione individuale. Indumenti da lavoro con maniche lunghe e pantaloni, guanti protettivi. Protezione degli occhi e del viso. Inoltre, utilizzare le protezioni uditive. Utilizzare stivali solidi con suola antiscivolo. Non coprire le aperture di ventilazione e assicurarsi che siano libere. Le aperture di ventilazione coperte e/o ostruite possono causare il surriscaldamento dell'attrezzo. Ciò può causare danni all'attrezzo o anche incendi oppure una scossa elettrica. Se si notano danni a qualsiasi parte dell'attrezzo, è vietato continuare ad utilizzarlo. In questo caso, l'attrezzo deve essere portato presso un centro di assistenza autorizzato o la parte danneggiata deve essere sostituita dall'utente stesso, se il manuale dell'utente autorizza tali azioni di riparazione. Spegnerne l'attrezzo e scollegare la batteria dall'attrezzo prima di iniziare qualsiasi operazione di sostituzione delle parti, pulizia o regolazione. Prima di sostituire gli accessori, spegnere l'attrezzo e scollegare la batteria dall'attrezzo. L'attrezzo non deve essere utilizzato da bambini o persone con le capacità fisiche, sensoriali o mentali ridotte, che non hanno esperienza e conoscenze e che non sono familiarizzate con queste istruzioni. Le norme locali possono limitare l'età dell'operatore. I bambini non devono giocare con questo attrezzo. I bambini non accompagnati non devono eseguire la pulizia e la manutenzione dell'attrezzo. Tenere la macchina per la maniglia. Assicurarsi che il modo di tenere l'attrezzo non causa l'ostruzione dell'entrata e dell'uscita dell'aria. L'ingresso dell'aria non deve essere troppo vicino al suolo per evitare che le impurità siano aspirate all'interno dell'attrezzo. Durante il lavoro assumere una posizione ferma, in modo da poter mantenere sempre l'equilibrio. Quando si lavora su un pendio, spostarsi di traverso sullo stesso. Non correre mai durante il lavoro, ma sempre camminare. Utilizzare sempre l'attrezzo quando è completamente assemblato. Non utilizzare mai il prodotto senza l'ugello collegato.

Non toccare le parti mobili pericolose fino a quando la macchina non sia stata scollegata dall'alimentazione elettrica, scollegando la batteria, e le parti mobili pericolose non si siano completamente fermate. Prima di effettuare il collegamento, accertarsi che la batteria sia adatta alla presa della macchina e che il suo voltaggio sia uguale a quello indicato sulla targhetta della macchina. Non collegare la batteria all'attrezzo senza prima accertarsi che il pulsante di accensione sia in posizione di spegnimento. Controllare le condizioni dell'attrezzo sempre prima di metterlo in funzione e dopo ogni caduta o impatto. Se si riscontrano danni, ad esempio involucro rotto, non utilizzare l'attrezzo finché i danni non vengono rimossi. Se durante il lavoro si verifica un malfunzionamento o un incidente, in primo luogo spegnere l'attrezzo, scollegare le batterie e quindi fornire l'assistenza alle vittime. Eliminare la causa del malfunzionamento o dell'incidente. Prima di riprendere il lavoro, controllare che l'attrezzo non presenti danni. Scollegare sempre l'alimentazione scollegando le batterie: quando l'attrezzo viene riposto dall'utente; prima di rimuovere l'inceppamento; prima di ispezionare, pulire

o fare lavori sull'attrezzo; dopo aver urtato un oggetto estraneo per verificare l'eventuale presenza di danni nell'attrezzo; quando l'attrezzo inizia a vibrare in modo anomalo per controllarlo immediatamente. Se dopo la messa in funzione o durante il lavoro l'attrezzo inizia a vibrare eccessivamente, ciò significa che l'attrezzo non funziona correttamente. In tal caso spegnere immediatamente l'attrezzo con il pulsante di accensione, scollegare le batterie e procedere all'ispezione dell'attrezzo. Controllare se l'ugello, l'ingresso e l'uscita dell'aria non sono ostruiti. Una volta rimossa la causa dell'ostruzione, assemblare l'attrezzo, collegarlo all'alimentazione e riavviarlo. Se le vibrazioni eccessive persistono, spegnere immediatamente l'attrezzo con il pulsante di accensione, scollegare le batterie e portare l'apparecchio presso un centro di assistenza autorizzato. Sebbene durante la costruzione e l'esecuzione dell'attrezzo siano state adottate le misure preventive e siano state rispettate le istruzioni, sussiste comunque un rischio residuo di esposizione alle vibrazioni e al rumore. Pertanto, utilizzare dispositivi di protezione individuale, non lavorare troppo a lungo e fare pause regolari al lavoro. Prima di eseguire la manutenzione dell'attrezzo assicurarsi che le batterie siano state scollegate. Tenere l'attrezzo fuori dalla portata di persone non autorizzate, in particolare bambini. Anche durante il funzionamento, assicurarsi che l'attrezzo sia lontano dalla portata di persone non autorizzate, in particolare bambini.

USO DEL PRODOTTO

Preparazione per l'utilizzo

Togliere il prodotto dall'imballo e quindi rimuovere tutti i componenti dell'imballaggio. Si consiglia di non smaltire l'imballo che può essere utile per il successivo stoccaggio del prodotto. Controllare se gli elementi del prodotto non sono danneggiati. Controllare se l'ugello, l'ingresso e l'uscita dell'aria non sono ostruiti. Attenzione! Durante le operazioni di assemblaggio, assicurarsi che il prodotto sia spento e che le batterie non siano collegate alla presa dell'attrezzo.

Assemblaggio del prodotto come soffiatore

Assicurarsi che l'attrezzo sia scollegato dall'alimentazione. Le batterie di alimentazione sono state rimosse dalla presa dell'attrezzo.

Il tubo d'aria del soffiatore è composto da due parti e da un ugello. Nella prima fase, collegare l'ugello alla prima parte del tubo d'aria del soffiatore (I). Far scorrere l'ugello del soffiatore sull'estremità della prima parte del tubo fino a quando il fermo di bloccaggio non entri nel foro nella parete laterale dell'ugello. Assicurarsi che il collegamento sia correttamente bloccato. In una seconda fase, far scorrere la prima parte del tubo d'aria del soffiatore sulla seconda parte del tubo fino a quando il fermo di bloccaggio non entri nel foro nella parete laterale del tubo d'aria (III). Assicurarsi che il collegamento sia correttamente bloccato. Nella terza fase, il tubo d'aria del soffiatore correttamente assemblato deve essere fissato sull'uscita dell'aria nell'alloggiamento dell'attrezzo (IV). A tal fine, premere e tenere premuto il pulsante di blocco, quindi inserire il tubo all'uscita dell'aria del soffiatore e rilasciare il pulsante di blocco. Il fermo di bloccaggio deve entrare nel foro nella parete laterale del tubo d'aria. Assicurarsi che il collegamento sia correttamente bloccato. Un tubo d'aria del soffiatore correttamente assemblato può essere smontato solo seguendo i passaggi in ordine inverso rispetto all'assemblaggio.

ATTENZIONE! Se l'attrezzo viene utilizzato come soffiatore, il coperchio della presa d'aria deve essere fissato correttamente nel condotto di ingresso (V). Per evitare gravi lesioni, non utilizzare il soffiatore senza il coperchio della presa d'aria. Nel condotto di ingresso ci sono una girante e dei coltelli da taglio che fanno un movimento rotatorio quando l'attrezzo è in funzione e che possono causare gravi lesioni.

Assemblaggio del prodotto come aspiratore

Assicurarsi che l'attrezzo sia scollegato dall'alimentazione. Le batterie di alimentazione sono state rimosse dalla presa dell'attrezzo.

Il tubo d'aria dell'aspiratore è composto da 3 elementi. Nella prima fase, collegare l'ugello dell'aspiratore alla prima parte del tubo d'aria del soffiatore (VI). Far scorrere l'ugello dell'aspiratore sull'estremità della prima parte del tubo fino a quando il fermo di bloccaggio non entri nel foro nella parete dell'ugello. Assicurarsi che il collegamento sia correttamente bloccato. Nella seconda fase, far scorrere la prima parte del tubo d'aria dell'aspiratore sulla seconda parte del tubo fino a quando il fermo di bloccaggio non entri nel foro nella parete del tubo d'aria (VII). Assicurarsi che il collegamento sia correttamente bloccato. Nella terza fase, fissare il tubo d'aria dell'aspiratore correttamente assemblato nel condotto di ingresso dell'aria nell'alloggiamento del soffiatore (VIII). A tal fine, spostare e tenere premuto il blocco secondo la direzione indicata dalla freccia. Estrarre il coperchio della presa dell'aria,

quindi inserire la prima parte del tubo d'aria dell'aspiratore nel condotto di ingresso dell'aria e rilasciare il blocco. Assicurarsi che il collegamento sia correttamente bloccato. Nella quarta fase, fissare il sacco di raccolta dell'aspiratore all'uscita dell'aria situata nell'alloggiamento dell'attrezzo (IX). A tal fine, premere e tenere premuto il pulsante di blocco, quindi far scorrere l'attacco del sacco di raccolta sull'uscita dell'aria e rilasciare il pulsante di blocco. Assicurarsi che il collegamento sia correttamente bloccato. Collegare il fermo del sacco di raccolta al supporto del sacco situato nella parte inferiore dell'alloggiamento del prodotto. Assicurarsi che il collegamento sia correttamente bloccato. Un tubo d'aria dell'aspiratore e un sacco di raccolta dell'aspiratore correttamente assemblati possono essere rimossi solo seguendo i passaggi in ordine inverso rispetto all'assemblaggio.

Nella fase successiva è necessario regolare l'impugnatura anteriore. Dopo aver premuto e tenuto premuti i pulsanti di blocco dell'impugnatura è anche possibile regolare la posizione dell'impugnatura (X). La posizione dell'impugnatura deve essere selezionata sperimentalmente, adattandola alle condizioni fisiche dell'operatore e alla zona in cui verrà utilizzato l'aspiratore. La posizione dell'impugnatura dovrebbe consentire di lavorare con le braccia piegate all'altezza del gomito e con la schiena dritta. Dovrebbe inoltre garantire la libertà di movimento dell'aspiratore nell'area di lavoro.

ATTENZIONE! È vietato utilizzare l'aspiratore senza un sacco di raccolta correttamente fissato o con un sacco danneggiato. L'attrezzo deve essere utilizzato solo con il sacco di raccolta in dotazione. Per acquistare un nuovo sacco di raccolta, rivolgersi al centro di assistenza autorizzato dal produttore.

Cinghia di trasporto

Sull'alloggiamento dell'attrezzo è presente una fascia di fissaggio per la cinghia di trasporto (XI). L'aggancio della cinghia deve essere fissato alla fascia in modo che il blocco del gancio protegga l'attrezzo contro un distacco accidentale durante il funzionamento. La cinghia deve essere indossata in modo da poggiare su una spalla e quindi deve avvolgere diagonalmente il torace dell'operatore, permettendo di agganciare l'attrezzo all'altezza dell'anca (XII).

Collegamento dell'attrezzo all'alimentazione

L'attrezzo è alimentato da due batterie. L'attrezzo non si avvia se una delle batterie non è montata sull'attrezzo o è scarica. Le batterie dell'attrezzo sono collegate in serie, il che significa che il prodotto viene alimentato con la somma delle loro tensioni nominali. Si raccomanda che entrambe le batterie abbiano la stessa capacità e siano caricate allo stesso livello. Anche le batterie utilizzate per alimentare l'attrezzo devono essere esaurite allo stesso livello. Si sconsiglia di collegare una batteria esaurita con una nuova, anche se entrambe sono caricate allo stesso livello e hanno la stessa capacità. Il mancato rispetto delle raccomandazioni di cui sopra ridurrà i tempi di funzionamento e l'usura più rapida delle batterie utilizzate per alimentare l'attrezzo. Inserire la batteria in uno dei vani in modo che la sua chiusura sia all'esterno del vano (XIII). Inserire la batteria nel vano fino a quando la chiusura non si blocchi. Ripetere l'operazione per l'altra batteria. Assicurarsi che le batterie non scivolino fuori durante il funzionamento. La batteria può essere rimossa premendo e tenendo premuto la chiusura e poi estraendo la batteria dal vano batterie.

Solo le seguenti batterie agli ioni di litio YATO da 18 V possono essere utilizzate per alimentare l'utensile: YT-82842, YT-82843, YT-82844 e YT-82845, che possono essere caricate solo con caricatori YATO YT-82848 o YT-82849. È vietato utilizzare altre batterie con una tensione nominale diversa e non adatte al vano di alloggiamento della batteria dell'attrezzo. È vietato manomettere il vano di alloggiamento e/o la batteria per adattarlo l'uno all'altra.

Accensione del soffiatore/dell'aspiratore

Assicurarsi che le batterie siano collegate all'attrezzo. Afferrare il prodotto per l'impugnatura, assicurarsi che né l'ingresso né l'uscita dell'aria siano ostruiti. Orientare l'uscita dell'ugello in modo che il flusso d'aria non sia diretto verso persone, animali o oggetti. Avviare il prodotto premendo con un dito il pulsante di accensione situato sul pannello di controllo. Premendo il pulsante di accensione si avvia il flusso d'aria. Sul pannello di controllo (XIV) sono presenti le spie che indicano lo stato di carica approssimativo delle batterie e possono accendersi in rosso, arancione, verde – la batteria è carica. Rosso, arancione – la batteria è parzialmente carica. Rosso – la batteria deve essere ricaricata.

Una volta avviato, l'attrezzo funziona con la portata d'aria più debole. Per aumentare la portata d'aria, premere il pulsante della portata d'aria sul pannello di controllo, contrassegnato con una freccia rivolta verso l'alto. Per ridurre la portata d'aria, premere il pulsante della portata d'aria sul pannello di controllo, contrassegnato con una freccia rivolta verso il basso. Ogni singola pressione del pulsante di aumento o diminuzione della portata d'aria aumenta o diminuisce la portata di un grado.

La variazione della portata d'aria è indicata dall'accensione delle spie; più spie si accendono, maggiore è la forza di soffiaggio o di aspirazione. Per spegnere il soffiatore, premere il pulsante di accensione, attendere che il funzionamento dell'attrezzo sia completamente fermo e scollegarlo dall'alimentazione staccando le batterie. Procedere quindi alla manutenzione.

Funzione turbo

Durante il funzionamento dell'attrezzo, è possibile aumentare la portata d'aria fino al valore massimo utilizzando la funzione turbo. Questa funzione deve essere utilizzata solo brevemente, per un massimo di 30 secondi, solo se la portata d'aria in modalità di funzionamento normale è insufficiente. La funzione turbo funziona indipendentemente dalla portata d'aria attualmente impostata. Per utilizzare la funzione turbo, è necessario accendere l'attrezzo. La funzione turbo non può essere attivata finché l'attrezzo non abbia raggiunto la velocità massima in modalità di funzionamento normale. Quindi premere e tenere premuto il pulsante "TURBO" sul pannello di controllo. Se si rilascia il pulsante, l'attrezzo tornerà a funzionare normalmente. Il soffiatore non ha la possibilità di funzionare in modalità turbo tenendo premuto il pulsante "TURBO".

Raccomandazioni per l'utilizzo del prodotto

Assicurarsi sempre che le aperture di entrata e di uscita e l'ugello siano liberi. In caso di ostruzione parziale o totale, il primo segno sarà l'aumento del livello di rumore e di vibrazioni. Eliminare immediatamente la causa dell'ostruzione. Lavorare con un attrezzo intasato è poco efficiente e può causare surriscaldamento e danni al prodotto. Prima di iniziare il lavoro, controllare accuratamente l'area di lavoro, rimuovendo eventuali oggetti che potrebbero causare rischi se vengono lanciati da un getto d'aria. Inoltre, rimuovere tutti gli oggetti che possono muoversi inavvertitamente sotto l'azione del flusso d'aria, ad esempio ribaltarsi e causare un pericolo. Delimitare nell'area di lavoro una zona di sicurezza di almeno 15 m di larghezza. La zona di sicurezza non deve essere accessibile alle persone non autorizzate, in particolare ai bambini. Le persone che entrano nella zona di sicurezza devono prestare attenzione e utilizzare gli stessi dispositivi di protezione personale dell'operatore della macchina.

Orientare sempre l'ugello del soffiatore verso il basso, in direzione del terreno da pulire. Non puntarlo verso altre persone o animali.

Non utilizzare il flusso d'aria su terreni non compatti. La polvere generata durante tale uso non permette di osservare il luogo di lavoro, il che impedisce di reagire adeguatamente in caso di emergenza. Per quanto possibile, dirigere il flusso d'aria sottovento. In questo modo si evita lo spostamento delle impurità nella zona già pulita. Utilizzare sempre l'aspiratore con il sacco di raccolta correttamente fissato. Durante il lavoro controllare regolarmente il livello di riempimento del sacco e svuotarlo. Un riempimento eccessivo del sacco può causare il suo intasamento. Non utilizzare l'aspiratore per aspirare rifiuti bagnati, umidi o caldi. Non aspirare rifiuti edili e la polvere generata durante i lavori di costruzione, ad esempio la polvere generata durante la levigatura del gesso. Il prodotto non è adatto all'uso con tali materiali. Se il prodotto è dotato del controllo di velocità, utilizzare la velocità più bassa che permette di effettuare il lavoro previsto. Le velocità più elevate causano più rumore e anche una più rapida usura del prodotto. Durante il lavoro, muoversi sempre mantenendo l'equilibrio, non correre, non saltare, non sporgersi troppo. Non utilizzare il prodotto per pulire una superficie posizionata fuori dalla visuale.

MANUTENZIONE E CONSERVAZIONE DEL PRODOTTO

Ogni volta al termine dei lavori, scollegare le batterie dal prodotto e procedere alla manutenzione. Rimuovere l'ugello e il sacco di raccolta, se è stato utilizzato. Pulire le aperture di ventilazione e le aperture di entrata e di uscita con una spazzola morbida o un pennello con setole in plastica. Pulire l'involucro, l'impugnatura e i comandi con un panno morbido e leggermente umido, quindi asciugarli. Per la pulizia può essere utilizzato anche un flusso d'aria compressa ad una pressione non superiore a 0,3 MPa. Una volta rimosso, l'ugello può essere pulito con un getto d'acqua e poi asciugato o lasciato asciugare. Non immergere l'attrezzo e le batterie in acqua o altri liquidi. Non pulire l'attrezzo con getti d'acqua o di altri liquidi. Aprire la cerniera per svuotare il sacco e quindi pulirlo dai residui di polvere, utilizzando un flusso d'aria compressa ad una pressione non superiore a 0,3 MPa. Non utilizzare per la pulizia oggetti appuntiti, agenti abrasivi, solventi o alcol. Prestare particolare attenzione alla pulizia dei coltelli fissati alla girante. I coltelli hanno bordi affilati e il contatto con essi può causare lesioni.

Ricambi

L'utilizzatore non deve sostituire da solo parti sostituibili, eccetto quelle descritte nel manuale. Un elenco dettagliato delle parti di ricambio per il prodotto è disponibile nella sezione "Da scaricare" nella scheda tecnica del prodotto, sul sito web della TOYA SA: toya24.pl.

Conservazione del prodotto

Conservare il prodotto smontato. Il luogo di conservazione deve impedire l'accesso alle persone non autorizzate. Il luogo di conservazione deve proteggere il prodotto dall'umidità, dalla luce solare diretta e dalle temperature troppo basse. Conservare il prodotto a temperature comprese fra 0°C e +40°C, con umidità relativa non superiore all'80%. Si raccomanda di conservare il prodotto nel suo imballaggio originale.

PRODUCTKENMERKEN

De bladblazer-/zuiger wordt gebruikt voor schoonmaakwerkzaamheden in de tuin en in de directe omgeving van het huis. Hij kan zowel worden gebruikt voor het verplaatsen van gevallen bladeren of gemaaid gras met een luchtstroom en door ze op te zuigen. De oplaadbare voeding vergemakkelijkt de werking en vergroot het bereik. De bladblazer mag niet worden gebruikt als bladzuiger voor thuis. Het is ook verboden om as te blazen of te stofzuigen. Goed, betrouwbaar en veilig werk is afhankelijk van het juiste gebruik van het apparaat, daarom:

Lees voordat u met het apparaat gaat werken de volledige handleiding door en bewaar deze.

De leverancier is niet aansprakelijk voor schade die voortvloeit uit het niet naleven van de veiligheidsvoorschriften en de aanbevelingen in deze handleiding.

UITRUSTING

Het apparaat wordt compleet geleverd maar moet voorafgaand aan gebruik worden gemonteerd, zoals verderop in deze handleiding worden beschreven. Het apparaat wordt geleverd met een zuigmond en bladzuigerzak. Voedingsaccu's en een accuoplader zijn niet inbegrepen.

TECHNISCHE GEGEVENS

Parameter	Meeteenheid	Waarde
Catalogusnummer		YT-85173
Nominale spanning	[V d.c.]	36
Nominale toeren	[min ⁻¹]	6000 – 17000
Capaciteit van het blazen	[m ³ /h]	308 – 700
Isolatieklasse		III
Beschermingsgraad		IPX0
Halas		
- geluidsdruk $L_{pa} \pm K$	[dB(A)]	87,6 ± 3,0
- geluidsvermogen $L_{wa} \pm K$	[dB(A)]	96,5 ± 3,0
Trillingsniveau $a_w \pm K$	[m/s ²]	1,69 ± 1,5
Gewicht aandrijfleenheid (zonder accessoires)	[kg]	2,16
Accu		Li-Ion

VEILIGHEIDSINSTRUCTIES

WAARSCHUWING! Lees alle onderstaande instructies. Als u deze niet naleeft, kan dit een elektrische schok, brand of lichamelijk letsel veroorzaken.

VOLG DEZE INSTRUCTIES

Gebruik het apparaat niet in een omgeving met een verhoogd ontploffingsgevaar, met ontvlambare vloeistoffen, gasen of dampen. Plaats het apparaat niet in de buurt van warmtebronnen of vuur. Bescherm het apparaat tegen vocht. Niet blootstellen aan regen of andere neerslag. Dompel geen onderdelen onder in water of andere vloeistoffen. Gebruik het apparaat niet in een omgeving met een relatieve luchtvochtigheid van meer dan 80%. Vermijd het gebruik van het apparaat bij slecht weer, vooral wanneer er kans is op blikseminslag. Het apparaat mag alleen worden aangesloten op een accu met de nominale spanning die zichtbaar is op het typeplaatje van het apparaat. Na elk gebruik de accu van het apparaat afkoppelen. Waarschuwing! Start het apparaat nooit als er zich personen, met name kinderen, of dieren in de directe omgeving bevinden. Het apparaat mag alleen worden gebruikt als tuinblazer.

Elk ander gebruik is verboden. Gebruik de bladblazer niet voor het verpompen van bijv. matrassen, barbecues of vreugdevuren. Blaas geen hete as, hitte of vuur. Verbrandingswarmte kan brand en ernstige brandwonden veroorzaken. Gebruik het apparaat niet om sneeuw of water te blazen. Richt de luchtuitlaat niet op andere personen of dieren. Controleer vóór het blazen het werkgebied en verwijder voorwerpen die gevaar kunnen opleveren. Let op: uitgeworpen deeltjes kunnen zich tegen obstakels stoten en de bediener raken. Gebruik bij het werken met het apparaat persoonlijke beschermingsmiddelen. Werkkleding met lange pijpen en mouwen, beschermende handschoenen. Draag oog- en gezichtsbescherming. Gebruik tevens gehoorbescherming. Draag robuust schoeisel met antislipzool dat de enkel volledig omsluit. Blokkeer de ventilatieopeningen niet en zorg ervoor dat ze vrij zijn. Bedekte en of verstopte ventilatieopeningen kunnen leiden tot oververhitting van het apparaat. Dit kan leiden tot schade aan het apparaat of brand of elektrische schokken veroorzaken. Als u schade aan een deel van het apparaat opmerkt, is het verdere gebruik ervan verboden. In dit geval moet het apparaat naar een erkend service center worden gebracht of moet men dit deel zelfstandig vervangen, voor zover de handleiding dergelijke herstellingen door de gebruiker toelaat. Voordat u stappen onderneemt in verband met het vervangen van onderdelen, het reinigen of de afstelling, koppelt u de accu los van het apparaat. Vóór het vervangen van onderdelen, moet het apparaat worden uitgeschakeld en de accu uit het apparaat getrokken. Het apparaat mag niet worden gebruikt door kinderen of personen met beperkte fysieke, sensorische of mentale vaardigheden, zonder ervaring en kennis, of die niet bekend zijn met deze instructies. Lokale voorschriften kunnen de leeftijd van de bediener beperken. Kinderen mogen niet met het apparaat spelen. Kinderen zonder toezicht mogen het apparaat niet schoonmaken en onderhouden. Houd de machine aan het handvat vast. Zorg ervoor dat de manier waarop men het apparaat vasthoudt, de luchtinlaat en -uitlaat niet verstoort. De luchtinlaat mag niet te dicht bij de grond zijn om te voorkomen dat vuil in het apparaat wordt gezogen. Neem tijdens het werk een zekere lichaamshouding aan, zodat u altijd in balans kunt blijven. Beweeg bij het werken op een helling moet men zich dwars over de helling voortbewegen. Nooit rennen tijdens het werken, altijd lopen. Gebruik het apparaat altijd als het volledig gemonteerd is. Gebruik het apparaat nooit zonder het aangesloten mondstuk.

Raak geen gevaarlijke bewegende delen aan totdat het apparaat is losgekoppeld van de voeding door de accu los te koppelen en de gevaarlijke bewegende delen volledig tot stilstand zijn gekomen. Controleer voor het aansluiten of de accu in het stopcontact van de machine past en of het voltage hetzelfde is als vermeld op het typeplaatje van de machine. Sluit het apparaat altijd op het stroomnet aan, nadat u zich ervan vergewist heeft dat de schakelaar in de uit-stand staat. Controleer de toestand van het apparaat voordat u het apparaat opstart en na een val of impact. Als u beschadigingen, bijv. barsten in de behuizing, opmerkt, mag het apparaat pas worden gebruikt nadat deze zijn verholpen. Als er tijdens het gebruik een storing of ongeval optreedt, moet u het apparaat eerst uitschakelen, het netsnoer uit het stopcontact trekken en vervolgens de persoon met letsel helpen. Verhelp de oorzaak van de storing of het ongeval. Controleer de toestand van het apparaat op beschadigingen voordat u het apparaat weer in gebruik neemt. Trek altijd de stekker uit het stopcontact: als de gebruiker de stekker van het netsnoer uit het stopcontact laat: voordat u het vastgelopen

apparaat verwijderd; voordat u het apparaat inspecteert, schoonmaakt of bewerkt; nadat u een vreemd voorwerp hebt geraakt om te controleren of het apparaat beschadigd is; als het apparaat verkeerd begint te trillen, dient u het onmiddellijk te controleren. Als het apparaat na het opstarten of tijdens het gebruik te veel gaat trillen, betekent dit dat het apparaat niet goed werkt. Schakel het apparaat in dat geval onmiddellijk uit, trek de stekker uit het stopcontact en controleer het. Controleer de doorlaatbaarheid van het mondstuk en de luchtinlaat en -uitlaat. Na het verhelpen van het obstakel moet u het apparaat monteren, aansluiten op de voeding en opnieuw opstarten. Bij aanhoudende overmatige trillingen het apparaat onmiddellijk uitschakelen, van het stroomnet loskoppelen en naar een geautoriseerd service center brengen. Hoewel tijdens de bouw en constructie van het apparaat voorzorgsmaatregelen zijn genomen en de instructies zijn opgevolgd, blijft er een restrisiko van blootstelling aan trillingen en lawaai bestaan. Gebruik daarom persoonlijke beschermingsmiddelen, werk niet te lang en neem regelmatig een pauze. Zorg ervoor dat de accu's zijn losgekoppeld van het apparaat voordat u onderhoud uitvoert. Houd het apparaat buiten het bereik van onbevoegden, vooral kinderen. Zorg er ook tijdens het gebruik voor dat het apparaat buiten het bereik van onbevoegden, vooral kinderen, is.

BEDIENING VAN HET PRODUCT

Vorbereitung op het werk

Haal het apparaat uit de verpakking en verwijder alle verpakkingsonderdelen. Het is aan te raden om de verpakking niet weg te gooien, dit kan nuttig zijn voor latere opslag van het apparaat. Controleer alle onderdelen van het apparaat op beschadigingen. Controleer de dichtheid van het mondstuk, de luchtinlaat en de luchtuitlaat. **Vaarschuwing!** Zorg er tijdens de montage voor dat het product is uitgeschakeld en dat de accu's niet zijn aangesloten op het stopcontact van de machine.

Montage van het product als bladblazer

Zorg ervoor dat het apparaat losgekoppeld is van de voeding. De accu's van de voeding zijn uit het stopcontact verwijderd. Het luchtkanaal van de bladblazer bestaat uit 2 delen en een mondstuk. Sluit in de eerste stap het mondstuk aan op het eerste deel van het luchtkanaal van de bladblazer (II). Schuif het blaasmondstuk op het uiteinde van het eerste deel van de slang totdat de vergrendeling het gat in de zijwand van het mondstuk raakt. Controleer of de verbinding goed is vergrendeld. Schuif in een tweede stap het eerste deel van het luchtkanaal van de aanjager over het tweede deel van het kanaal totdat de vergrendeling het gat in de zijwand van het luchtkanaal raakt (III). Controleer of de verbinding goed is vergrendeld. In de derde stap moet het correct gemonteerde aanjagerluchtkanaal worden gemonteerd op de luchtuitlaat in de behuizing van de eenheid (IV). Om dit te doen houdt u de vergrendelknop ingedrukt, schuift u de buis over de luchtuitlaat en laat u de vergrendelknop los. De vergrendeling moet het gat in de zijwand van het luchtkanaal raken. Controleer of de verbinding goed is vergrendeld. Een goed gemonteerd blaasluchtkanaal kan alleen worden verwijderd door de stappen in omgekeerde volgorde van montage te volgen. **LET OP!** Als de unit wordt gebruikt als aanjager, moet het luchtinlaatdeksel correct worden bevestigd in het luchtinlaatkanaal (V). Gebruik de bladblazer niet zonder de luchtinlaatkap om ernstig letsel te voorkomen. Het inlaatkanaal bevat een schoepenrad en snijmesses die een draaiende beweging maken wanneer de machine in werking is en ernstig letsel kunnen veroorzaken.

Montage van het product als tuinzuiger

Zorg ervoor dat het apparaat losgekoppeld is van de voeding. De accu's van de voeding zijn uit het stopcontact verwijderd. Het hoover luchtkanaal bestaat uit 3 onderdelen. Sluit in de eerste stap het mondstuk van de bladzuiger aan op het eerste deel van het luchtkanaal van de bladblazer (VI). Schuif de zuigmond van de bladzuiger op het uiteinde van het eerste deel van de slang totdat de vergrendeling het gat in de wand van de zuigmond raakt. Controleer of de verbinding goed is vergrendeld. Schuif in de tweede stap het eerste deel van het luchtkanaal van de bladzuiger over het tweede deel van het kanaal totdat de vergrendelingsclip het gat in de wand van het luchtkanaal raakt (VII). Controleer of de verbinding goed is vergrendeld. In de derde stap installeert u het correct gemonteerde luchtkanaal van de bladzuiger in het luchtinlaatkanaal van het ventilatorhuis (VIII). Beweeg hiervoor het slot en houd het vast in de richting die door de pijl wordt aangegeven. Trek het deksel van de luchtinlaat naar buiten, plaats vervolgens het eerste deel van het luchtkanaal van de bladzuiger in het luchtinlaatkanaal en laat de vergrendeling los. Controleer of de verbinding goed is vergrendeld. Plaats in de vierde stap de bladzuigerzak in de luchtuitlaat in de behuizing van het apparaat (IX). Om dit te doen houdt u de vergrendelknop ingedrukt, schuift u het opzetstuk van de zak op de luchtuitlaat en laat u de vergrendelknop los. Controleer of de verbinding goed is vergrendeld. Bevestig de zakclip aan de zakhouder aan de onderkant van de productbehuizing. Controleer of de verbinding goed is vergrendeld. Een goed gemonteerd bladzuigerkanaal en bladzuigerzak

kunnen alleen worden verwijderd door de stappen in omgekeerde volgorde van montage uit te voeren.

De volgende stap is het afstellen van de voorste handgreep. Door de knoppen voor het vergrendelen van de handgreep ingedrukt te houden, kunt u de positie van de handgreep (X) aanpassen. De positie van de handgreep moet proefondervindelijk worden gekozen, in overeenstemming met de fysieke omstandigheden van de gebruiker en het terrein waarop de stofzuiger zal worden gebruikt. De positie van de handgreep moet het mogelijk maken om met gebogen ellebogen en gestrekte rug te werken. Het moet ook de bewegingsvrijheid van de bladzuiger in het werkvlak garanderen.

LET OP! Het is verboden de bladzuiger te gebruiken zonder een goed passende zak of met een beschadigde bladzuigerzak. De machine mag alleen worden gebruikt met de meegeleverde zak. Neem contact op met het geautoriseerde servicecentrum van de fabrikant om een nieuwe zak aan te schaffen.

Draagriem

Op de behuizing van het apparaat bevindt zich een bevestigingsklem voor de draagriem (XI). De riemclip moet zodanig aan de klem worden bevestigd dat de klemvergrendeling voorkomt dat de machine per ongeluk losraakt tijdens het gebruik. De riem moet zo worden gedragen dat hij op één schouder rust en vervolgens diagonaal om de borst van de bediener wordt gewikkeld, zodat het gereedschap op heuphoogte (XII) kan worden vastgehaakt.

Het apparaat aansluiten op de voeding

Het gereedschap wordt gevoed door twee accu's. Het apparaat start niet op als één van de accu's niet op het apparaat is gemonteerd of ontladen is. De accu's in het gereedschap zijn in serie geschakeld, wat betekent dat het gereedschap wordt gevoed met de som van hun nominale spanningen. Het wordt aanbevolen dat beide accu's dezelfde capaciteit hebben en in dezelfde mate worden opgeladen. De accu's die gebruikt worden om het gereedschap te voeden, moeten ook in gelijke mate gebruikt worden. Het is niet aan te raden om een gebruikte accu te gebruiken samen met een nieuwe, ook al zijn beide evenveel opgeladen en hebben ze dezelfde capaciteit. Het niet opvolgen van de bovenstaande aanbevelingen zal leiden tot kortere werktijden en snellere slijtage van de accu's die gebruikt worden om het gereedschap te voeden. Schuif de accu in een van de sleuven zodat de vergrendeling aan de buitenkant van de sleuf zit (XIII). Schuif de accu in de contactdoos tot de vergrendeling vastklikt. Herhaal dit voor de tweede accu. Controleer of de accu's niet losraken tijdens het gebruik. De accu kan worden verwijderd door de vergrendeling in te drukken en vast te houden en vervolgens de accu uit het stopcontact te trekken.

Alleen de volgende 18 V Li-Ion YATO-accu's kunnen worden gebruikt om het apparaat van stroom te voorzien: YT-82842, YT-82843, YT-82844 en YT-82845, die alleen kunnen worden opgeladen met YATO opladers YT-82848 of YT-82849. Het is verboden om andere accu's te gebruiken met een andere nominale spanning en die niet overeenkomen met de accucontactdoos van het apparaat. Het is verboden om het stopcontact en/of de accu te vervangen om ze in elkaar te passen.

Activering van de bladblazer / bladzuiger

Zorg ervoor dat de accu's zijn aangesloten op het apparaat. Pak het product vast aan de handgreep en zorg ervoor dat de luchtinlaat en -uitlaat niet worden geblokkeerd. Richt de uitlaat van de blaaskop zodanig dat de luchtstroom niet op personen, dieren of voorwerpen gericht is. Start het product door met uw vinger op de schakelaar op het bedieningspaneel te drukken. Als u op de schakelaar drukt, start de luchtstroom. Op het bedieningspaneel (XIV) bevinden zich lampjes die de ladingstoestand van de accu's bij benadering aangeven, rood, oranje, groen - accu opgeladen. Rood, oranje - accu gedeeltelijk opgeladen. Rood - de accu moet worden opgeladen.

Eenmaal opgestart, werkt het apparaat op zijn zwakste luchtstroom. Druk op de lichtkrachtknop op het bedieningspaneel, gemarkeerd met een pijl naar boven, om de luchtstroomkracht te verhogen. Druk op de knop voor de luchtstroomkracht op het bedieningspaneel, gemarkeerd met een pijl omlaag, om de luchtstroomkracht te verminderen. Bij elke druk op de knop voor verhogen of verlagen wordt de luchtstroomkracht met één graad verhoogd of verlaagd.

Een verandering in de luchtstroomkracht wordt aangegeven door de brandende lampjes; hoe meer lampjes branden, hoe groter de blaas- of zuigkracht. Om de bladblazer uit te schakelen, drukt u met uw vinger op de schakelaar, wacht u tot de werking van de machine volledig gestopt is en koppelt u de machine los van de voeding door de batterijen los te koppelen. Ga dan verder met het onderhoud.

Turbofunctie

Tijdens de werking van het apparaat is het mogelijk om de luchtstroomcapaciteit tot het maximum te verhogen door de turbofunctie te gebruiken. Deze functie mag slechts kortstondig gebruikt worden, gedurende maximaal 30 seconden, en alleen als het luchtdebiet bij normale werking onvoldoende is. De turbofunctie werkt onafhankelijk van het op dat moment ingestelde luchtdebiet. Om de turbofunctie te gebruiken, moet het apparaat opgestart worden. De turbofunctie kan pas worden geactiveerd als de machine de snelheid van de volledige modus heeft bereikt. Houd vervolgens de knop "TURBO" op het bedieningspaneel ingedrukt. Als u de druk op de knop loslaat, keert de machine terug naar de normale werking. De bladblazer beschikt niet over de optie om in turbomodus te werken door de knop "TURBO" ingedrukt te houden.

Aanbevelingen omtrent apparaatgebruik

Zorg er altijd voor dat de inlaat- en uitlaatoeningen en het mondstuk niet worden geblokkeerd. In het geval van gedeeltelijke of volledige obstructie, zal het eerste teken een toename van lawaai en trillingen zijn. De volledige doorlatendheid moet onmiddellijk worden hersteld. Werken met een verstopt apparaat is niet effectief en kan oververhitting en schade aan het product veroorzaken.

Controleer het werkgebied grondig voordat u met het werk begint en verwijder daarbij voorwerpen die bij het werpen door luchtstralen gevaar kunnen opleveren. Verwijder ook voorwerpen die onder invloed van luchtstromingen onbedoeld kunnen bewegen, bijv. door ze om te kiepen en een gevaar kunnen veroorzaken. Vanuit het werkgebied moet een veiligheidszone van ten minste 15 m breed worden ingesteld. De veiligheidszone mag voor niemand toegankelijk zijn, vooral niet voor kinderen. Personen die de veiligheidszone betreden, moeten voorzichtig zijn en dezelfde persoonlijke beschermingsmiddelen gebruiken als de bediener van de machine.

Richt de blaasmond altijd naar beneden in de richting van de te reinigen grond. Richt het niet op andere mensen of dieren. Gebruik geen luchtstroom op een te los oppervlak. Het stof dat bij een dergelijk gebruik vrijkomt, maakt het niet mogelijk de werkplek te observeren, waardoor in noodgevallen niet adequaat kan worden gereageerd. Richt de luchtstroom zoveel mogelijk in dezelfde richting als de wind. Dit voorkomt dat verontreinigingen in het reeds gereinigde gebied terechtkomen. Gebruik de bladzuiger altijd als de zak correct is geïnstalleerd. Controleer tijdens het gebruik regelmatig het vulniveau van de zak en maak deze leeg. Als u de zak te vol doet, gaat de doorgankelijkheid verloren. Gebruik de tuinzuiger niet om nat, vochtig of heet afval aan te zuigen. Zuig geen bouwafval en stof aan dat is vrijgekomen bij bouwwerkzaamheden, bijv. stof dat is ontstaan bij het slijpen van gipssteen. Het product is niet bedoeld voor gebruik met dergelijke materialen. Als het product over toerenregulatie beschikt, stel dan het laagste toerental in waarmee het geplande werk mogelijk is. Hogere snelheden veroorzaken meer lawaai en ook snellere slijtage van het product. Zorg bij het verplaatsen tijdens de werkzaamheden voortdurend dat het evenwicht bewaard blijft. Niet renen, springen of te ver reiken. Gebruik het product niet om een oppervlak te reinigen dat niet zichtbaar is.

ONDERHOUD EN OPSLAG VAN HET PRODUCT

Koppel de accu's los van het product wanneer het werk is voltooid en ga verder met het onderhoud. Verwijder het mondstuk en ook de zak indien deze in gebruik was. Reinig de ventilatieopeningen en de inlaat- en uitlaatopeningen met een zachte borstel of kwast met haren van kunststof. Reinig de behuizing, het handvat en de bedieningselementen met een zachte, licht vochtige doek en droog ze vervolgens af. Een persluchtleiding van maximaal 0,3 MPa mag ook worden gebruikt voor reinigingsdoeleinden. Nadat het mondstuk is verwijderd, kan het met een waterstraal worden gereinigd en vervolgens worden gedroogd of laten drogen. Dompel het apparaat of de accu's niet onder in water of een andere vloeistof. Reinig het apparaat niet met een waterstraal of andere vloeistof. De zak wordt leeggemaakt door de schuifregelaar te schuiven en vervolgens wordt het stof verwijderd met behulp van een persluchtstroom van maximaal 0,3 MPa. Niet gebruiken voor het reinigen van scherpe voorwerpen, schuurmiddelen, oplosmiddelen of alcohol. Wees extra voorzichtig bij het reinigen van de messen die aan de rotor vastzitten. Messen hebben scherpe randen en contact ermee kan letsel veroorzaken.

Reserveonderdelen

De gebruiker mag niet zelfstandig onderdelen vervangen behalve het mondstuk en de zak. Een gedetailleerde lijst van reserveonderdelen voor het product vindt u in de rubriek "downloads" van het productblad op de website van TOYA SA: toya24.pl.

Opslag van het apparaat

Bewaar het apparaat gedemonteerd. De opslaglocatie moet zodanig zijn dat ongeoorloofde toegang tot het apparaat wordt voorkomen. De opslagruimte moet worden beschermd tegen vocht, direct zonlicht en overmatige hitte. Bewaar het apparaat in een temperatuurbereik van 0~+40 °C, met een relatieve vochtigheid van niet meer dan 80%. Het verdient aanbeveling het apparaat in de fabrieksverpakking op te bergen.

ΧΑΡΑΚΤΗΡΙΣΤΙΚΑ ΠΡΟΪΟΝΤΟΣ

Ο φυσητήρας / ηλεκτρική σκούπα προορίζεται για εργασίες καθαρισμού στον κήπο και σε άμεση γεινιάση του σπιτιού. Μπορεί να χρησιμοποιηθεί τόσο για να μετακινήσετε πεσμένα φύλλα ή κουρεμένο γρασίδι με ρεύμα αέρα όσο και για να τα σκουπίσετε. Η τροφοδοσία από τη μπαταρία διευκολύνει σημαντικά τη λειτουργία και αυξάνει το εύρος της. Ο φυσητήρας δεν πρέπει να χρησιμοποιείται ως οικιακή ηλεκτρική σκούπα. Απαγορεύεται επίσης το φύσημα ή το σκούπισμα της τέφρας. Η σωστή, αξιόπιστη και ασφαλής λειτουργία του προϊόντος εξαρτάται από την κατάλληλη χρήση του, γι' αυτό:

Πριν ξεκινήσετε να χρησιμοποιείτε το εργαλείο, πρέπει να διαβάσετε όλες τις οδηγίες χρήσης και να τις φυλάξετε.

Ο προμηθευτής δεν φέρει ευθύνη για ζημιές που οφείλονται στη μη συμμόρφωση με τους κανόνες ασφαλείας και τις συστάσεις που αναφέρονται στις παρούσες οδηγίες χρήσης.

ΕΞΟΠΛΙΣΜΟΣ

Το προϊόν παραλαμβάνεται σε πλήρη κατάσταση, ωστόσο, πριν ξεκινήσετε τη χρήση του, πρέπει να εκτελέσετε τη συναρμολόγηση όπως περιγράφεται παρακάτω. Το προϊόν παρέχεται με ένα ακροφύσιο και σακούλα ηλεκτρικής σκούπας. Ο εξοπλισμός δεν περιλαμβάνει μπαταρίες τροφοδοσίας ούτε τον φορτιστή μπαταρίας.

ΤΕΧΝΙΚΑ ΣΤΟΙΧΕΙΑ

Παράμετρος	Μονάδα μέτρησης	Τιμή
Κωδικός καταλόγου		YT-85173
Ονομαστική τάση	[V d.c.]	36
Ονομαστικές περιστροφές	[min ⁻¹]	6000 – 17000
Απόδοση φυσήματος	[m ³ /h]	308 – 700
Κλάση μόνωσης		III
Βαθμός προστασίας		IPX0
Θόρυβος		
- ακουστική πίεση $L_{pa} \pm K$	[dB(A)]	87,6 ± 3,0
- ακουστική ισχύς $L_{wa} \pm K$	[dB(A)]	96,5 ± 3,0
Επίπεδο θορύβου $a_n \pm K$	[m/s ²]	1,69 ± 1,5
Βάρος μονάδας κίνησης (χωρίς αξεσουάρ)	[kg]	2,16
Τύπος μπαταρίας		Li-Ion

ΟΔΗΓΙΕΣ ΑΣΦΑΛΕΙΑΣ

ΠΡΟΣΟΧΗ! Διαβάστε όλες τις παρακάτω οδηγίες. Η μη τήρηση τους μπορεί να οδηγήσει σε ηλεκτροπληξία, πυρκαγιά ή τραυματισμό.

ΤΗΡΕΙΤΕ ΤΙΣ ΠΑΡΑΚΑΤΩ ΟΔΗΓΙΕΣ ΑΣΦΑΛΕΙΑΣ

Δεν επιτρέπεται να χρησιμοποιήσετε το μηχάνημα στο περιβάλλον με αυξημένο κίνδυνο έκρηξης όπου υπάρχουν εύφλεκτα υγρά, αέρια ή ατμοί. Μην τοποθετείτε το μηχάνημα δίπλα στις πηγές θερμότητας ή φωτιάς. Προστατέψτε το μηχάνημα από την υγρασία. Δεν πρέπει να εκτίθεται σε βροχή ή άλλες βροχοπτώσεις. Μην βυθίζετε κανένα μέρος στο νερό ή άλλο υγρό. Μην εργάζεστε σε περιβάλλον με σχετική υγρασία άνω των 80%. Αποφύγετε τη χρήση του μηχανήματος σε κακές καιρικές συνθήκες, ειδικά όταν υπάρχει κίνδυνος κεραυνού. Το μηχάνημα πρέπει να συνδέεται σε μπαταρία μόνο με την ονομαστική τάση που είναι ορατή στην ονομαστική πινακίδα του μηχανήματος. Αφού ολοκληρώσετε τη χρήση πρέπει να αποσυνδέσετε την μπαταρία από το μηχάνημα.

Προειδοποίηση! Ποτέ μην ξεκινάτε το μηχάνημα εάν σε κοντινή απόσταση βρίσκονται άνθρωποι, ειδικά παιδιά, ή ζώα. Το μηχάνημα πρέπει να χρησιμοποιείται μόνο ως φυσητήρας

κήπου. Απαγορεύεται κάθε άλλη χρήση. Μην χρησιμοποιείτε τον φυσητήρα για να φουσκώσετε π.χ. στρώματα, για να ανάψετε γκριλ ή φωτιά. Μην φυσάτε καυτή στάχτη, αναμένα κάρβουνα ή φωτιά. Το φύσημα στα αναμένα κάρβουνα μπορεί να προκαλέσει πυρκαγιά και σοβαρά εγκαύματα. Μην χρησιμοποιείτε το μηχάνημα για το φύσημα χιονιού ή νερού. Μην κατευθύνετε την έξοδο αέρα προς τον χειριστή, άλλους ανθρώπους και ζώα. Πριν αρχίσετε να φυσάτε, ελέγξτε το χώρο εργασίας και αφαιρέστε όλα τα αντικείμενα που μπορεί να προκαλέσουν κίνδυνο σε περίπτωση φυσήματος τους. Θα πρέπει να λάβετε υπόψη ότι τα εκτοξευόμενα σωματίδια μπορεί να αναπηδήσουν στα εμπόδια και να χτυπήσουν τον χειριστή. Κατά τη λειτουργία του μηχανήματος πρέπει να χρησιμοποιείτε μέσα ατομικής προστασίας. Ρούχα εργασίας με μακριά πόδια και μανίκια, προστατευτικά γάντια. Προστασία ματιών και προσώπου. Επιπλέον, πρέπει να χρησιμοποιούνται προστατευτικά ακοής. Φοράτε ανθεκτικά υποδήματα με πλήρες πέλμα και αντιολισθητική σόλα. Μην φράζετε τα ανοίγματα εξαερισμού και να τα κρατάτε καθαρά. Τα μπλοκαρισμένα ή/και φραγμένα ανοίγματα εξαερισμού μπορεί να προκαλέσουν υπερθέρμανση του μηχανήματος. Αυτό μπορεί να προκαλέσει ζημιά στο μηχάνημα και να οδηγήσει σε πυρκαγιά και/ή ηλεκτροπληξία. Εάν παρατηρηθεί οποιαδήποτε ζημιά σε οποιοδήποτε μέρος του μηχανήματος, απαγορεύεται η περαιτέρω χρήση του. Σε αυτή την περίπτωση, το μηχάνημα θα πρέπει να παραδοθεί σε εξουσιοδοτημένο σέρβις ή το τμήμα της θα πρέπει να αντικαταστήσετε μόνοι σας εάν το εγχειρίδιο χρήσης επιτρέπει τέτοιες διορθωτικές ενέργειες. Πριν να αρχίσετε οποιοδήποτε ενέργειες σχετικά με την αντικατάσταση, καθαρισμό ή ρύθμιση πρέπει να απενεργοποιήσετε το μηχάνημα και να αποσυνδέσετε τη μπαταρία από το μηχάνημα. Πριν αντικαταστήσετε τα εξαρτήματα, απενεργοποιήστε το μηχάνημα και αποσυνδέστε τη μπαταρία από το μηχάνημα. Το μηχάνημα δεν πρέπει να χρησιμοποιείται από παιδιά και άτομα με μειωμένες σωματικές, αντιληπτικές ή πνευματικές ικανότητες, άτομα χωρίς εμπειρία και γνώση ή άτομα που δεν είναι εξοικειωμένα με αυτές τις οδηγίες. Οι τοπικοί κανονισμοί ενδέχεται να περιορίζουν την ηλικία του χειριστή. Τα παιδιά δεν επιτρέπεται να παίζουν με το μηχάνημα. Τα παιδιά χωρίς εποπτεία δεν επιτρέπεται να καθαρίζουν ή να συντηρούν το μηχάνημα. Κρατήστε το μηχάνημα από τη λαβή. Βεβαιωθείτε ότι η μέθοδος συγκράτησης δεν εμποδίζει την είσοδο και την έξοδο αέρα. Η είσοδος αέρα δεν πρέπει να είναι πολύ κοντά στο έδαφος, ώστε να μην απορροφά βρωμιά στο μηχάνημα. Όταν εργάζεστε, πάρτε μια συγκεκριμένη στάση του σώματος, έτσι ώστε να μπορείτε πάντα να διατηρήσετε την ισορροπία. Όταν εργάζεστε σε πλαγιές, μετακινήστε κατά μήκος της πλαγιάς. Ποτέ μην τρέχετε ενώ δουλεύετε, πάντα πρέπει να περπατάτε. Πάντα να χρησιμοποιείτε το μηχάνημα πλήρως συναρμολογημένο. Μην χρησιμοποιείτε ποτέ το προϊόν χωρίς το ακροφύσιο συνδεδεμένο.

Μην αγγίζετε τα επικίνδυνα κινούμενα μέρη έως ότου το μηχάνημα αποσυνδεθεί από την παροχή ρεύματος με την αποσύνδεση της μπαταρίας και τα επικίνδυνα κινούμενα μέρη σταματήσουν εντελώς. Πριν από τη σύνδεση, βεβαιωθείτε ότι η μπαταρία ταιριάζει στην υποδοχή του μηχανήματος και ότι η ονομαστική της τάση είναι η ίδια με αυτή που αναγράφεται στην πινακίδα τύπου του μηχανήματος. Συνδέστε τις μπαταρίες στο μηχάνημα αφού βεβαιωθείτε ότι ο διακόπτης βρίσκεται στη θέση απενεργοποίησης. Πριν από κάθε εκκίνηση του μηχανήματος, καθώς και μετά από κάθε πτώση ή πρόσκρουση του μηχανήματος, πρέπει να ελεγχθεί την κατάστασή του. Εάν παρατηρηθεί οποιαδήποτε βλάβη, π.χ. ρωγμές στο περίβλημα, απαγορεύεται η χρήση του μηχανήματος πριν από την αφαίρεση της βλάβης. Σε περίπτωση

δυσλειτουργίας ή ατυχήματος κατά τη διάρκεια της λειτουργίας, κλείστε πρώτα το μηχάνημα, αποσυνδέστε τις μπαταρίες και στη συνέχεια βοηθήστε τους τραυματίες. Αφαιρέστε την αιτία της βλάβης ή του ατυχήματος. Πριν συνεχίσετε την εργασία, ελέγξτε την κατάσταση του μηχανήματος για ζημιές. Αποσυνδέετε πάντα την παροχή ρεύματος αποσυνδέοντας τις μπαταρίες: όταν το μηχάνημα αφήνεται από τον χρήστη· πριν από την αφαίρεση της εμπλοκής· πριν από τον έλεγχο, τον καθαρισμό ή την εργασία στο μηχάνημα· μετά από χτύπημα σε ξένο αντικείμενο για να επιθεωρήσετε το μηχάνημα για ζημιές· εάν το μηχάνημα αρχίσει να δονείται λανθασμένα, για άμεσο έλεγχο. Εάν το μηχάνημα αρχίσει να δονείται υπερβολικά μετά την εκκίνηση ή κατά τη λειτουργία, αυτό υποδηλώνει ακατάλληλη λειτουργία του μηχανήματος. Σε αυτή την περίπτωση, απενεργοποιήστε το μηχάνημα αμέσως, αποσυνδέστε τις μπαταρίες και ξεκινήστε τον έλεγχο. Ελέγξτε για απόφραξη του ακροφυσίου και της εισόδου και εξόδου αέρα. Μετά την αφαίρεση της απόφραξης, συναρμολογήστε το μηχάνημα, συνδέστε το με την παροχή ρεύματος και επανεκκινήστε. Εάν οι υπερβολικοί κραδασμοί επιμένουν, απενεργοποιήστε αμέσως το μηχάνημα, αποσυνδέστε τις μπαταρίες και παραδώστε σε εξουσιοδοτημένο σέρβις. Παρά τη λήψη διορθωτικών μέτρων κατά τη διάρκεια της κατασκευής και της κατασκευής του μηχανήματος, καθώς και την τήρηση των οδηγιών, εξακολουθεί να υπάρχει υπολειπόμενος κίνδυνος έκθεσης σε δονήσεις και θόρυβο. Επομένως, χρησιμοποιείτε μέσα ατομικής προστασίας, μην εργάζεστε πολύ και κάντε τακτικά διαλείμματα στην εργασία. Βεβαιωθείτε ότι η μπαταρία έχει αποσυνδεθεί από το μηχάνημα πριν από την εκτέλεση της συντήρησης. Φυλάξτε το μηχάνημα μακριά από μη εξουσιοδοτημένα άτομα, ειδικά παιδιά. Πρέπει επίσης να λαμβάνεται μέριμνα κατά τη διάρκεια της λειτουργίας ώστε το μηχάνημα να φυλάσσεται μακριά από τους παρευρισκόμενους, ειδικά τα παιδιά.

ΟΔΗΓΙΕΣ ΧΡΗΣΗΣ

Προειδοσία για λειτουργία

Το προϊόν πρέπει να αφαιρεθεί από τη συσκευασία και πρέπει να αφαιρεθούν απ' αυτό όλα τα στοιχεία συσκευασίας. Συνιστάται να διατηρείτε τη συσκευασία, η οποία μπορεί να είναι χρήσιμη κατά τη μελλοντική φύλαξη του προϊόντος. Ελέγξτε όλα τα εξαρτήματα του προϊόντος για ζημιές. Ελέγξτε για απόφραξη του ακροφυσίου και την είσοδο και έξοδο αέρα. Προειδοποίηση! Κατά τη διάρκεια των εργασιών συναρμολόγησης, βεβαιωθείτε ότι το προϊόν είναι απενεργοποιημένο και ότι οι μπαταρίες δεν είναι συνδεδεμένες στην υποδοχή του μηχανήματος.

Εγκατάσταση του προϊόντος ως φυσητήρα

Βεβαιωθείτε ότι η συσκευή είναι αποσυνδεδεμένη από την παροχή ρεύματος. Οι μπαταρίες τροφοδοσίας έχουν αφαιρεθεί από την πρίζα της συσκευής.

Ο αεραγωγός φυσητήρα αποτελείται από 2 μέρη και ένα ακροφύσιο. Στο πρώτο βήμα, συνδέστε το ακροφύσιο στο πρώτο τμήμα του αεραγωγού του φυσητήρα (II). Σύρετε το ακροφύσιο φυσητήρα στο άκρο του πρώτου τμήματος του σωλήνα μέχρι η ασφάλεια να χτυπήσει στην οπή στο πλευρικό τοίχωμα του ακροφυσίου. Βεβαιωθείτε ότι η σύνδεση έχει ασφαλιστεί σωστά. Σε ένα δεύτερο βήμα, σύρετε το πρώτο μέρος του αεραγωγού του φυσητήρα πάνω από το δεύτερο μέρος του αεραγωγού μέχρι το κλειδώμα να προσκρούσει στην οπή στο πλευρικό τοίχωμα του αεραγωγού (III). Βεβαιωθείτε ότι η σύνδεση έχει ασφαλιστεί σωστά. Στο τρίτο βήμα, ο σωστά συναρμολογημένος αεραγωγός του φυσητήρα πρέπει να τοποθετηθεί στην έξοδο αέρα στο περίβλημα της μονάδας (IV). Για να το κάνετε αυτό, πατήστε και κρατήστε πατημένο το κουμπί ασφαλίσης, μετά σύρετε τον εύκαμπτο σωλήνα πάνω από την έξοδο αέρα, αφήστε το κουμπί ασφαλίσης. Η ασφάλιση πρέπει να χτυπάει στην οπή στο πλευρικό τοίχωμα του αεραγωγού. Βεβαιωθείτε ότι η σύνδεση έχει ασφαλιστεί σωστά. Ένας σωστά συναρμολογημένος αεραγωγός του φυσητήρα μπορεί να αποσυναρμολογηθεί μόνο με την ακολούθηση των βημάτων με την αντίστροφη σειρά συναρμολόγησης.

ΠΡΟΣΟΧΗ! Εάν η μονάδα θα χρησιμοποιηθεί ως φυσητήρας, το προστατευτικό εισόδου αέρα πρέπει να στερεωθεί σωστά στον αγωγό εισόδου (V). Για να αποφύγετε σοβαρούς τραυματισμούς, μην χρησιμοποιείτε τον φυσητήρα χωρίς το καπάκι εισόδου αέρα. Ο αγωγός εισόδου περιέχει μια φτερωτή και μαχαίρια κοπής που κάνουν περιστροφική κίνηση όταν το μηχάνημα βρίσκεται σε λειτουργία και μπορεί να προκαλέσουν σοβαρό τραυματισμό.

Εγκατάσταση του προϊόντος ως σκούπα

Βεβαιωθείτε ότι η συσκευή είναι αποσυνδεδεμένη από την παροχή ρεύματος. Οι μπαταρίες τροφοδοσίας έχουν αφαιρεθεί από

την πρίζα της συσκευής.

Ο αεραγωγός της ηλεκτρικής σκούπας αποτελείται από 3 εξαρτήματα. Στο πρώτο βήμα, συνδέστε το ακροφύσιο της ηλεκτρικής σκούπας στο πρώτο τμήμα του αεραγωγού του φυσήτρηρα (VI). Σύρετε το ακροφύσιο της ηλεκτρικής σκούπας πάνω στο άκρο του πρώτου τμήματος του σωλήνα, μέχρι η ασφάλεια να χτυπήσει στην οπή του τοιχώματος του ακροφυσίου. Βεβαιωθείτε ότι η σύνδεση έχει ασφαλιστεί σωστά. Στο δεύτερο βήμα, σύρετε το πρώτο μέρος του αεραγωγού της ηλεκτρικής σκούπας πάνω από το δεύτερο μέρος του αεραγωγού μέχρι το κλιπ ασφάλισης να χτυπήσει στην οπή στο τοίχωμα του αεραγωγού (VII). Βεβαιωθείτε ότι η σύνδεση έχει ασφαλιστεί σωστά. Στο τρίτο βήμα, τοποθετήστε τον σωστά συναρμολογημένο αεραγωγό της ηλεκτρικής σκούπας στον αγωγό εισαγωγής αέρα του περιβλήματος του φυσήτρηρα (VIII). Για να το κάνετε αυτό, μετακινήστε και κρατήστε την ασφάλιση σύμφωνα με την κατεύθυνση που δείχνει το βέλος. Τραβήξτε έξω το προστατευτικό εισαγωγής αέρα, στη συνέχεια τοποθετήστε το πρώτο μέρος του αεραγωγού της ηλεκτρικής σκούπας στον αεραγωγό εισαγωγής αέρα, απελευθερώστε την ασφάλιση. Βεβαιωθείτε ότι η σύνδεση έχει ασφαλιστεί σωστά. Στο τέταρτο βήμα, τοποθετήστε τη σακούλα της σκούπας στην έξοδο αέρα που βρίσκεται στο περίβλημα της συσκευής (IX). Για να το κάνετε αυτό, πατήστε και κρατήστε πατημένο το κουμπί ασφάλισης, στη συνέχεια σύρετε το εξάρτημα σακούλας στην έξοδο αέρα και αφήστε το κουμπί ασφάλισης. Βεβαιωθείτε ότι η σύνδεση έχει ασφαλιστεί σωστά. Συνδέστε την ασφάλιση της σακούλας στην υποδοχή της σακούλας που βρίσκεται στο κάτω μέρος του περιβλήματος του προϊόντος. Βεβαιωθείτε ότι η σύνδεση έχει ασφαλιστεί σωστά. Ένας σωστά συναρμολογημένος αεραγωγός ηλεκτρικής σκούπας και μια σακούλα ηλεκτρικής σκούπας μπορούν να αφαιρεθούν μόνο ακολουθώντας τα βήματα με την αντίστροφη σειρά συναρμολόγησης.

Το επόμενο βήμα είναι η ρύθμιση της μπροστινής λαβής. Αφού πατήσετε και κρατήσετε πατημένα τα κουμπιά ασφάλισης, μπορείτε επίσης να ρυθμίσετε τη θέση της λαβής (X). Η θέση της λαβής πρέπει να επιλέγεται πειραματικά, προσαρμόζοντας την στις φυσικές συνθήκες του χειριστή και στην περιοχή στην οποία θα χρησιμοποιηθεί η ηλεκτρική σκούπα. Η θέση της λαβής θα σας επιτρέψει να εργαστείτε με τους αγκώνες λυγισμένους και την πλάτη ίσια. Θα πρέπει επίσης να εξασφαλίζει την ελεύθερη κυκλοφορία της ηλεκτρικής σκούπας στο επίπεδο εργασίας.

ΠΡΟΣΟΧΗ! Απαγορεύεται η χρήση της ηλεκτρικής σκούπας χωρίς σωστά τοποθετημένη σακούλα ή με κατεστραμμένη σακούλα. Το μηχανήμα πρέπει να χρησιμοποιείται μόνο με την παρεχόμενη σακούλα. Για να αγοράσετε μια νέα σακούλα, επικοινωνήστε με το εξουσιοδοτημένο κέντρο σέρβις του κατασκευαστή.

Ιμάντας μεταφοράς

Στο περίβλημα της μονάδας υπάρχει ένας σφιγκτήρας στερέωσης για τον ιμάντα μεταφοράς (XI). Το άγκιστρο του ιμάντα θα πρέπει να προσαρτάται στο σφιγκτήρα, έτσι ώστε η ασφάλιση του άγκιστρου να ασφαλίσει το μηχανήμα από τυχαία αποκόλληση κατά τη διάρκεια της λειτουργίας. Ο ιμάντας θα πρέπει να φοριέται έτσι ώστε να ακουμπά στον ένα ώμο και στη συνέχεια να τυλίγεται διαγώνια γύρω από το εργαλείο του χειριστή, επιπλέοντας την προσάρτηση του οργάνου στο ύψος του ισχίου (XII).

Σύνδεση της συσκευής στην παροχή ρεύματος

Το εργαλείο τροφοδοτείται από δύο μπαταρίες. Το εργαλείο δεν θα ξεκινήσει εάν μία από τις μπαταρίες δεν έχει τοποθετηθεί στο εργαλείο ή έχει αποφορτιστεί. Οι μπαταρίες στο εργαλείο συνδέονται σε σειρά, πράγμα που σημαίνει ότι το εργαλείο τροφοδοτείται από το άθροισμα των ονομαστικών τάσεων τους. Συνιστάται και οι δύο μπαταρίες να έχουν την ίδια χωρητικότητα και είναι φορτισμένες στον ίδιο βαθμό. Οι μπαταρίες που χρησιμοποιούνται για την τροφοδοσία του εργαλείου πρέπει επίσης να έχουν τον ίδιο βαθμό φόρτας. Δεν συνιστάται ο συνδυασμός μιας φθαρμένης μπαταρίας με μια καινούργια, ακόμη και αν και οι δύο είναι εξίσου φορτισμένες και έχουν την ίδια χωρητικότητα. Η μη συμμόρφωση με τις παραπάνω συστάσεις θα έχει ως αποτέλεσμα μικρότερο χρόνο εργασίας και ταχύτερη κατανάλωση μπαταριών που χρησιμοποιούνται για την τροφοδοσία του εργαλείου. Τοποθετήστε την μπαταρία σε μία από τις υποδοχές, έτσι ώστε το μάνδαλο της να βρίσκεται έξω από την υποδοχή (XIII). Εισάγετε την μπαταρία στην υποδοχή έως ότου ενεργοποιηθεί το μάνδαλο. Επαναλάβετε τη διαδικασία για τη δεύτερη μπαταρία. Βεβαιωθείτε ότι οι μπαταρίες δεν θα φύγουν από τη θέση τους κατά τη διάρκεια της λειτουργίας. Μπορείτε να αποσυνδέσετε την μπαταρία πατώντας και κρατώντας το μάνταλο και στη συνέχεια σύροντας την μπαταρία από την υποδοχή.

Για την τροφοδοσία του εργαλείου μπορούν να χρησιμοποιηθούν μόνο οι ακόλουθες μπαταρίες Li-Ion YATO 18 V: YT-82842, YT-82843, YT-82844 και YT-82845, που μπορούν να φορτίζονται μόνο με τους φορτιστές YATO YT-82848 ή YT-82849. Απαγορεύεται η χρήση άλλων μπαταριών με διαφορετική ονομαστική τάση και οποίων δεν ταιριάζουν με την υποδοχή της μπαταρίας του εργαλείου. Απαγορεύεται να τροποποιήσετε την υποδοχή ή/και την μπαταρία για να τα συνδέσετε μεταξύ τους.

Ενεργοποίηση του φυσήτρηρα/ηλεκτρικής σκούπας

Βεβαιωθείτε ότι οι μπαταρίες είναι συνδεδεμένες με της συσκευής. Πιάστε το προϊόν από τη λαβή και βεβαιωθείτε ότι η είσοδος και η έξοδος του αέρα δεν εμποδίζονται από τίποτα. Κατευθύνετε την έξοδο του ακροφυσίου έτσι ώστε η ροή του αέρα να μην κατευθύνεται προς οποιοδήποτε άτομο, ζώο ή αντικείμενο. Εκκινήστε το προϊόν πιέζοντας με το δάχτυλό σας τον διακόπτη που βρίσκεται στον πίνακα ελέγχου. Με το πάτημα του διακόπτη θα ξεκινήσει η ροή του αέρα. Στον πίνακα ελέγχου (XIV) υπάρχουν φωτεινές ενδείξεις που υποδεικνύουν την κατά προσέγγιση κατάσταση φόρτισης των μπαταριών, κόκκινη, πορτοκαλί, πράσινη - φορτισμένη μπαταρία. Κόκκινη, πορτοκαλί - η μπαταρία είναι μερικώς φορτισμένη. Κόκκινη - η μπαταρία χρειάζεται φόρτιση. Μόλις ξεκινήσει, η μονάδα λειτουργεί με την πιο αδύναμη ροή αέρα. Για να αυξήσετε τη δύναμη ροής, πατήστε το κουμπί δύναμης αέρα στον πίνακα ελέγχου που επισημαίνεται με ένα βέλος προς τα πάνω. Για να μειώσετε τη δύναμη ροής του αέρα, πατήστε το κουμπί δύναμης ροής στον πίνακα ελέγχου που επισημαίνεται με ένα βέλος προς τα κάτω. Κάθε απόλυτο πάτημα του κουμπιού αύξησης ή μείωσης αυξάνει ή μειώνει τη δύναμη ροής αέρα κατά ένα βαθμό.

Μια αλλαγή στη δύναμη ροής αέρα υποδεικνύεται από τα φώτα που ανάβουν, όσο περισσότερα φώτα ανάβουν, τόσο μεγαλύτερη

είναι η δύναμη φυσήματος. Για να απενεργοποιήσετε τον φυσητήρα, πατήστε το διακόπτη με το δάχτυλό σας, περιμένετε μέχρι να σταματήσει τελείως το μηχανήμα, αποσυνδέστε το μηχανήμα από την παροχή ρεύματος αποσυνδέοντας τις μπαταρίες. Στη συνέχεια, προχωρήστε στη συντήρηση.

Λειτουργία Turbo

Όταν η συσκευή λειτουργεί, είναι δυνατόν να αυξήσετε την ικανότητα ροής αέρα στο μέγιστο χρησιμοποιώντας τη λειτουργία turbo. Αυτή η λειτουργία πρέπει να χρησιμοποιείται μόνο για σύντομο χρονικό διάστημα, το πολύ για 30 δευτερόλεπτα, μόνο εάν η ροή αέρα κατά την κανονική λειτουργία είναι ανεπαρκής. Η λειτουργία turbo λειτουργεί ανεξάρτητα από την τρέχουσα ρυθμισμένη ροή αέρα. Για να χρησιμοποιήσετε τη λειτουργία turbo, η συσκευή πρέπει να είναι ενεργοποιημένη. Οι λειτουργίες turbo δεν μπορεί να ενεργοποιηθούν πριν το μηχανήμα φτάσει στην πλήρη ταχύτητα κανονικής λειτουργίας. Στη συνέχεια, πατήστε και κρατήστε πατημένο το κουμπί «TURBO» στον πίνακα ελέγχου. Η απελευθέρωση της πίεσης στο κουμπί θα επιτρέψει στο μηχανήμα να επιστρέψει στην κανονική λειτουργία. Ο φυσητήρας δεν έχει τη δυνατότητα να λειτουργεί σε λειτουργία turbo με την κράτηση πατημένου του κουμπιού «TURBO».

Προτάσεις σχετικά με χρήση του προϊόντος

Βεβαιωθείτε πάντα ότι τα ανοίγματα εισόδου και εξόδου και το ακροφύσιο είναι ανοικτά. Σε περίπτωση μερικής ή πλήρους απόφραξης, το πρώτο σημάδι θα είναι η αύξηση του θορύβου και η αύξηση των κραδασμών. Πρέπει αμέσως να το ξεβουλώσετε πλήρως. Η εργασία με αποφραγμένο προϊόν είναι αναποτελεσματική και μπορεί να προκαλέσει υπερθέρμανση και βλάβη στο προϊόν. Πριν ξεκινήσετε την εργασία, επιθεωρήστε προσεκτικά το χώρο εργασίας, αφαιρώντας από αυτόν όλα τα αντικείμενα που λόγω του φυσήματος τους από τον αέρα μπορεί να προκαλέσουν κίνδυνο. Θα πρέπει επίσης να αφαιρέσετε τυχόν αντικείμενα που μπορεί να μετακινηθούν απροσδόκητα υπό την επίδραση ενός ρεύματος αέρα, π.χ. να αναποδογυρίσουν και προκαλέσουν κίνδυνο. Πρέπει να ορίζεται ζώνη ασφαλείας πλάτους τουλάχιστον 15 m από το χώρο εργασίας. Η ζώνη ασφαλείας δεν πρέπει να είναι προσβάσιμη από τους περιερισκόμενους, ειδικά τα παιδιά. Τα άτομα που εισέρχονται στη ζώνη ασφαλείας πρέπει να είναι προσεκτικά και να χρησιμοποιούν τον ίδιο ατομικό προστατευτικό εξοπλισμό με τον χειριστή του μηχανήματος.

Πάντα να στρέφετε το ακροφύσιο του φυσητήρα προς τα κάτω προς το έδαφος που πρόκειται να καθαριστεί. Μην το στρέψετε προς άλλα άτομα ή ζώα.

Μην φυσάτε σε πολύ χαλαρό έδαφος. Η σκόνη που παράγεται κατά τη διάρκεια αυτής της χρήσης δεν επιτρέπει την παρατήρηση του χώρου εργασίας, γεγονός που δεν επιτρέπει την κατάλληλη αντίδραση σε περίπτωση κινδύνου. Να κατευθύνετε το φύσημα, αν είναι δυνατόν, προς την ίδια κατεύθυνση με τον άνεμο. Αυτό θα αποτρέψει τη μετακίνηση των ρύπων σε μια περιοχή που έχει ήδη καθαριστεί. Χρησιμοποιείτε πάντα την ηλεκτρική σκούπα με τον σάκο σωστά τοποθετημένο. Ελέγχετε τακτικά την κατάσταση πλήρωσης του σάκου κατά τη λειτουργία και τον αδειάζετε. Η υπερπλήρωση του σάκου θα οδηγήσει σε απόφραξη. Μην χρησιμοποιείτε την ηλεκτρική σκούπα για την αναρρόφηση υγρών, βρεγμένων και ζεστών ακαθαρσιών. Μην ρουφάτε τα οικοδομικά απορρίμματα και τη σκόνη που δημιουργείται κατά τη διάρκεια των κατασκευαστικών εργασιών, π.χ. τη σκόνη που δημιουργείται κατά τη λείανση της γύψινης επίστασης. Το προϊόν δεν είναι προσαρμοσμένο για να λειτουργεί με τέτοια υλικά. Εάν το προϊόν διαθέτει χειριστήριο περιστροφής, χρησιμοποιήστε τις μικρότερες δυνατές περιστροφές στις οποίες είναι δυνατή η προγραμματισμένη λειτουργία. Οι υψηλότερες στροφές προκαλούν περισσότερο θόρυβο και επίσης προκαλούν ταχύτερη φθορά του προϊόντος. Κατά τη διάρκεια της εργασίας, πρέπει να κινείστε όλη την ώρα διατηρώντας την ισορροπία, μην τρέχετε, μην πηδάτε, μη φτάνετε πάρα πολύ μακριά. Μην χρησιμοποιείτε το προϊόν για τον καθαρισμό επιφανειών που δεν είναι ορατές.

ΣΥΝΤΗΡΗΣΗ ΚΑΙ ΦΥΛΑΞΗ ΠΡΟΪΟΝΤΟΣ

Κάθε φορά που ολοκληρώνονται οι εργασίες, αποσυνδέστε τις μπαταρίες από το προϊόν και συνεχίστε με τη συντήρηση. Αφαιρέστε το ακροφύσιο και τον σάκο, εάν χρησιμοποιούσαν. Καθαρίστε τις οπές εξερισμού και τα ανοίγματα εισόδου και εξόδου με μια μαλακή βούρτσα ή με ένα πινέλο με πλαστικές τρίχες. Καθαρίστε το περιβλήμα, τη λαβή και τα χειριστήρια με ένα μαλακό πανί ελαφρώς βρεγμένο με νερό και στη συνέχεια στεγνώστε τα. Για τον καθαρισμό μπορούν επίσης να χρησιμοποιείται ρεύμα πίεσης με νερό με πίεση που δεν υπερβαίνει τα 0,3 MPa. Μετά την αποσυναρμιολόγηση του ακροφυσίου, μπορεί αυτό να καθαριστεί με ρεύμα νερού και στη συνέχεια να στεγνώσει ή να αφεθεί να στεγνώσει. Μην βυθίζετε τη συσκευή ή τις μπαταρίες σε νερό ή οποιοδήποτε άλλο υγρό. Μην καθαρίζετε τη μονάδα με πίδακα νερού ή άλλο υγρό. Αδειάστε τον σάκο ανοίγωντας το φεμουράρι και στη συνέχεια καθαρίστε τα υπολείμματα σκόνης με πεπιεσμένο αέρα σε πίεση που δεν υπερβαίνει τα 0,3 MPa. Μην το χρησιμοποιείτε για τον καθαρισμό αιχμηρών αντικειμένων, λειαντικών, διαλυτών και αλκοόλ. Προσέχετε ιδιαίτερα όταν καθαρίζετε τα μαχαίρια που είναι προσαρτημένα στο ρότορα. Τα μαχαίρια έχουν αιχμηρές άκρες και η επαφή με αυτά μπορεί να προκαλέσει τραυματισμό.

Ανταλλακτικά

Ο χρήστης δεν επιτρέπεται να αντικαταστήσει άλλα ανταλλακτικά εκτός από αυτά που περιγράφονται στις οδηγίες χρήσης. Αναλυτικός κατάλογος ανταλλακτικών του προϊόντος υπάρχει στο τμήμα «Για λήψη» στο δελτίο του προϊόντος στην ιστοσελίδα της TOYA SA: www.toya24.pl.

Αποθήκευση του προϊόντος

Φυλάξτε το προϊόν αποσυναρμιολογημένο. Ο τόπος αποθήκευσης πρέπει να εμποδίζει τη μη εξουσιοδοτημένη πρόσβαση στο προϊόν. Ο χώρος φύλαξης πρέπει να προστατεύεται από την υγρασία, την άμεση πρόσβαση στο ηλιακό φως και την πολύ χαμηλή θερμοκρασία. Το προϊόν να φυλάσσεται στη περιοχή θερμοκρασίας 0~+40 °C, με σχετική υγρασία όχι μεγαλύτερη από 80%. Η φύλαξη του προϊόντος συνιστάται να γίνεται στην εργασιασική συσκευασία.

ХАРАКТЕРИСТИКА НА ПРОДУКТА

Духалката/прахосмукачката е предназначена за почистване в градината и непосредствено около къщата. Тя може да се използва както за преместване на паднали листа или окосена трева с въздушната струя, така и за събирането им с прахосмукачка. Акумулаторното захранване значително улеснява работата и увеличава обхвата. Духалката не трябва да се използва като домашна прахосмукачка. Забранено е издухването или засмукването на пепел. Правилното, надеждно и безопасно действие на продукта зависи от правилната експлоатация, поради което:

Преди да започнете използване на инструмента, трябва да прочетете цялата инструкция и да я запазите.

Доставчикът не носи отговорност за щети, възникнали поради неспазване на правилата за безопасност и указанията от настоящата инструкция.

ОБОРУДВАНЕ

Продуктът се доставя в завършен вид, но преди употреба трябва да се изпълнят монтажните дейности, описани по-нататък в тази инструкция. Продуктът се доставя с дюза и торба за прахосмукачката. В комплекта с оборудването не са включени захранващи акумулатори и зарядно устройство за акумулаторите.

ТЕХНИЧЕСКИ ДАННИ

Параметър	Мерна единица	Стойност
Каталожен номер		YT-85173
Номинално напрежение	[V d.c.]	36
Номинални обороти	[min ⁻¹]	6000 – 17000
Капацитет на издухване	[m ³ /h]	308 – 700
Клас на изолация		III
Степен на защита		IPX0
Ниво на шум		
- звуково налягане $L_{pA} \pm K$	[dB(A)]	87,6 ± 3,0
- звукова мощност $L_{WA} \pm K$	[dB(A)]	96,5 ± 3,0
Ниво на вибрации $a_{hV} \pm K$	[m/s ²]	1,69 ± 1,5
Тегло на задвижващата единица (без аксесоари)	[kg]	2,16
Тип акумулатор		Li-Ion

ИНСТРУКЦИИ ЗА БЕЗОПАСНОСТ

ПРЕДУПРЕЖДЕНИЕ! Прочетете всички следващи инструкции. Неспазването на тези указания може да доведе до токов удар, пожар или сериозно нараняване.

СПАЗВАЙТЕ СЛЕДНИТЕ ИНСТРУКЦИИ

Не работете с устройството в среда с повишен риск от експлозия, съдържаща горими течности, газове или пари. Не поставяйте устройството близо до източници на топлина или огън. Защитете устройството от влага. Не го излагайте на дъжд или други атмосферни валежи. Не потапяйте никоя от частите във вода или друга течност. Не работете в среда с относителна влажност над 80%. Избягвайте да използвате устройството при лоши метеорологични условия, особено когато има риск от мъгливи. Свързвайте машината само към акумулатор с номинално напрежение, посочено на табелката за технически данни на машината. След всяка употреба отключвайте акумулатора от машината. Предупреждение! Никога не пускайте машината, ако в близост има хора, особено деца, или животни. Машината трябва да се използва само като градинска духалка.

Всяка друга употреба е забранена. Не използвайте духалката, например, за да помпате матраци или да запалвате барбекю или огън. Не раздухвайте гореща пепел, въглени или огън. Раздуханите въглени могат да предизвикат пожар и да причинят сериозни изгаряния. Не използвайте машината за издухване на сняг или вода. Не насочвайте изхода за въздух към оператора, други хора или животни. Преди да започнете да издухвате, проверете работната зона и отстранете всички предмети, които при издухване могат да предизвикат опасност. Трябва да се има предвид, че изхвърлените частици могат да се отблъснат от препятствия и да ударят оператора. При работа с машината трябва да се носят лични предпазни средства. Работно облекло с дълги крачоли и ръкави, защитни ръкавици. Защита на очите и лицето. Освен това трябва да се носят предпазни средства за слуха. Използвайте здрави обувки с цялостна горна част и противохлъзгаша подметка. Не закривайте вентилационните отвори и се грижете за тяхната проходимост. Прикритите и/или запушените вентилационни отвори могат да причинят прегряване на устройството. Това може да доведе до повреда на устройството, до възникване на пожар или токов удар. Ако забележите, че някоя част от машината е повредена, по-нататъшното използване на машината е забранено. В този случай устройството трябва да бъде предадено в оторизиран сервизен център или тази част трябва да бъде заменена самостоятелно, ако инструкцията за потребителя позволява такива ремонтни дейности. Преди да се извършват каквито и да било дейности по подмяна на части, почистване или регулиране, изключете машината и отключете акумулатора от устройството. Преди смяна на принадлежностите изключете машината и отключете акумулатора от устройството. Машината не трябва да се използва от деца и лица с ограничени физически, сетивни или умствени възможности, от лица без опит и познания или лица, които не са запознати с тези инструкции. Местните разпоредби могат да ограничават възрастта на оператора. Децата не бива да си играят с машината. Не се разрешава почистване и поддръжка на устройството от деца без надзор. Дръжте машината за ръкохватката. Трябва да се внимава начинът на държане да не закрива входния и изходния отвор за въздух. Входният отвор за въздух не трябва да се намира твърде близо до земята, за да не се засмукват замърсявания навътре в машината. Когато работите, заемайте сигурно положение на тялото, за да поддържате винаги равновесие. Когато работите по наклон, движете се напречно на наклона. Никога не тичайте по време на работа, а винаги крачете. Винаги използвайте машината напълно сглобена. Никога не използвайте продукта без прикрепена дюза. Не докосвайте опасните движещи се части, докато машината не бъде изключена от електрическата мрежа чрез изключване на акумулатора и опасните движещи се части не спрат напълно. Преди да свържете уреда се уверете, че акумулаторът съответства на гнездото на машината и че номиналното му напрежение е същото като посоченото в табелката на машината. Свързвайте акумулатори към машината, като първо се уверите, че превключвателят е в изключено положение. Проверявайте състоянието на машината преди всяко пускане, както и след всяко падане или удар. Ако бъдат забелязани каквито и да било повреди, напр. счупен корпус, използването на машината е забранено до отстраняване на повредите. Ако по време на работа възникне авария или злополука, първото нещо, което трябва да направите, е да изключите машината,

да отключите акумулаторите и след това да окажете помощ на пострадалите лица. Отстранете причината за аварията или злополуката. Проверете състоянието на машината за повреди, преди да продължите работата. Винаги отключвайте захранването, като изключвате акумулаторите: когато машината е оставена от потребителя; преди да отстраните заяждане; преди да проверите, почистите или работите по машината; след удар с чужд предмет, за да проверите машината за повреди; ако машината започне да вибрира неправилно, за незабавна проверка. Ако машината започне да вибрира прекомерно след стартиране или по време на работа, това означава неправилна работа на устройството. В този случай незабавно изключете машината с изключвателя, отключете акумулаторите и започнете проверката. Проверете проходимостта на дюзата и на входния и изходния отвор за въздух. След като препятствието бъде отстранено, машината трябва да се сглоби отново, да се присъедини към захранването и да се стартира отново. Ако прекомерните вибрации продължават, незабавно изключете машината с превключвателя, отключете акумулаторите и я предадете в оторизиран сервизен център. Въпреки предпазните мерки, взети по време на конструирането и производството на машината, и въпреки спазването на препоръките от инструкцията все още съществува остатъчен риск, свързан с излагане на вибрации и шум. Ето защо е важно да носите лични предпазни средства, да не работите прекалено дълго и да правите редовни почивки. Преди действията по поддръжка на машината уверете се, че акумулаторите са отключени. Съхранявайте машината на място, недостъпно за външни лица, особено за деца. Също така по време на работа трябва да се внимава машината да се намира на място, недостъпно за външни лица, особено за деца.

ОБСЛУЖВАНЕ НА ПРОДУКТА

Подготовка за работа

Продуктът трябва да се извади от опаковката и да се отстранят всички елементи на опаковката. Препоръчва се опаковката да не се изхвърля, тъй като може да бъде полезна за по-късно съхранение на продукта. Проверете всички елементи на продукта за евентуални повреди. Проверете проходимостта на дюзата, входния и изходния отвор за въздух. Предиупреждение! По време на монтажните операции се уверете, че продуктът е изключен и че акумулаторите не са свързани към гнездата в машината.

Монтаж на продукта като духалка

Уверете се, че устройството е изключено от захранването. Захранващите акумулатори са извадени от гнездото на уреда. Въздухопроводът на духалката се състои от 2 части и дюза. В първата стъпка трябва да свържете крайника към първата част на въздухопровода на духалката (II). Пъхнете крайника на духалката върху края на първата част на маркуча, докато заключващата ключалка попадне в отвора в страничната стена на дюзата. Уверете се, че връзката е правилно заключена. При втората стъпка пъхнете първата част на въздухопровода върху втората част на въздухопровода, докато заключващата ключалка попадне в отвора в страничната стена на въздухопровода (III). Уверете се, че връзката е правилно заключена. В третата стъпка правилно сглобеният въздухопровод на духалката трябва да се монтира към изхода за въздух в корпуса на уреда (IV). За целта натиснете и задръжте бутона за заключване, след това поставете тръбата върху изхода за въздух на духалката и освободете бутона за заключване. Заключващият щифт трябва да попадне в отвора в страничната стена на въздухопровода. Уверете се, че връзката е правилно заключена. Правилно сглобен въздухопровод на духалката може да бъде разглобен само като се следват стъпките в обратен ред на сглобяване.

ВНИМАНИЕ! Ако устройството ще се използва като духалка, капакът на входа за въздух трябва да бъде правилно закрепен във входния канал (V). За да избегнете сериозни наранявания, не използвайте вентилатора без капака на входа за въздух. Във входящия канал има работно колело и режещи ножове, които извършват въртливо движение, когато машината работи и могат да причинят сериозни наранявания.

Монтаж на продукта като прахосмукачка

Уверете се, че устройството е изключено от захранването. Захранващите акумулатори са извадени от гнездото на уреда. Въздухопроводът на прахосмукачката се състои от 3 елемента. В първата стъпка свържете крайника на прахосмукачката

та към първата част на въздухопровода на духалката (VI). Пъхнете накрайника на прахосмукачката върху края на първата част на въздухопровода, докато заключващият механизъм попадне в отвора в стената на накрайника. Уверете се, че връзката е правилно заключена. Във втората стъпка пъхнете първата част от въздухопровода на прахосмукачката върху втората част на въздухопровода, докато заключващата скоба попадне в отвора в стената на въздухопровода (VII). Уверете се, че връзката е правилно заключена. В третата стъпка монтирайте правилно сглобения въздухопровод на прахосмукачката във въздухопровода на корпуса на духалката (VIII). За тази цел преместете и задържете ключалката в посоката, отбелязана със стрелката. Издърпайте капака на входа за въздух, след което поставете първата част на въздухопровода на прахосмукачката във входа и освободете ключалката. Уверете се, че връзката е правилно заключена. В четвъртата стъпка поставете торбичката за прахосмукачка в отвора за въздух, разположен в корпуса на уреда (IX). За целта натиснете и задържете бутона за заключване, след което плъзнете приставката за торбичка върху отвора за въздух и освободете бутона за заключване. Уверете се, че връзката е правилно заключена. Закрепете скобата за торбичката към държача на торбичката, разположен в долната част на корпуса на продукта. Уверете се, че връзката е правилно заключена. Правилно сглобеният въздухопровод на прахосмукачката и торбичката за прахосмукачка могат да бъдат демонтирани само като се следват стъпките в обратен ред на сглобяване.

Следващата стъпка е да регулирате предната ръкохватка. С натискане и задържане на бутоните за заключване на ръкохватката е възможно да се регулира нейното положение (X). Положението на ръкохватката трябва да се избере експериментално, за да отговаря на физическите условия на оператора и на терена, в който ще се използва прахосмукачката. Позицията на ръкохватката трябва да Ви позволява да работите със сгнати в лактите ръце и изправен гръб. Тя трябва да позволява и свободно движение на прахосмукачката в работната равнина.

ВНИМАНИЕ! Забранено е използването на прахосмукачката без правилно поставена торбичка или с повредена торбичка. Уредът трябва да се използва само с доставената с него торбичка. За да закупите нова торбичка, се обърнете към оторизиран сервизен център на производителя.

Колан за носене

Върху корпуса на устройството има скоба за закрепване на колан за носене (XI). Скобата за колана трябва да бъде прикрепена към пръстена така, че блокировката на скобата да осигури инструмента срещу случайно отделяне по време на работа. Коланът трябва да се носи така, че да лежи на едно рамо, а след това по диагонал да се уива около гърдите на оператора, което позволява инструментът да се закачи на нивото на бедрата (XII).

Свързване на устройството към захранването

Инструментът се захранва от две акумулаторни батерии. Инструментът няма да заработи, ако един от акумулаторите не е монтиран в инструмента или е изтощен. Акумулаторните батерии в инструмента са свързани последователно, което означава, че инструментът се захранва от сумата на техните номинални напрежения. Препоръчително е двата акумулатора да са с еднакъв капацитет и да са заредени до еднаква степен. Акумулаторите, използвани за захранване на инструмента, също трябва да имат същото ниво на експлоатация. Не е препоръчително да комбинирате изтощен акумулатор с нов, дори ако двата са заредени до еднаква степен и имат еднакъв капацитет. Неспазването на тези препоръки ще доведе до по-кратко време на работа и по-бързо износване на акумулаторите, използвани за захранване на инструмента. Пъхнете акумулатора в едно от гнездата така, че фиксаторът му да бъде от вършината страна на гнездото (XIII). Пъхнете акумулатора в гнездото, докато ключалката се заключи. Повторете дейността и за втория акумулатор. Уверете се, че акумулаторите няма да се изплъзнат навън по време на работа. Разединяването на акумулатора се извършва с натискане и задържане на ключалката и изваждане на акумулатора от гнездото.

За захранване на инструмента могат да се използват само акумулатори Li-Ion YATO 18 V: YT-82842, YT-82843, YT-82844 или YT-82845, които могат да се зареждат само със зарядни устройства YATO YT-82848 или YT-82849. Забранено е използването на други акумулатори с различно номинално напрежение, които не съответстват на гнездото за акумулатор в устройството. Забранено е да модифицирате гнездото и/или акумулатора, за да паснат едно към друго.

Активиране на вентилатора / прахосмукачката

Уверете се, че акумулаторите са поставени в уреда. Хванете дръжката на продукта, като се уверите, че входният и изходният отвор за въздух не са с нищо закрити. Насочете изхода на дюзата така, че въздушната струя да не е насочена към човек, животно или предмет. Стартирайте продукта, като натиснете с пръст превключвателя, разположен на панела за управление. Натискането на превключвателя ще стартира въздушния поток. Върху панела за управление (XIV) има светлинни индикатори, които показват приблизителното състояние на заряд на акумулаторите, когато светят: червено, оранжево, зелено - акумулаторът е зареден. Червено, оранжево - акумулаторът е частично зареден. Червено - акумулаторът се нуждае от зареждане. След като бъде стартиран, уредът работи с най-слабата сила на въздушния поток. За да увеличите силата на потока, натиснете бутона за сила на дебита на панела за управление, обозначен със стрелка нагоре. За да намалите силата на дебита, натиснете бутона за сила на дебита на панела за управление, обозначен със стрелка надолу. Всяко единично натискане на бутона за увеличаване или намаляване увеличава или намалява силата на въздушния поток с една степен. Промяната в силата на въздушния поток се сигнализира от светлинните индикатори, като колкото повече светлинни индикатори светят, толкова по-голяма е силата на потока. За да изключите духалката, натиснете с пръст превключвателя, изчакайте, докато работата на машината спре напълно, разединете машината от захранването, като извадите акумулаторите. След това продължете с дейностите по поддръжка.

Функция турбо

Когато духалката работи, е възможно да увеличите дебита на въздуха до максимум, като използвате функцията турбо. Тази функция трябва да се използва само за кратко, за максимум 30 секунди, само ако въздушният поток при нормална работа е недостатъчен. Турбо функцията работи независимо от текущо зададената сила на дебита въздух. За да използвате функцията турбо, трябва да включите устройството. Функцията турбо може да се активира едва след като машината достигне пълната скорост за нормална работа. След това натиснете и задръжте бутона „TURBO“ намиращ се върху панела за управление. Освобождаването на натиска върху бутона ще позволи на машината да се върне към нормална работа. Духалката няма възможност за работа в режим турбо чрез задържане на бутона „TURBO“.

Препоръки за употреба на продукта

Винаги се уверявайте, че входните и изходните отвори и дюзата са проходими. В случай на частично или пълно запушване първият признак ще бъде увеличаване на шума и вибрациите. Пълната проходимост трябва незабавно да бъде възстановена. Работата с блокиран продукт е неефективна и може да доведе до прегряване и повреда на продукта. Преди започване на работа работната зона трябва да се прегледа внимателно, като се отстранят всички предмети, които, ако бъдат изхвърлени от въздушната струя, могат да предизвикат опасност. Отстранете и всички предмети, които могат да се придвижат неочаквано под въздействието на въздушния поток, например да паднат и да предизвикат опасност. Трябва да се отдели зона за безопасност на разстояние най-малко 15 m от работната зона. До зоната за безопасност не трябва да имат достъп никакви трети лица, особено деца. Лицата, които навлизат в зоната за безопасност, трябва да бъдат внимателни и да използват същите лични предпазни средства като оператора на машината.

Винаги насочвайте дюзата на духалката надолу към почистваната земя. Не я насочвайте към други хора или животни. Не използвайте издухване при прекалено силкава основа. Прахът, генериран при такава употреба, не позволява наблюдение на работното място, което не позволява правилна реакция в случай на авария. Ако е възможно, насочете въздушния поток в същата посока, в която духа вятърът. Това ще предотврати придвижването на замърсяванията във вече обработената зона. Винаги използвайте прахосмукачката с правилно поставена торбичка. Проверявайте нивото на запълване на торбичката и я изпразвайте редовно по време на работа. Препълването на торбичката ще доведе до загуба на проходимост. Не използвайте прахосмукачката, за да засмуквате мокри, влажни или горещи отпадъци. Не засмуквайте строителни отпадъци и прах, образуван по време на строителни работи, напр. прах, образуван при шлайфане на гипскартон. Продуктът не е предназначен за работа с такива материали. Ако продуктът е снабден с регулатор на скоростта, използвайте най-ниската скорост, при която е възможна планираната работа. По-високите обороти водят до по-голям шум, а също и до по-бързо износване на продукта. Когато работите, движете се постоянно, като пазите равновесие, не бягайте, не скачайте и не протягайте ръце твърде далеч. Не използвайте продукта за почистване на повърхности, които не се виждат.

ПОДДРЪЖКА И СЪХРАНЕНИЕ НА ПРОДУКТА

След приключване на работата разединете акумулаторите от продукта и продължете с дейностите по поддръжка. Демонтирайте дюзата и торбичката, ако са били използвани. Почистете вентилационните отвори, както и входния и изходния отвор с мека четка или четка с пластмасови косми. Почистете корпуса, дръжката и управляващите елементи с мека кърпичка, леко навлажнена с вода, след което го изсушете. За почистването може да се използва и струя състен въздух с налягането, не по-голямо от 0,3 МРа. След като дюзата бъде демонтирана, тя може да бъде почистена с водна струя, след което да се изсуши или да се остави да изсъхне. Не потапяйте устройството или акумулаторите във вода или друга течност. Не почиствайте устройството с водна струя или друга течност. Торбичката се изпразва, като плъзгачът се издърпва настрана, след това трябва да се почисти от остатъчния прах със струя състен въздух под налягане, не повече от 0,3 МРа. За почистването не използвайте остри предмети, абразивни материали, разтворители или алкохол. Обърнете специално внимание при почистването на ножовете, прикрепени към ротора. Ножовете имат остри ръбове и контактът с тях може да доведе до нараняване.

Резервни части

Потребителят не трябва да заменя сам сменяемите части, с изключение на дюзата и торбичката. Подробен списък на резервните части за продукта можете да намерите в раздела „За изтегляне“, в продуктовата карта, в уебсайтовете на TOYA SA: toya24.pl.

Съхранение на продукта

Съхранявайте продукта в разглобено състояние. Мястото на съхранение на продукта трябва да бъде недостъпно за непълнолетни лица. Мястото за съхранение трябва да бъде защитено от влага, директен достъп на слънчева светлина до продукта и твърде ниска температура. Съхранявайте продукта в температурен диапазон 0~+40 °C, при относителна влажност не по-висока от 80%. Препоръчва се продуктът да се съхранява във фабричната опаковка.

CARACTERÍSTICAS DO PRODUTO

O soprador / aspirador é utilizado para trabalhos de limpeza no jardim e diretamente à volta da casa. Pode ser utilizado tanto para mover folhas caídas ou aparas de relva com o jacto de ar como para as aspirar. A fonte de alimentação recarregável facilita muito o trabalho e aumenta o seu alcance. O soprador não deve ser utilizado como aspirador doméstico. É igualmente proibido soprar ou aspirar as cinzas. O funcionamento correto, fiável e seguro do produto depende, portanto, de um uso correto:

Antes de trabalhar com a ferramenta, leia o manual completo e guarde-o.

O fornecedor não será responsável por danos resultantes do não cumprimento das normas e recomendações de segurança deste manual.

EQUIPAMENTO

O produto é fornecido completo, mas os passos de montagem descritos mais adiante neste manual devem ser efetuados antes da utilização. O produto é fornecido com um bocal e um saco de aspiração. As baterias de alimentação e o carregador de bateria não estão incluídos.

DADOS TÉCNICOS

Parâmetro	Unidade de medida	Valor
Número de catálogo		YT-85173
Tensão nominal	[V d.c.]	36
Velocidade nominal	[min ⁻¹]	6000 – 17000
Capacidade de sopro	[m ³ /h]	308 – 700
Classe de isolamento		III
Grau de proteção		IPX0
Ruído		
- pressão sonora $L_{pA} \pm K$	[dB(A)]	87,6 ± 3,0
- potência acústica $L_{WA} \pm K$	[dB(A)]	96,5 ± 3,0
Nível de vibração a_{hK}	[m/s ²]	1,69 ± 1,5
Peso da unidade de acionamento (sem acessórios)	[kg]	2,16
Tipo de bateria		Li-Ion

INSTRUÇÕES DE SEGURANÇA

AVISO! Leia todas as instruções abaixo. O seu incumprimento pode levar a choque elétrico, incêndio ou lesões corporais.

OBSERVE AS SEGUINTE INSTRUÇÕES

Não utilize a máquina num ambiente com risco acrescido de explosão contendo líquidos, gases ou vapores inflamáveis. Não coloque a máquina perto de fontes de calor ou de fogo. A máquina deve ser protegida contra a humidade. Não a exponha à chuva ou a outros tipos de precipitação. Não mergulhe nenhuma peça em água ou noutro líquido. Não trabalhe em ambientes com humidade relativa superior a 80%. Evite utilizar a máquina em condições climáticas adversas, nomeadamente em caso de risco de relâmpagos. Ligue a máquina apenas a uma bateria com a tensão nominal indicada na placa de características da máquina. Desligue a bateria da máquina após cada utilização.

Aviso! Nunca coloque a máquina em funcionamento se houver pessoas, especialmente crianças ou animais, nas proximidades. A máquina só deve ser utilizada como soprador de jardim. É proibida qualquer outra utilização. Não utilize o soprador para encher, por exemplo,

colchões nem para acender um churrasco ou uma fogueira. Não sobre cinzas quentes, brasas ou fogo. O sopro das brasas pode provocar incêndios e queimaduras graves. Não utilize a máquina para soprar neve ou água. Não aponte a saída de ar para o operador, outras pessoas ou animais. Antes de começar a soprar, verifique a área de trabalho e retire todos os objetos que, se soprados, possam causar perigo. Tenha em conta que as partículas ejetadas podem ressaltar contra os obstáculos e atingir o operador. É obrigatório o uso de equipamento de proteção individual durante o funcionamento da máquina. Fato de trabalho com pernas e mangas compridas, luvas de proteção. Proteção dos olhos e da cara. Além disso, devem ser usados protetores auriculares. Utilize calçado resistente com uma parte superior completa e uma sola antiderrapante. Não bloqueia as aberturas de ventilação e mantenha-as desobstruídas. As aberturas de ventilação obstruídas e/ou bloqueadas podem provocar o sobreaquecimento da máquina. Isto pode danificar a máquina e pode também provocar um incêndio ou choque elétrico. Se qualquer parte da máquina estiver danificada, é proibida a sua utilização posterior. Neste caso, a máquina deve ser levada a um centro de assistência autorizado ou a peça deve ser substituída pelo utilizador, se o manual do utilizador permitir tal ação corretiva. A máquina deve ser desligada e a bateria deve ser retirada da máquina antes de qualquer substituição de peças, limpeza ou ajuste. Antes de substituir os acessórios, a máquina deve ser desligada e a bateria deve ser retirada da máquina. A máquina não deve ser utilizada por crianças e pessoas com capacidades físicas, perceptivas ou mentais limitadas, por pessoas sem experiência e conhecimentos ou por pessoas que não estejam familiarizadas com estas instruções. Os regulamentos locais podem limitar a idade do operador. As crianças não devem brincar com a máquina. As crianças sem supervisão não devem efetuar a limpeza nem manutenção da máquina. Segure a máquina pelo cabo. Tenha o cuidado de assegurar que o método de fixação não cobra a entrada e a saída de ar. A entrada de ar não deve estar demasiado próxima do solo para que as impurezas não sejam aspiradas para a máquina. Durante o trabalho, adote uma postura firme para manter sempre o equilíbrio. Quando trabalhar numa inclinação, desloque-se transversalmente. Nunca corra enquanto trabalha, ande sempre. Utilize sempre a máquina completamente montada. Nunca utilize o produto sem o bocal montado.

Não toque nas partes móveis perigosas até que a máquina tenha sido desligada da alimentação, desligando a bateria, e as partes móveis perigosas estejam completamente paradas. Antes de ligar, certifique-se de que a bateria se encaixa na tomada da máquina e que a sua tensão nominal é a mesma que a indicada na placa de características da máquina. Ligue as baterias à máquina, certificando-se primeiro de que o interruptor está na posição de desligado. Verifique o estado da máquina antes de cada arranque e após cada queda ou impacto. Se forem observados danos, por exemplo, uma caixa partida, é proibido utilizar a máquina até que os danos tenham sido reparados. Se ocorrer uma avaria ou um acidente durante o funcionamento, a primeira coisa a fazer é desligar a máquina, desconectar as baterias e, em seguida, prestar assistência às pessoas afectadas. Elimine a causa da avaria ou do acidente. Verifique o estado da máquina quanto a danos antes de retomar o trabalho. Desligue sempre a alimentação elétrica, removendo as baterias: quando a máquina é deixada pelo utilizador; antes de eliminar um encravamento; antes de inspecionar, limpar ou trabalhar na máquina; depois de bater num objeto estranho para inspecionar a máquina quanto a danos;

se a máquina começar a vibrar anormalmente para uma verificação imediata. Se a máquina começar a vibrar excessivamente após o arranque ou durante o funcionamento, isso indica uma avaria. Neste caso, desligue imediatamente a máquina com o interruptor, remova as baterias e prossiga com a inspeção. Verifique a permeabilidade do bocal e a entrada e saída de ar. Uma vez eliminada a obstrução, a máquina deve ser novamente montada, ligada à corrente e reiniciada. Se a vibração excessiva continuar, desligue imediatamente a máquina com o interruptor, remova as baterias e leve-a a um centro de assistência autorizado. Apesar das precauções tomadas durante a conceção e a construção da máquina, e apesar do cumprimento das instruções, existe ainda um risco residual de exposição a vibrações e ruído. Por conseguinte, é importante usar equipamento de proteção individual, não trabalhar durante muito tempo e fazer pausas regulares. Assegure-se de que as baterias estão desligadas antes de efetuar a manutenção da máquina. Mantenha a máquina fora do alcance de terceiros, especialmente de crianças. Além disso, durante o funcionamento, deve assegurar-se que a máquina está fora do alcance das pessoas que se encontram nas proximidades, especialmente das crianças.

MANIPULAÇÃO DO PRODUTO

Preparação para o trabalho

O produto deve ser retirado da embalagem e todos os elementos da embalagem devem ser removidos. Recomenda-se que a embalagem não seja descartada, pois pode ser útil para o armazenamento posterior do produto. Verifique se nenhum dos componentes do produto apresenta danos. Verifique a permeabilidade do bocal, da entrada e da saída de ar. Aviso! Durante as operações de montagem, certifique-se de que o produto está desligado e que as baterias não estão ligadas à tomada da máquina.

Instalação do produto como soprador

Certifique-se de que o aparelho está desligado da alimentação. As baterias de alimentação foram retiradas da tomada do dispositivo. A conduta de ar do soprador é constituída por 2 peças e um bocal. No primeiro passo, ligue o bocal à primeira parte da conduta de ar do soprador (II). Coloque o bocal do soprador para a extremidade da primeira parte da conduta até que o fecho de bloqueio atinja o orifício na parede lateral do bocal. Certifique-se de que a ligação está corretamente bloqueada. No segundo passo, coloque a primeira parte da conduta de ar do soprador sobre a segunda parte da conduta até que o fecho de bloqueio coincida com o orifício da parede lateral da conduta de ar (III). Certifique-se de que a ligação está corretamente bloqueada. No terceiro passo, a conduta de ar do soprador, corretamente montada, deve ser colocada na saída de ar da caixa do dispositivo (IV). Para o fazer, prima e mantenha premido o botão de bloqueio, depois coloque a conduta na saída de ar e solte o botão. O fecho de bloqueio deve coincidir com o orifício da parede lateral da conduta de ar. Certifique-se de que a ligação está corretamente bloqueada. Uma conduta de ar corretamente montada do soprador só pode ser desmontada seguindo os passos na ordem inversa da montagem. **ATENÇÃO!** Se a unidade for utilizada como soprador, a tampa da entrada de ar deve ser corretamente fixada na conduta de entrada (V). Para evitar ferimentos graves, não utilize o soprador sem a tampa da entrada de ar. A conduta de entrada contém um rotor e facas de corte que fazem um movimento rotativo quando a máquina está em funcionamento e podem causar ferimentos graves.

Instalação do produto como aspirador

Certifique-se de que o aparelho está desligado da alimentação. As baterias de alimentação foram retiradas da tomada do dispositivo.

A conduta de ar do aspirador é constituída por 3 componentes. No primeiro passo, ligue o bocal do aspirador à primeira parte da conduta de ar do soprador (VI). Coloque o bocal do aspirador para a extremidade da primeira parte da conduta até que o fecho de bloqueio atinja o orifício na parede do bocal. Certifique-se de que a ligação está corretamente bloqueada. No segundo passo, coloque a primeira parte da conduta de ar do aspirador sobre a segunda parte da conduta até que o fecho de bloqueio coincida com orifício da parede da conduta de ar (VII). Certifique-se de que a ligação está corretamente bloqueada. No terceiro passo, monte corretamente a conduta de ar do aspirador na conduta de entrada de ar da caixa do soprador (VIII). Para o fazer, mova e segure o bloqueio de acordo com a direção indicada pela seta. Retire a tampa da entrada de ar, coloque a primeira parte da conduta de ar do aspirador na conduta de entrada de ar e solte o bloqueio. Certifique-se de que a ligação está corretamente bloqueada. No quarto passo, monte o saco do aspirador na saída de ar situada na caixa da unidade (IX). Para o fazer, prima e mantenha premido o botão de bloqueio, depois coloque a fixação do saco na saída de ar e solte o botão. Certifique-se de que a ligação está corretamente bloqueada. Fixe o fecho do saco na alça para saco localizada na parte inferior da caixa do produto. Certifique-se de que a ligação está corretamente bloqueada. Uma conduta de ar corretamente montada do aspirador e o saco do

aspirador só podem ser desmontados seguindo os passos na ordem inversa da montagem.

O passo seguinte consiste em ajustar o punho frontal. Premindo e mantendo premidos os botões de bloqueio do punho, é possível ajustar a posição do punho (X). A posição do cabo deve ser escolhida experimentalmente para se adaptar às condições físicas do operador e ao terreno em que o aspirador vai ser utilizado. A posição do cabo deve permitir-lhe trabalhar com os braços dobrados e as costas retas. Deve também permitir a liberdade de movimentos do aspirador no plano de trabalho.

ATENÇÃO! É proibido utilizar o aspirador sem um saco corretamente colocado ou com um saco danificado. A máquina só deve ser utilizada com o saco fornecido. Para adquirir um saco novo, contacte o centro de assistência autorizado do fabricante.

Correia de transporte

Na caixa da unidade, encontra-se uma braçadeira de fixação para a correia de transporte (XI). O grampo da correia deve ser fixada à braçadeira para que o fecho do engate proteja a ferramenta contra o desprendimento acidental durante a operação. A correia deve ser usada de modo a repousar num ombro e depois envolver diagonalmente o peito do operador, permitindo que a ferramenta seja encaixada ao nível da anca (XII).

Ligar o dispositivo à fonte de alimentação

A ferramenta é alimentada por duas baterias recarregáveis. A ferramenta não arranca se uma das baterias não estiver montada na ferramenta ou se for descarregada. As baterias da ferramenta estão ligadas em série, o que significa que a ferramenta é alimentada pela soma das suas tensões nominais. Recomenda-se que ambas as baterias sejam da mesma capacidade e carregadas no mesmo nível. As baterias utilizadas para alimentar a ferramenta também devem estar ao mesmo nível de serviço. Não é aconselhável combinar uma bateria esgotada com uma nova, mesmo que ambas sejam carregadas no mesmo nível e tenham a mesma capacidade. O não cumprimento destas recomendações resultará em tempos de funcionamento mais curtos e num desgaste mais rápido das baterias utilizadas para alimentar a ferramenta. Insira a bateria numa das ranhuras de modo a que o seu trinco fique no exterior da ranhura (XIII). Insira a bateria na ranhura até o trinco engatar. Repita os passos para a segunda bateria. Certifique-se de que as baterias não saias durante o funcionamento. Desligue a bateria pressionando e segurando o trinco e depois removendo a bateria da ranhura.

Apenas as baterias de íões de lítio YATO 18 V listadas podem ser utilizadas para alimentar a ferramenta: YT-82842, YT-82843, YT-82844 e YT-82845, que só podem ser carregadas com carregadores YATO YT-82848 ou YT-82849. É proibida a utilização de outras baterias com uma classificação de voltagem diferente e que não se ajustem à tomada da bateria da ferramenta. É proibido alterar a tomada e/ou a bateria para que encaixem.

Ativação do soprador/aspirador

Certifique-se de que as baterias estão ligadas à unidade. Agarre o produto pelo cabo, certificando-se de que a entrada e a saída de ar estão desobstruídas. Oriente a saída do bocal de modo a que o jacto de ar não seja dirigido a qualquer pessoa, animal ou objeto. Ligue o produto premindo com o dedo o interruptor situado no painel de controlo. Ao premir o interruptor, o fluxo de ar é iniciado. No painel de controlo (XIV) existem luzes que indicam o estado aproximado de carga das baterias, vermelho, laranja, verde - bateria carregada. Vermelho, laranja - bateria parcialmente carregada. Vermelho - a bateria precisa de ser carregada.

Uma vez iniciada, a unidade funciona com o seu fluxo de ar mais fraco. Para aumentar a força do fluxo, prima o botão de força do ar no painel de controlo marcado com uma seta para cima. Para reduzir a força do fluxo de ar, prima o botão de força do fluxo no painel de controlo marcado com uma seta para baixo. Cada vez que se prime o botão de aumentar ou reduzir, a força de fluxo aumenta ou reduz um nível.

Uma alteração no fluxo de ar é indicada pelas luzes que se acendem; quanto mais luzes se acendem, maior é a força de sopro ou sucção. Para desligar o soprador, prima o interruptor com o dedo, aguarde até que o funcionamento da máquina esteja completamente parado, desligue a máquina da alimentação elétrica, removendo a bateria. Em seguida, proceda à manutenção.

Função turbo

Quando a unidade está a funcionar, é possível aumentar a capacidade de fluxo de ar ao máximo, utilizando a função turbo. Esta função só deve ser utilizada brevemente, durante um máximo de 30 segundos, se a força de fluxo de ar no modo de funcionamento normal for insuficiente. A função turbo funciona independentemente da força de fluxo de ar atualmente definida. Para utilizar a função turbo, a unidade deve estar ativada. A função turbo só pode ser ativada quando a máquina tiver atingido a velocidade máxima para o funcionamento normal. Em seguida, prima e mantenha premido o botão "TURBO" no painel de controlo. Ao libertar a pressão no botão, a máquina volta ao funcionamento normal. O soprador não tem a opção de funcionar em modo turbo sem manter premido o botão "TURBO".

Recomendações para a utilização do produto

Certifique-se sempre de que os orifícios de entrada e saída e o bocal estão desobstruídos. No caso de uma obstrução parcial ou total, o primeiro sinal será um aumento do ruído e um aumento das vibrações. A permeabilidade completa deve ser restabelecida imediatamente. O funcionamento de um produto obstruído é ineficiente e pode causar sobreaquecimento e danos no produto. Antes de iniciar o trabalho, a área de trabalho deve ser cuidadosamente inspecionada, removendo todos os objetos que, se lançados por um jato de ar, possam causar perigo. Retire também todos os objetos que possam mover-se inesperadamente sob o fluxo de ar, por exemplo, cair e causar perigo. Deve ser designada uma zona de segurança de pelo menos 15 m a partir da área de trabalho. Nenhuma pessoa estranha, especialmente crianças, deve ter acesso à zona de segurança. As pessoas que entram

na zona de segurança devem ter cuidado e utilizar o mesmo equipamento de proteção individual que o operador da máquina. Aponte sempre o bocal do soprador para baixo, na direção do solo a limpar. Não o aponte na direção de outras pessoas ou animais.

Não utilize o sopro em terrenos demasiado soltos. As poeiras geradas durante tal utilização não permitem a observação do local de trabalho, o que não permite uma reação adequada em caso de emergência. Dirija o sopro, se possível, na mesma direção em que o vento sopra. Isto evitará o movimento de contaminantes para uma área já tratada. Utilize sempre o aspirador com um saco corretamente colocado. Verifique o nível de enchimento do saco e esvaziá-lo regularmente durante o funcionamento. O enchimento excessivo do saco conduz a uma perda de permeabilidade. Não utilize o aspirador para aspirar resíduos molhados, húmidos ou quentes. Não aspire os resíduos de construção e as poeiras geradas durante os trabalhos de construção, por exemplo, as poeiras geradas ao lixar placas de gesso. O produto não foi concebido para trabalhar com este tipo de materiais. Se o produto tiver um controlo de velocidade variável, utilize a velocidade mais baixa a que é possível o funcionamento planeado. Rotações mais altas resultam em mais ruído e também causam um desgaste mais rápido do produto. Durante o trabalho, movimente-se sempre mantendo o equilíbrio, não corra, nem salte ou estenda demasiado a mão. Não utilize o produto para limpar uma superfície que fique fora da vista.

MANUTENÇÃO E ARMAZENAMENTO DE PRODUTOS

Quando o trabalho estiver concluído, desligue as baterias do produto e prossiga com a manutenção. Retire o bocal e o saco, se for utilizado. Limpe as aberturas de ventilação e as aberturas de entrada e saída com uma escova macia ou um pincel com cerdas de plástico. Limpe a caixa, o cabo e os comandos com um pano macio ligeiramente humedecido com água e depois seque. Também pode ser utilizado para a limpeza um jacto de ar comprimido com uma pressão não superior a 0,3 MPa. Uma vez retirado o bocal, pode ser limpo com um jacto de água e depois seco ou deixado secar. Não mergulhe a unidade ou as baterias em água ou em qualquer outro líquido. Não limpe a unidade com um jato de água ou outro líquido. O saco é esvaziado abrindo a corredeira e, em seguida, a limpeza de poeiras residuais deve ser efetuada utilizando um jato de ar comprimido a uma pressão não superior a 0,3 MPa. Não utilize objetos afiados, abrasivos, solventes ou álcool para a limpeza. Tenha especial cuidado ao limpar as facas fixadas ao rotor. As facas têm arestas afiadas e o contacto com elas pode causar ferimentos.

Peças sobressalentes

O utilizador não deve substituir sozinho as peças, exceto o bocal e o saco. Uma lista detalhada de peças sobressalentes para o produto pode ser encontrada na secção "Downloads" da ficha de produto no site da TOYA SA: toya24.pl.

Armazenamento do produto

Armazene o produto desmontado. O local de armazenamento deve impedir o acesso de pessoas não autorizadas ao produto. A área de armazenamento deve ser protegida da humidade, da luz solar direta sobre o produto e do frio excessivo. Armazene o produto num intervalo de temperaturas de 0 a 40 °C, com uma humidade relativa não superior a 80%. Recomenda-se que o produto seja armazenado na sua embalagem de fábrica.

KARAKTERISTIKA PROIZVODA

Puhalica / usisivač se koristi za radove čišćenja u vrtu i neposredno oko kuće. Može se koristiti kako za premještanje otpalog lišća ili pokošene trave strujom zraka, tako i za njihovo usisavanje. Napajanje na baterije uvelike olakšava rad i povećava domet. Puhalica se ne smije koristiti kao kućni usisivač. Također je zabranjeno puhanje ili usisavanje pepela. Ispravan, pouzdan i siguran rad proizvoda ovisi o pravilnoj uporabi, dakle:

Prije rada s alatom pročitajte cijeli priručnik i sačuvajte ga.

Dobavljač nije odgovoran za štete nastale zbog nepridržavanja sigurnosnih propisa i preporuka ovih uputa.

OPREMA

Proizvod se isporučuje kompletan, ali prije uporabe potrebno je izvršiti korake sastavljanja opisane u daljnjem dijelu uputa. Proizvod se isporučuje s mlaznicom i vrećicom za usisivač. U opremi nema baterija za napajanje i punjača baterija.

TEHNIČKI PODACI

Parametar	Jedinica mjere	Vrijednost
Kataloški broj		YT-85173
Nazivni napon	[V d.c.]	36
Nominalni okretaji	[min ⁻¹]	6000 – 17000
Kapacitet puhanja	[m ³ /h]	308 – 700
Klasa izolacije		III
Stupanj zaštite		IPX0
Buka		
- akustični tlak $L_{pa} \pm K$	[dB(A)]	87,6 ± 3,0
- akustična moć $L_{wa} \pm K$	[dB(A)]	96,5 ± 3,0
Razina vibracija $a_h \pm K$	[m/s ²]	1,69 ± 1,5
Težina pogonske jedinice (bez opreme)	[kg]	2,16
Vrsta baterije		Li-Ion

SIGURNOSNE UPUTE

UPOZORENJE! Pročitajte sve navedene upute. Nepridržavanje se navedenog može doći od strujnog udara, požara ili osobne ozljede.

PRIDRŽAVAJTE SVE DOLJE NAVEDENIH UPUTA

Ne koristite stroj u okruženju s povećanim rizikom od eksplozije, koje sadrži zapaljive tekućine, plinove ili pare. Nemojte stavljati stroj blizu izvora toplote ili vatre. Stroj treba čuvati od vlage. Nemojte izlagati djelovanju kiše i drugih atmosferskih padavina. Nemojte potapati dijelove u vodi ili drugoj tekućini. Nemojte raditi u sredini gdje je relativna vlažnost veća od 80%. Izbjegavajte korištenje stroja po lošem vremenu, posebno kada postoji opasnost od udara groma. Stroj se smije priključiti samo na bateriju s nazivnim naponom prikazanim na pločici stroja. Odspojite bateriju sa stroja nakon svake uporabe.

Upozorenje! Nikada nemojte pokretati stroj ako su u blizini ljudi, osobito djeca ili životinje. Stroj koristite kao vrtnu puhalicu. Svaka druga uporaba je zabranjena. Nemojte koristiti puhalicu za napuhavanje npr. madraca, za paljenje roštilja ili vatre. Nemojte puhati vrući pepeo, žar ili vatru. Raspuhani žar može izazvati požar i teške opekline. Nemojte koristiti stroj za puhanje snijega ili vode. Nemojte usmjeravati izlaz zraka prema operateru, drugim ljudima ili

životinjama. Prije početka puhanja provjerite radni prostor i uklonite sve predmete koji mogu predstavljati opasnost ako ih ispuhnete. Imajte na umu da se izbačene čestice mogu odbiti od prepreka i pogoditi operatera. Tijekom rada koristite sredstva osobne zaštite. Radno odjela sa dugačkim nogavicama i rukavima, zaštitne rukavice. Koristite zaštitu očiju i lica. Osim toga trebate koristiti zaštitu sluha. Nosite čvrste cipele s punim gornjim dijelom i neklizajućim potplatom. Ne prekrivajte ventilacijske otvore i držite ih slobodnima. Začepljeni i/ili blokirani ventilacijski otvori mogu uzrokovati pregrijavanje stroja. To može oštetiti stroj i izazvati požar ili električni udar. U slučaju da se primijeti bilo kakvo oštećenje bilo kojeg dijela stroja, njegova daljnja uporaba je zabranjena. U tom slučaju odnesite stroj u ovlaštenu servis ili sami zamijenite ovaj dio, ako korisnički priručnik dopušta takve radnje popravka. Isključite stroj i odvojite bateriju od stroja prije izvođenja bilo kakvih operacija zamjene dijelova, čišćenja ili podešavanja. Isključite stroj i odvojite bateriju od stroja prije mijenjanja pribora. Stroj ne smiju koristiti djeca i osobe smanjenih fizičkih, osjetilnih ili mentalnih sposobnosti, osobe bez iskustva i znanja te osobe koje nisu upoznate s ovim uputama. Lokalni propisi mogu ograničavati starost operatera. Djeca ne smiju se igrati strojem. Djeca bez nadzora ne smiju čistiti niti održavati stroj. Stroj treba držati za ručku. Pazite da način na koji ga držite ne prekriva ulaz i izlaz zraka. Otvor za dovod zraka ne smije biti preblizu tla kako se prljavština ne bi usisavala u stroj. Zadržite čvrst položaj tijekom rada kako biste uvijek mogli održati ravnotežu. Kada radite na padinama, hodajte po kosini. Nikad ne trčite dok radite, uvijek hodajte. Stroj uvijek koristite potpuno sastavljen. Nikada nemojte koristiti proizvod bez pričvršćene mlaznice.

Nemojte dodirivati opasne pokretne dijelove dok se stroj ne isključi bez napona odvajanjem baterije i dok se opasni pokretni dijelovi potpuno ne zaustave. Prije spajanja provjerite odgovara li baterija utičnici stroja i odgovara li njezin napon naveden na natpisnoj pločici stroja. Spojite baterije na stroj nakon što ste se uvjerali da je prekidač u isključenom položaju. Prije svakog pokretanja stroja i nakon svakog pada ili udara potrebno je provjeriti stanje stroja. Ako se uoči bilo kakvo oštećenje, npr. napuknuto kućište, zabranjeno je koristiti stroj dok se oštećenje ne otkloni. Ako tijekom rada dođe do kvara ili nesreće, prvo isključite stroj, izvucite utikač iz utičnice, odspojite baterije a zatim pružite pomoć ozlijeđenima. Uklonite uzrok kvara ili nezgode. Prije nastavka rada provjerite je li stroj oštećen. Uvijek isključite napajanje isključivanjem baterija: kada korisnik napusti stroj; prije uklanjanja zastoja; prije provjere, čišćenja ili rada na stroju; nakon udara u strani predmet pregledati stroj za oštećenje; ako stroj počne neuobičajeno vibrirati, odmah ga dajte na provjeru. Ako nakon paljenja ili tijekom rada stroj počne pretjerano vibrirati, to znači da stroj ne radi ispravno. U tom slučaju odmah isključite stroj prekidačem, odvojite baterije i počnite s provjerom. Provjerite prohodnost mlaznice te izlaza i ulaza zraka. Nakon uklanjanja blokade, ponovno sastavite stroj, spojite ga na napajanje i ponovno pokrenite. Ako se pretjerana vibracija nastavi, odmah isključite stroj, odspojite baterije i odnesite uređaj u ovlaštenu servis. Unatoč mjerama opreza koje su poduzete tijekom konstrukcije i konstrukcije stroja te unatoč pridržavanju uputa u priručniku, još uvijek postoje preostali rizici povezani s složenosti vibracijama i buci. Stoga koristite osobnu zaštitnu opremu, ne radite predugo i redovito pravite pauze u radu. Provjerite jesu li baterije isključene prije održavanja stroja. Stroj treba čuvati izvan dohvata neovlaštenih osoba, posebno djece. Također tijekom rada pazite da je stroj na mjestu nedostupnom neovlaštenim osobama, posebno djeci.

UKLOVANJE PROIZVODOM

Priprema za rad

Izvadite proizvod iz pakiranja i zatim uklonite sve dijelove pakiranja. Preporuča se ne bacati ambalažu, može biti korisna za kasnije skladištenje proizvoda. Provjerite ima li oštećenja na svim dijelovima proizvoda. Provjerite prohodnost mlaznice te izlaza i ulaza zraka. Upozorenje! Tijekom sastavljanja, uvjerite se da je proizvod isključen i da baterije nisu spojene u utičnicu na stroju.

Montaža proizvoda za rad kao puhalica

Provjerite da li je uređaj isključen s napajanja. Baterije za napajanje su demontirane sa utičnice uređaja. Zračni vod puhalice se sastoji od 2 dijela i mlaznice. U prvom koraku spojite mlaznicu sa prvim dijelom zračnog voda puhalice (II). Mlaznicu puhalice navucite na završetak prvog dijela voda sve dok zatvarač blokade ne naiđe na otvor koji se nalazi u bočnom zidu mlaznice. Provjerite je li veza ispravno zaključana. U drugom koraku navucite prvi dio zračnog voda puhalice na drugi dio voda sve dok zatvarač blokade naiđe na otvor u bočnom zidu zračnog voda (III). Provjerite je li veza ispravno zaključana. U trećem koraku pravilno montirani zračni vod puhalice treba montirati na izlaz zraka u kućištu uređaja (IV). Da biste to učinili, pritisnite i držite gumb za zaključavanje, zatim gurnite crijevo preko otvora za zrak, otpustite gumb za zaključavanje. Zatvarač blokade trebao bi stati u otvor na bočnom zidu zračnog voda. Provjerite je li veza ispravno zaključana. Ispravno sastavljeni zračni vod puhalice može se ukloniti samo obrnutim redoslijedom od sastavljanja. POZOR! U slučaju da se uređaj koristi kao puhalica, poklopac ulaza zraka mora biti pravilno pričvršćen u ulaznom kanalu (V). Kako biste izbjegli ozbiljne ozljede, nemojte koristiti puhalicu bez poklopca za ulaz zraka. U ulaznom kanalu nalazi se rotor i noževi za rezanje koji se okreću tijekom rada i mogu izazvati ozbiljne ozljede.

Montaža proizvoda za rad kao usisivač

Provjerite da li je uređaj isključen s napajanja. Baterije za napajanje su demontirane sa utičnice uređaja. Zračni vod usisivača se sastoji od 3 dijela. U prvom koraku spojite mlaznicu usisivača sa prvim dijelom zračnog voda puhalice (VI). Mlaznicu usisivača navucite na završetak prvog dijela voda sve dok zatvarač blokade ne naiđe na otvor koji se nalazi u zidu mlaznice. Provjerite je li veza ispravno zaključana. U drugom koraku navucite prvi dio zračnog voda usisivača na drugi dio voda sve dok zatvarač blokade naiđe na otvor u zidu zračnog voda (VII). Provjerite je li veza ispravno zaključana. U trećem koraku montirani zračni vod usisivača postaviti na kanal ulaza zraka u kućištu puhalice (VIII). U tom cilju pomjerite i zadržite blokadu u smjeru označenim strelicom. Skinite poklopac ulaza zraka, nakon toga stavite prvi dio zračnog voda usisivača u kanal ulaza zraka, oslobodite blokadu. Provjerite je li veza ispravno zaključana. U četvrtom koraku montirajte vreću usisivača na izlaz zraka na kućištu uređaja (IX). U tom cilju, pritisnite i držite gumb za zaključavanje, zatim gurnite vreću na izlaz zraka, oslobodite blokadu. Provjerite je li veza ispravno zaključana. Kuka za vreću mora biti pričvršćena za držač vrećice koji se nalazi na dnu kućišta proizvoda. Provjerite je li veza ispravno zaključana. Pravilno sastavljeni zračni vod usisivača i vreća za usisavanje mogu se ukloniti samo redoslijedom obrnutim od sastavljanja. U sljedećem koraku podesite prednju ručku. Nakon što pritisnete i držite tipke za zaključavanje ručke, moguće je podesiti položaj ručke (X). Položaj ručke treba odabrati eksperimentalno, prilagođavajući ga fizičkim uvjetima operatera i prostoru u kojem će se usisivač koristiti. Položaj ručke trebao bi vam omogućiti da radite s rukama savijenim u laktovima i ravnim leđima. Također treba osigurati slobodu kretanja usisivača u radnoj ravnini. POZOR! Zabranjeno je koristiti usisivač bez pravilno postavljene vreće ili s oštećenom vrećom za usisavanje. Koristite uređaj samo s priloženom vrećom. Za kupnju nove vreće obratite se ovlaštenom servisu proizvođača.

Noseći remen

Na kućištu uređaja nalazi se stezaljka za montažu nosećeg remena (XI). Kuka za remen treba biti pričvršćena na stezaljku tako da brava kuke štiti stroj od slučajnog otpuštanja tijekom rada. Pojas treba staviti tako da leži na jednom od ramena, a zatim se dijagonalno obavlja oko prsa operatera, omogućujući pričvršćivanje alata u visini kukova (XII).

Spajanje uređaja na napon

Uređaj se napaja s dva akumulatora. Uređaj se neće pokrenuti ako jedan od akumulatora ne bude montirani na alat ili ako bude ispražnjeni. Akumulatori u alatu su serijski spojeni, što znači da se alat napaja zbrojem njihovih nazivnih napona. Preporuča se da oba akumulatora budu istog kapaciteta i jednako napunjeni. Akumulatori koji se koriste za napajanje alata također bi trebale imati isti stupanj istrošenosti. Ne preporuča se kombinirati rabljeni akumulator s novim, čak i ako su obje jednako napunjene i imaju isti kapacitet. Nepridržavanje gore navedenih preporuka rezultirat će kraćim radnim vremenom i bržim trošenjem akumulatora koji se koriste za napajanje alata. Bateriju umetnite u jedan od utikača tako, da bi njegov zatvarač se nalazio izvan utikača (XIII). Akumulator umetnite u utikač sve dok se ne zatvori zatvarač. Ponovite iste radnje za drugi akumulator. Provjerite da li akumulatori se neće pomjerati prema vani tijekom rada. Akumulator možete odspojiti pritiskom i držanjem zasuna, zatim izvlačenjem akumulatora iz utora.

Za napajanje alata mogu se koristiti samo sljedeće YATO 18V Li-Ion baterije: YT-82842, YT-82843, YT-82844 i YT-82845 koji se mogu puniti samo s YATO YT-82848 ili YT-82849 punjačima. Zabranjeno je koristiti druge baterije drugačijeg napona koje nisu prikladne za baterijsku utičnicu alata. Zabranjeno je mijenjati utičnicu i/ili bateriju kako bi im odgovarala.

Pokretanje puhalice / usisivača

Provjerite da li su baterije priključene na uređaj. Uхватite proizvod za ručku, pazite da ulaz i izlaz zraka nisu začepljeni. Usmjerite izlaz mlaznice tako da struja zraka ne bude usmjerena ni na jednu osobu, životinju ili predmet. Pokrenite proizvod pritiskom na prekidač koji se nalazi na upravljačkoj ploči prstom. Pritiskanje prekidača pokrene protok zraka. Na upravljačkoj ploči (XIV) postoje indikatori koji pokazuju približno stanje napunjenosti baterija, oni će svijetliti: crveno, narančasto, zeleno - baterija je napunjena. Crveni, narančasti - akumulator djelomično napunjen. Crveni - akumulator treba napuniti.

Nakon pokretanja, uređaj radi sa najslabijom silom protoka zraka. Kako biste povećali snagu strujanja zraka, pritisnite tipku za silu strujanja zraka na upravljačkoj ploči označenu strelicom prema gore. Kako biste smanjili silu protoka zraka, pritisnite strelicu prema dolje na upravljačkoj ploči. Svaki pojedinačni pritisak na gumb za povećanje ili smanjenje snage protoka povećava ili smanjuje silu protoka za jedan stupanj.

Promjena jačine protoka zraka signalizira se paljenjem indikatora, što je više lampica upaljeno to je veća snaga puhanja ili usisavanja. Da biste isključili puhalicu, pritisnite prekidač prstom, pričekajte da se stroj potpuno zaustavi, isključite stroj iz napajanja odvajanjem baterija. Nakon toga možete početi radnje na održavanju škara.

Turbo funkcija

Tijekom rada moguće je maksimalno povećati kapacitet protoka zraka korištenjem turbo funkcije. Koristite ovu funkciju samo kratko vrijeme, najviše 30 sekundi, samo kada je protok zraka u normalnom radu nedovoljan. Turbo funkcija radi bez obzira na trenutno podešeni stupanj protoka zraka. Uključite uređaj za korištenje turbo funkcije. Turbo funkcija se može aktivirati tek nakon što stroj postigne punu radnu brzinu. Zatim pritisnite i držite tipku "TURBO" na upravljačkoj ploči.

Otpuštanjem gumba stroj će se vratiti u normalan rad. Puhalica ne može raditi u turbo načinu rada ako držite pritisnutu tipku "TURBO".

Preporuke za uporabu proizvoda

Uvijek pazite da: ulazni i izlazni otvori i mlaznica nisu začepljeni te su prohodni. U slučaju djelomičnog ili potpunog začepljenja, prvi znak će biti povećanje buke i povećanje vibracija. Punu prohodnost treba odmah uspostaviti. Rad sa začepljenim proizvodom je neučinkovit i može uzrokovati pregrijavanje i oštećenje proizvoda. Prije početka rada pažljivo provjerite radno područje, uklonite sve predmete koji bi mogli izazvati opasnost ako ih izbací nalet zraka. Također uklonite sve predmete koji bi se mogli neočekivano pomaknuti pod utjecajem strujanja zraka, npr. prevrnuti se i izazvati opasnost. Oko radnog područja mora se uspostaviti sigurnosna zona širine najmanje 15 m. Neovlaštene osobe, posebno djeca, ne smiju imati pristup sigurnosnoj zoni. Osobe koje ulaze u sigurnosnu zonu trebaju biti oprezne i koristiti istu osobnu zaštitnu opremu kao rukovatelj stroja.

Mlaznicu puhalice uvijek usmjerite prema dolje prema podu koji čistite. Nemojte usmjeravati puhalicu prema ljudima ili životinjama. Nemojte koristiti puhanje na previše rastresitom tlu. Prašina koja nastaje pri takvoj uporabi ne dopušta promatranje radnog mjesta, što ne dopušta pravilnu reakciju u slučaju opasnosti. Strujanje zraka, ako je moguće, treba biti usmjereno u istom smjeru u kojem puše vjetar. To će spriječiti prelazak onečišćenja na već očišćeno područje. Usisiva uvijek koristite s pravilno montiranom vrećom. Redovito provjeravajte stanje punjenja vreće te praznite istu po potrebi. Prekomjerno napunjena vreća dovodi do gubitka prohodnosti. Ne koristite usisivač za skupljanje mokrog, vlažnog i vrućeg otpada. Nemojte usisavati građevinski otpad i prašinu koja nastaje tijekom građevinskih radova, npr. prašinu koja nastaje tijekom brusenja zbuke. Proizvod nije dizajniran za rad s takvim materijalima. Ako je proizvod kontroliran brzinom, koristite najnižu brzinu pri kojoj je planirani rad moguć. Veći okretaji uzrokuju više buke i također uzrokuju brže trošenje proizvoda. Tijekom rada uvijek održavajte ravnotežu, ne trčite, ne skačite, ne posežite predaleko. Nemojte koristiti proizvod za čišćenje površina koje su izvan vidokruga.

ODRŽAVANJE I ČUVANJE PROIZVODA

Svaki put nakon završetka rada, odvojite baterije od proizvoda i nastavite s održavanjem. Demontirajte mlaznicu i vreću, ako ste iga koristili. Očistite ventilacijske otvore te ulazne i izlazne otvore mekom četkom ili četkom s plastičnim vlaknima. Očistite kućište, ručku i kontrole mekom krpom lagano navlaženom vodom i potom osušite. Za čišćenje se također može koristiti struja komprimiranog zraka s tlakom koji ne prelazi 0,3 MPa. Nakon demontiranja mlaznice, možete nju očistiti mlazom vode, nakon toga osušiti ili ostaviti da se osuši. Uređaj i baterije ne potapati u vodi ili drugoj tekućini. Nemojte čistiti uređaj mlazom vode ili druge tekućine. Ispraznite vrećicu otvaranjem klizača, a zatim je očistite od ostataka prašine pomoću struje komprimiranog zraka s tlakom ne većim od 0,3 MPa. Ne koristite oštre predmete, abrazive, otapala ili alkohol za čišćenje. Budite posebno pažljivi kada čistite noževe pričvršćene na rotor. Noževi imaju oštre rubove i kontakt s njima može uzrokovati ozljede.

Zamjenski dijelovi

Korisnik ne smije sam mijenjati zamjenjive dijelove, osim mlaznice i vreće. Detaljan popis rezervnih dijelova za proizvod možete pronaći u odjeljku „za preuzimanje“, u kartici proizvoda na web stranici TOYA SA: toya24.pl.

Sklađištenje proizvoda

Proizvod čuvajte demontirani. Mjesto skladištenja treba spriječiti neovlašteni pristup proizvodu. Mjesto skladištenja mora biti zaštićeno od vlage, izravne sunčeve svjetlosti na proizvodu i preniske temperature. Proizvod skladištite na temperaturi od 0~+40 °C, kod relativne vlažnosti koja nije veća od 80%. Preporuča se skladištiti proizvod u originalnom pakiranju.

يتم استخدام المكنسة الكهربائية / المنفاخ لتنظيف أعمال الحديقة وحول المنزل مباشرة. يمكن استخدامه لتحريك الأوراق المتساقطة أو قص العشب بتيار من الهواء ولشطفها. تسهل طاقة البطارية العمل بشكل كبير وتزيد من مدى الجهاز. لا ينبغي استخدام المنفاخ كمكنسة كهربائية منزلية. يحظر أيضا نفخ الرماد أو تفرغته. يعتمد التشغيل السليم والموثوق والأمن على الاستخدام السليم للمنتج، وبالتالي:

اقرأ الدليل بالكامل قبل تشغيل الأداة واحفظ به.

المورد غير مسؤول عن الأضرار الناتجة عن عدم الامتثال لأظمة السلامة والتوصيات الواردة في هذا الدليل.

المعدات

يتم تسليم المنتج كاملا، ولكن قبل الاستخدام، يجب تنفيذ خطوات التجميع الموضحة في الجزء الإضافي من الدليل. المنتج مزود بغوثة وحقيبة مكنسة كهربائية. الملحقات لا تشمل بطاريات الطاقة وشاحن البطارية.

المعلومات الفنية

المعلنة	وحدة القياس	القيمة
رقم الكالوج		Y7A8173-
الترنر	فولت	٣٦
سرعة الدوران	دقيقة ^{-١}	١٧٠٠٠ - ٦٠٠٠
كثافة النفخ	متر مكعب/ساعة	٧٠٠ - ٣٠٨
فئة العزل		الثالثة
درجة الحماية		IPX٠
الضجيج		
$K_{\text{Lp}} \pm$ - الضغط الصوتي	ديسبل	$٠,٢ \pm ٦,٧٨$
$K_{\text{LpA}} \pm$ - الاستطاعة الصوتية	ديسبل	$٠,٢ \pm ٥,٦٩$
$K_{\text{A}} \pm$ - مستوى الاهتزازات	متر/ثا ^٢	$٠,١ \pm ٩,٦١$
وزن الوحدة (بمن الملحقات)	كجم	٢,١٦
نوع البطارية		ليثيوم-أيون

تعليمات الأمان

تحذير! اقرأ جميع التعليمات أدناه. قد يؤدي عدم القيام بذلك إلى حدوث صدمة كهربائية أو نشوب حريق أو إصابة شخصية

اتباع هذه التعليمات

لا تستخدم الجهاز في بيئة تزداد فيها مخاطر الانفجار، وتحتوي على سوائل أو غازات أو أبخرة قابلة للاشتعال. لا تضع الجهاز بالقرب من مصادر الحرارة أو النار. يجب حماية الجهاز من الرطوبة. لا تعرض الجهاز للمطر أو الهطولات الأخرى. لا تغمر أي جزء في الماء أو أي سائل آخر. لا تعمل في بيئة تزيد نسبة الرطوبة فيها عن ٠,٨٪. تجنب استخدام الجهاز في الأحوال الجوية السيئة، خاصة عندما يكون هناك خطر التعرض للضرب من قبل البرق. يجب توصيل الجهاز بالبطارية فقط مع الفولتية المقدر الموضحة على لوحة بيانات الجهاز. أفضل البطارية عن الجهاز بعد كل استخدام.

تحذير! لا تقم مطلقا بتشغيل الجهاز إذا كان الأشخاص، وبخاصة الأطفال، أو الحيوانات في مكان قريب. يجب استخدام الآلة فقط كمنفاخ للحديقة. أية إستخدامات أخرى ممنوعة. لا تستخدم المنفاخ لنفخ المراتب، على سبيل المثال، أو لإشعال الشواية أو النار. لا تنفخ الرماد الساخن أو الجمر أو النار. يمكن أن يتسبب الجمر المنفوخ في نشوب حريق والتسبب في حروق شديدة. لا تستخدم الآلة لنفخ الثلج أو الماء. لا توجه مخرج الهواء نحو المشغل أو الأشخاص الآخرين أو الحيوانات. قبل بدء النفخ، تحقق من منطقة العمل وقم بإزالة جميع الأشياء التي قد تسبب خطرا إذا انفجرت. اعمل أن الجسيمات المقذوفة قد تترند عن العوائق وتصطم بالمشغل. قم بإزالة معدات الحماية الشخصية عند تشغيل الماكينة. سترات العمل بأرجل وأكمام طويلة، وقفازات واقية. قم بحماية العين والوجه بالإضافة إلى ذلك، يجب ارتداء واقي الأذن. ارتد أحذية قوية ذات جوانب كاملة ونعل غير قابل للانزلاق. لا تقم بتغطية فتحات التهوية والاحتفاظ بها دون عوائق. يمكن أن تتسبب الفتحات المغطاة و/أو المسدودة في ارتفاع درجة حرارة الجهاز. قد يؤدي ذلك إلى تلف الجهاز والتسبب في نشوب حريق أو حدوث صدمة كهربائية. في حالة ملاحظة أي تلف لأي جزء من الجهاز، يحظر استخدامه مرة أخرى. في هذه الحالة، اصطحب الجهاز إلى مركز خدمة معتمد أو استبدل هذا الجزء بنفسك، إذا كان دليل المستخدم يسمح بإجراءات الإصلاح هذه. قم بإيقاف تشغيل الجهاز وفصل البطارية عن الجهاز قبل القيام بأي عملية استبدال أو تنظيف أو ضبط. قم بإيقاف تشغيل الجهاز وافصل البطارية

عن الجهاز قبل تغيير الملحقات. يجب عدم استخدام الآلة من قبل الأطفال والأشخاص ذوي القدرات الجسدية أو الحسية أو العقلية المنخفضة، والأشخاص الذين ليس لديهم خبرة ومعرفه، والأشخاص غير المطلعين على هذه التعليمات. اللوائح المحلية قد تحد من عمر المشغل. يجب ألا يلعب الأطفال بالآلة. يجب ألا يتم تنظيف الجهاز وصيانته من قبل الأطفال غير الخاضعين للإشراف. امسك بالآلة من المقبض. تأكد من أن الطريقة التي تمسك بها لا تغطي مدخل ومخرج الهواء. يجب ألا يكون مدخل الهواء قريباً جداً من الأرض حتى لا يتم امتصاص الأوساخ في الجهاز. حافظ على وضعية ثابتة أثناء العمل حتى تتمكن دائماً من الحفاظ على توازنك. عند العمل على المنحدرات، امش عبر المنحدر. لا تركز أبداً أثناء العمل، وامش دائماً. استخدم دائماً الماكينة مجمعة بالكامل. لا تستخدم المنتج أبداً بدون الفوهة المرفقة.

لا تلمس الأجزاء المتحركة الخطرة حتى يتم فصل طاقة الجهاز عن طريق فصل البطارية وتوقف الأجزاء المتحركة الخطرة تماماً. قبل التوصيل، تأكد من تطابق البطارية مع مقبس الجهاز وأن معدل الجهد الخاص بها هو نفسه المنكور في لوحة اسم الجهاز. قم بتوصيل البطاريات بالجهاز بعد التأكد من أن المفتاح في وضع إيقاف التشغيل. قبل كل بدء تشغيل للجهاز، وبعد كل سقوط أو اصطدام، يجب فحص الجهاز للتأكد من حالته. في حالة ملاحظة أي ضرر، مثل الهيكل المتصدع، يحظر استخدام الجهاز حتى يتم إزالة الضرر. في حالة حدوث عطل أو حادث أثناء التشغيل، قم أولاً بإيقاف تشغيل الجهاز، وافصل البطاريات، ثم ساعد الأشخاص المصابين. قم بإفشاء على سبب العطل أو الحادث. افحص الجهاز بحثاً عن التلف قبل استئناف التشغيل. افصل دائماً مصدر الطاقة عن طريق فصل البطاريات؛ عندما يترك المستخدم الجهاز؛ وقبل إزالة سبب الانحشار وقبل الفحص أو التنظيف أو العمل على الجهاز؛ بعد الاصطدام بجسم غريب لفحص الجهاز بحثاً عن التلف؛ أو إذا بدأ الجهاز في الاهتزاز بشكل غير طبيعي، فقم بفحصه على الفور. إذا بدأ الجهاز، بعد بدء التشغيل أو أثناء التشغيل، في الاهتزاز بشكل مفرط فهذا يعني أن الجهاز لا يعمل بشكل صحيح. في هذه الحالة، قم بإيقاف تشغيل الجهاز فوراً باستخدام المفتاح، وافصل البطاريات وأبدأ في الفحص. تحقق من انسداد الفوهة ومدخل ومخرج الهواء. بعد إزالة الانسداد، أعد تجميع الجهاز، و قم بتوصيله بمصدر الطاقة وأعد تشغيله. في حالة استمرار الاهتزاز الشديد، أوقف تشغيل الجهاز على الفور وافصل البطاريات واصطحبها إلى مركز خدمة معتمد. على الرغم من الاحتياطات التي تم اتخاذها أثناء إنشاء الآلة وبنائها، وعلى الرغم من اتباع التعليمات الواردة في الدليل، لا تزال هناك مخاطر متبقية تتعلق بالتعرض للاهتزاز والضوضاء. لذلك، استخدم معدات الحماية الشخصية، ولا تعمل لفترة طويلة، وخذ فترات راحة منتظمة من العمل. تأكد من فصل البطاريات قبل إجراء صيانة الجهاز. يجب تخزين الجهاز بعيداً عن متناول الأشخاص غير المصرح لهم، وبخاصة الأطفال. أثناء التشغيل أيضاً، تأكد من أن الجهاز في مكان لا يمكن الوصول إليه من قبل الأشخاص غير المصرح لهم، وبخاصة الأطفال.

التعامل مع المنتج

التحضير للعمل

قم بإزالة المنتج من عبوته ثم قم بإزالة جميع مكونات التغليف. يوصى بعدم التخلص من العبوة، فقد يكون من المفيد تخزين المنتج لاحقاً فيها. افحص كل مكونات المنتج بحثاً عن التلف. تحقق من انسداد الفوهة ومدخل الهواء ومخرجه. تحييزاً أثناء عمليات التجميع، تأكد من إيقاف تشغيل المنتج وعدم توصيل البطاريات بمقبس الجهاز.

تجميع المنتج كمنفذ
تأكد من فصل الجهاز عن مصدر الطاقة. قم بإخراج بطاريات الطاقة من مقبس الجهاز.
يكون مجرى هواء المنفاخ من جزئين وفوهة. في الخطوة الأولى، قم بتوصيل الفوهة بالجزء الأول من مجرى هواء المنفاخ (II). يجب وضع فوهة النفخ في نهاية الجزء الأول من القناة حتى يصطدم خطف القفل بالفتحة الموجودة في الجدار الجانبي للفوهة (III). تأكد من تأمين الاتصال بشكل صحيح. في الخطوة الثانية، حرك الجزء الأول من مجرى هواء المنفاخ على الجزء الثاني من القناة حتى يصطدم خطف القفل بالفتحة الموجودة في الجدار الجانبي للفوهة (IV). للقيام بذلك، اضغط مع الاستمرار على زر القفل، ثم حرك الخراطيم فوق مخرج الهواء، ثم حرر زر القفل. يجب أن يتناسب خطف القفل مع الفتحة الموجودة في الجدار الجانبي لأنبوب الهواء. تأكد من تأمين الاتصال بشكل صحيح. لا يمكن إزالة مجرى هواء المنفاخ المجمع بشكل صحيح إلا بالترتيب العكسي للتجميع. تنبيه! في حالة استخدام الجهاز كمنفاخ، يجب تثبيت غطاء مدخل الهواء بشكل صحيح في قناة المنفذ (V). لتجنب الإصابة الخطيرة، لا تستخدم المنفاخ بدون غطاء مدخل الهواء. تحتوي قناة المدخل على دولا ب دغ وسكافين تقطع تنور أثناء التشغيل ويمكن أن تسبب إصابات خطيرة.

تجميع المنتج كمكينة كهربائية

تأكد من فصل الجهاز عن مصدر الطاقة. قم بإخراج بطاريات الطاقة من مقبس الجهاز.
يكون خرطوم الهواء للمكينة الكهربائية من 3 عناصر. في الخطوة الأولى، قم بتوصيل فوهة المكينة الكهربائية بالجزء الأول من مجرى هواء المنفاخ (VI). يجب وضع فوهة المكينة الكهربائية في نهاية الجزء الأول من السلك التي يصبح خطف القفل في الفتحة الموجودة في جدار الفوهة. تأكد من تأمين الاتصال بشكل صحيح. في الخطوة الثانية، حرك الجزء الأول من مجرى هواء المكينة الكهربائية فوق الجزء الثاني من القناة حتى يصطدم خطف القفل بالفتحة الموجودة في جدار مجرى الهواء (VII). تأكد من تأمين الاتصال بشكل صحيح. في الخطوة الثالثة، يتم تجميع مجرى هواء المكينة الكهربائية بشكل صحيح في مجرى مدخل الهواء في هيكل المنفاخ (VIII). للقيام بذلك، حرك القفل مع الاستمرار في اتجاه السهم. اسحب غطاء مدخل الهواء، ثم ضع الجزء الأول من أنبوب هواء المكينة الكهربائية في مجرى مدخل الهواء، ثم حرر القفل. تأكد من تأمين الاتصال بشكل صحيح. في الخطوة الرابعة، قم بتوصيل كيس المكينة الكهربائية بخرج الهواء الموجود في هيكل الجهاز (IX). للقيام بذلك، اضغط مع الاستمرار على زر القفل، ثم حرك حامل الحقيبة فوق مخرج الهواء، ثم حرر زر القفل. تأكد من تأمين الاتصال بشكل صحيح. يجب إرفاق خطف الكيس بحامل الكيس الموجود في الجزء السفلي من غلاف المنتج. تأكد من تأمين الاتصال بشكل صحيح. لا يمكن إزالة خرطوم التفريغ وحقيبة التفريغ الممّعة بشكل صحيح إلا بالترتيب العكسي للتجميع.

في الخطوة الثانية، اضبط الموضع الأممي. بعد الضغط مع الاستمرار على زر رفع المقبض، من الممكن ضبط موضع المقبض (X). يجب تحديد موضع المقبض بشكل تجريبي، وتعديله وفقاً للظروف المادية للمشغل والمنطقة التي سيتم استخدام المكينة الكهربائية فيها. يجب أن يسمح لك موضع المقبض بالعمل مع نتي ذراعك عند المرفقين واستقامة ظهرك. يجب

أن يضمن أيضا حرية حركة المكثفة الكهربائية في مستوى العمل.
تنبيه! يحظر استخدام المكثفة الكهربائية بدون حقيبة مثبتة بشكل صحيح أو مع كيس تالف مفرغ من الهواء. استخدم الجهاز مع الحقيبة المرفقة فقط. لشراء حقيبة جديدة، اتصل بمرکز الخدمة المعتمد من الشركة المصنعة.

حزام الحمل

يوجد على غلاف الجهاز مشابك لربط حزام الحمل (XI). يجب ربط خطاف الحزام بالمشابك بحيث يحمي قفل الخطاف الجهاز من الانفصال العرضي أثناء التشغيل. يجب ارتداء الحزام بحيث يستقر على أحد الكتفين، ثم يلف قفرا حول صدر المشغل، مما يتيح تثبيت الأداة عند ارتفاع الورك (XII).

توصيل الجهاز بمصدر الطاقة

الأداة تعمل بطاريتين. لن يتم تشغيل الأداة ما لم يتم توصيل إحدى البطاريات بالأداة أو تفريغ شحنها. يتم توصيل البطاريات الموجودة في الأداة بالتسلسل، مما يعني أن الأداة تعمل بمجموع الفولتية المقترنة. يوصى بأن تكون كلتا البطاريتين بنفس السعة وأن يتم شحنها بنفس القدر. يجب أن تحتوي البطاريات المستخدمة لتشغيل الجهاز أيضا على نفس درجة التآكل. لا يوصى بدمج بطارية مستعملة مع بطارية جديدة، حتى لو تم شحن كلاهما بنفس القدر ونفس السعة. سيؤدي عدم الامتثال للتوصيات المذكورة أعلاه إلى وقت عمل أقصر وتآكل أسرع للبطاريات المستخدمة لتشغيل الأداة. أدخل البطارية في إحدى الفتحات بحيث يكون مزلاجها خارج الفتحة (XIII). أدخل البطارية في المقبس حتى يتم تشبيك المزلاج. كرر الخطوات الخاصة بالبطارية الثانية. تأكد من عدم خروج البطاريات أثناء التشغيل. يمكنك فصل البطارية عن طريق الضغط مع الاستمرار على المزلاج، ثم سحب البطارية خارج الفتحة. يمكن استخدام بطاريات YATO 18V Li-Ion المرحجة فقط لتشغيل الجهاز: YT-2828E2 و YT-2828E4 و YT-2828E3 و YT-2828E4 و YT-2828E5، والتي يمكن شحنها فقط بواسطة أجهزة الشحن YATO YT-2828A أو YATO YT-2828E9. يحظر استخدام بطاريات أخرى ذات تصنيف جهد مختلف وغير مناسبة لمقبس بطارية الأداة. يحظر تعديل المقبس و / أو البطارية لمطابقتها.

بدء تشغيل المنفاخ / المكثفة الكهربائية

تأكد من توصيل البطاريات بالجهاز. امسك بالمنفذ من المقبض، وتأكد من عدم انسداد كل من مدخل ومخرج الهواء. قم بتوجيه مخرج الفوهة بحيث لا يتم توجيه مجرى الهواء إلى أي شخص أو حيوان أو شيء. ابدأ المنفذ بالضغط على المفتاح الموجود على لوحة التحكم بإصبعك. الضغط على المفتاح سيبدأ تدفق الهواء. توجد على لوحة التحكم (XIV) مؤشرات تشير إلى الحالة التفرؤية لشحن البطاريات، وسوف تضيء: أحمر، برتقالي، أخضر - البطارية مشحونة، أحمر، برتقالي - البطارية مشحونة جزئيا. أحمر - يجب شحن البطارية. بعد بدء التشغيل، يعمل الجهاز بإصعاف قوة تدفق الهواء. لزيادة قوة تدفق الهواء، اضغط على زر قوة تدفق الهواء في لوحة التحكم المميزة بسهم لأعلى. لتقليل قوة تدفق الهواء، اضغط على السهم لأسفل لبطارية التحكم. كل ضغط واحد على زر زيادة أو نقصان التدفق تزيد أو تقلل من تدفق الهواء بخطوة واحدة. يتم الإشارة إلى التغيير في قوة تدفق الهواء من خلال إضاءة المصابيح، وكلما زاد عدد الأصواء، زادت قوة النفخ أو الشفط. لإيقاف تشغيل المنفاخ، اضغط على المفتاح بإصبعك، وانتظر حتى يتوقف الجهاز تماما، وافصل الجهاز عن مصدر الطاقة عن طريق فصل البطاريات. ثم تابع الصيانة.

وظيفة توربو

أثناء التشغيل، من الممكن زيادة سعة تدفق الهواء إلى الحد الأقصى باستخدام وظيفة التوربو. استخدم هذه الوظيفة فقط لفترة قصيرة، بعد أقصى ٠٣ ثانية، فقط عندما يكون تدفق الهواء في التشغيل العادي غير كافٍ. تعمل وظيفة التوربو بغض النظر عن الدرجة المحددة حاليا لتدفق الهواء. قم بتشغيل الجهاز لاستخدام وظيفة التوربو. لا يمكن تنشيط وظيفة التوربو إلا بعد وصول الماكينة إلى سرعة وضع التشغيل الكاملة. ثم اضغط مع الاستمرار على زر «TURBO» لبطارية التحكم. سيؤدي تحرير الزر إلى إعادة الماكينة إلى التشغيل العادي. لا يمكن أن يعمل المنفاخ في وضع التوربو بالضغط باستمرار على زر «TURBO».

توصيات لاستخدام المنتج

تأكد دائما من عدم وجود عائق في فتحات المدخل والمخرج والفوهة. في حالة الانسداد الجزئي أو الكامل، ستكون العلامة الأولى هي زيادة الضوضاء وزيادة الاهتزاز. يجب استعادة الفراغ الكامل على الفور. العمل مع منتج مسدود غير فعال ويمكن أن يتسبب في ارتفاع درجة حرارة المنتج وتلفه. قبل بدء العمل، تحقق بعناية من منطقة العمل، وقم بإزالة جميع الأشياء التي يمكن أن تتسبب خطرا إذا ألقيت بفعل هبوب عاصفة من الهواء. أيضا، قم بإزالة أي أشياء قد تتحرك بشكل غير متوقع تحت تأثير تدفق الهواء، مثل الانقلاب والتسبب في خطر. يجب إنشاء منطقة آمان بعرض ٥١ مترا على الأقل حول منطقة العمل. لا يجوز لأي شخص غير مصرح له، وبخاصة الأطفال، الوصول إلى منطقة الأمان. يجب على الأشخاص الذين يدخلون منطقة الأمان توخي الحذر واستخدام نفس معدات الحماية الشخصية التي يستخدمها مشغل الماكينة.

قم دائما بتوجيه فوهة النفخ لأسفل باتجاه الأرضية لتنظيفها. لا توجهها إلى أشخاص أو حيوانات أخرى. لا تستخدم النفخ على أرض فضفاضة جدا. لا يسمح الغبار المتولد أثناء هذا الاستخدام بمراقبة مكان العمل، مما لا يسمح برد الفعل المناسب في حالة الخطر. يجب توجيه تدفق تيار الهواء، إن أمكن، في نفس اتجاه هبوب الرياح. هذا سيمنع المولتات من الانتقال إلى المنطقة التي تم تنظيفها بالفعل. استخدم دائما المكثفة الكهربائية مع كيس مناسب. تحقق بانتظام من مستوى ملء الكيس وقم بإفراغه أثناء التشغيل. سيؤدي الإفراط في ملء الكيس إلى فقدان الجهاز. لا تستخدم المكثفة الكهربائية لانقطاع الغبار والرطوبة والمبللة والساخنة. لا يتم تفريغ نفايات البناء والغبار المتولد أثناء أعمال البناء، مثل الغبار المتولد أثناء صفره الجص. المنتج غير مصمم للعمل مع هذه المواد. إذا تم التحكم في سرعة المنتج، فاستخدم أقل سرعة يمكن بها القيام بالعملية المجنولة. تؤدي التورات العالية إلى مزيد من الضوضاء وتسبب أيضا تآكلا أسرع للمنتج. أثناء العمل، احتفظ دائما بتوازنك، ولا تركز، ولا تقفز، ولا تصل بعيدا. لا تستخدم المنتج لتنظيف الأسطح البعيدة عن الأنظار.

صيانة المنتج وتخزينه

في كل مرة بعد الانتهاء من العمل، افصل البطاريات عن المنتج وتابع الصيانة. قم بإزالة الفوهة والحقيبة إذا تم استخدامها. نظف فتحات التهوية وفتحات المدخل والمخرج بفرشاة ناعمة أو فرشاة ذات شعيرات بلاستيكية. نظف الهيكل والمقبض وأدوات التحكم بقطعة قماش ناعمة مبللة قليلا بماء ثم جففها. يمكن أيضا استخدام تيار من الهواء المضغوط بضغط لا يتجاوز ٣,٠ ميجا باسكال للتنظيف. بعد إزالة الفوهة، يمكن تنظيفها بتيار من الماء ثم تجفيفها أو تركها حتى تجف. لا تلمس الجهاز أو البطاريات في الماء أو أي سائل آخر. لا تنظف الجهاز بتيار ماء أو أي سائل آخر. أفرغ الكيس بفتح المسحب، ثم نظفه من بقايا الغبار باستخدام تيار من الهواء المضغوط بضغط لا يتجاوز ٣,٠ ميجا باسكال. لا تستخدم أدوات حادة أو مواد كاشطة أو مبيبات أو كحول للتنظيف. كن حذرا بشكل خاص عند تنظيف السكاكين الملحقة بالدوار. للسكاكين حواف حادة وقد تتسبب ملامستها للسكاكين في حدوث إصابات.

قطع الغيار

لا يجوز للمستخدم استبدال أي أجزاء قابلة للاستبدال، باستثناء الفوهة والحقيبة، بنفسه. يمكن العثور على قائمة مفصلة بقطع غيار المنتج في قسم «التنزيلات»، في بطاقة المنتج، على الموقع: TOYA SA: toya٤.pl.

تخزين المنتج

قم بتخزين المنتج ممتكلا. يجب أن يمنع مكان التخزين الوصول غير المصرح به إلى المنتج. يجب أن يحمي مكان التخزين من الرطوبة وأشعة الشمس المباشرة على المنتج ودرجات الحرارة المنخفضة جدا. قم بتخزين المنتج في نطاق درجة حرارة ٠ ± ٤ درجة مئوية، مع رطوبة نسبية لا تزيد عن ٧٠٪. يوصى بتخزين المنتج في عبوة المصنع.

TOYA S.A.
ul. Sołtysowicka 13 - 15
51 - 168 Wrocław
tel.: 071 32 46 200
fax: 071 32 46 373
e-mail: biuro@yato.pl

ODDZIAŁ WARSZAWSKI
Teren ProLogis Park Nadarzyn
al. Kasztanowa 160
05 - 831 Młochów k. Nadarzyna
tel.: 022 73 82 800
fax: 022 73 82 828

TOYA ROMANIA SA
Soseaua Odai 109-123
Sector 1, Bucuresti
www.yato.ro
office@yato.ro
tel: 031 710 8692
fax 0317104008

DEKLARACJA ZGODNOŚCI DECLARATION OF CONFORMITY DECLARAȚIE DE CONFORMITATE

0925/YT-85173/EC/2025

Deklarujemy z pełną odpowiedzialnością, że niżej wymienione wyroby:
We declare and guarantee with full responsibility that the following products:
Declarăm și garantăm pe proprie răspundere că produsele următoare:

**Akumulatorowa dmuchawa do liści | Cordless leaf blower | Sufianta cu acumulator
36 V; 308-700 m³/h; 6000-17000 min⁻¹; nr kat.: | item no.: | cod articol.: YT-85173**

do których odnosi się niniejsza deklaracja, są zgodne z poniższymi normami:
meet requirements of the following European Standards / Technical Specifications:
satisfac cerințele Standardelor europene / Specificațiilor tehnice următoare:

EN 60335-1:2012 + A11:2014 + A13:2017 + A1:2019 + A14:2019 + A2:2019 + A15:2021
EN 50636-2-100:2014
EN ISO 12100:2010
EN 62233:2008
EN IEC 55014-1:2021
EN IEC 55014-2:2021

i spełniają wymagania dyrektyw:
and fulfill requirements of the following European Directives:
și satisfac cerințele Directivelor europene următoare:

2006/42/EC Maszyny i urządzenia bezpieczeństwa
Machinery and safety elements
Directiva pentru utilaje și dispozitive de siguranță (H.G. nr. 1029/2008)
2014/30/EU Kompatybilność elektromagnetyczna
Electromagnetic compatibility
Directiva privind compatibilitatea electromagnetică (EMC) (H.G. nr. 487/2016)
2011/65/EU Substanje niebezpieczne w sprzęcie elektrycznym
Restriction of the Use of Certain Hazardous Substances
Restricția utilizării unor substanțe periculoase (H.G. nr. 322/2013)

Numer seryjny: dotyczy wszystkich numerów seryjnych urządzeń wymienionych w deklaracji
Serial number: concern all serials numbers of item(s) mentioned in this declaration
Număr de serie: se referă la toate numere de serie ale articolelor specificate în această declarație

Nazwisko i adres osoby upoważnionej do przygotowania dokumentacji technicznej:
The person authorized to compile the technical file:
Persoana autorizată să întocmească dosarul tehnic:
Agnieszka Rędziaś; TOYA S.A., ul. Sołtysowicka 13 - 15, 51-168 Wrocław
Polska | Poland | Polonia

V-CE PREZES ZARZADU

JAN SZMIDT



(nazwisko i podpis osoby upoważnionej)

Wrocław, 2025.09.05

(miejsce i data wystawienia)

TOYA S.A.
ul. Sołtysowicka 13 - 15
51 - 168 Wrocław
tel.: 071 32 46 200
fax: 071 32 46 373
e-mail: biuro@yato.pl

ODDZIAŁ WARSZAWSKI
Teren ProLogis Park Nadarzyn
al. Kasztanowa 160
05 - 831 Młochów k. Nadarzyna
tel.: 022 73 82 800
fax: 022 73 82 828

TOYA ROMANIA SA
Soseaua Odai 109-123
Sector 1, Bucuresti
www.yato.ro
office@yato.ro
tel: 031 710 8692
fax 0317104008

DEKLARACJA ZGODNOŚCI DECLARATION OF CONFORMITY DECLARAȚIE DE CONFORMITATE

0925/YT-85173/EC/2025

Deklarujemy z pełną odpowiedzialnością, że niżej wymienione wyroby:
We declare and guarantee with full responsibility that the following products:
Declarăm și garantăm pe proprie răspundere că produsele următoare:

**Akumulatorowa dmuchawa do liści | Cordless leaf blower | Sufianta cu acumulator
36 V; 308-700 m³/h; 6000-17000 min⁻¹; nr kat.: | item no.: | cod articol.: YT-85173**

do których odnosi się niniejsza deklaracja, spełniają wymagania dyrektywy: 2000/14/EC
meet requirements of the following European Directive: 2000/14/EC
satisfac cerințele Directivelor europene următoare: 2000/14/EC (H.G. nr. 1756/2006)

Zastosowana procedura oceny zgodności: | Conformity assessment procedure: | Procedură de evaluare a conformității:

Wewnętrzna kontrola produkcji | Manufacturer quality-control system | Sistemul de control al calității al producătorului

Zmierzony poziom mocy akustycznej urządzenia reprezentatywnego:
Measured sound power level on an equipment representative for this type:
Nivelul măsurat al puterii sonore la echipamentul reprezentativ pentru acest tip:

96,5 dB(A)

Gwarantowany poziom mocy akustycznej urządzenia:
Guaranteed sound power level for this equipment:
Nivelul garantat al puterii sonore pentru acest echipament:

100 dB(A)

inne dyrektywy, których wymagania spełnia urządzenie:
conformity and references of the other Community Directives applied:
conformitate cu directive comunitare aplicate:

2006/42/EC, 2014/30/EU, 2011/65/EU

V-CE PREZES ZARZADU
JAN SZMIDT

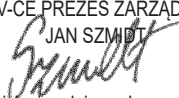
(nazwisko i podpis osoby upoważnionej)

Wrocław, 2025.09.05
(miejsce i data wystawienia)

